

باز و بست: فنر و کمک فنر جلو

۱. قطعاتی که در تمامی موارد باید تعویض شوند

شرح	تعداد (برای یک سمت)
مهره پلوس (مهره پرچی)	1
مهره (سیبک فرمان)	1
مهره (کمک فنر / بدنه)	1
مهره (میل موجگیر کوتاه / کمک فنر جلو)	1
مجموعه پیچ و مهره (سیبک پایین جلو / سگدست جلو)	1

نکته: از محصولات توصیه شده توسط سازنده استفاده کنید.

اولین سامانه دیجیتال تعمیرکاران خودرو در ایران

۲. ابزار

ابزار	شماره فنی	توضیح
<p>[6310-T1]</p>  <p>Figure : E5AB0P0T </p>	[6310-T1]	ابزار بدنه قیچی نگهدارنده توپی چرخ جلو با کد اختصاصی ۲۵۱۰۲۰۱۶ و ابزار دسته قیچی نگهدارنده توپی چرخ با کد اختصاصی ۲۵۱۰۲۰۱۷
<p>[0622]</p>  <p>Figure : E5AG08FT </p>	[0622]	ابزار جداکننده سبک از طبق با کد اختصاصی ۲۵۱۰۱۰۰۳
<p>[0709]</p>  <p>Figure : E5AB0NDT </p>	[0709]	ابزار بیرون کشیدن سبک با کد اختصاصی ۲۴۷۰۴۰۰۱

۳. اقدامات اولیه

باز کنید:

- بازوهای برف پاک کن
- صفحه مشبک زیر شیشه جلو

۴. باز کردن

احتیاط: هنگام باز و بست، از بکس بادی استفاده نکنید.

خودرو را توسط جک بالا ببرید و مقید کنید به نحوی که چرخ ها معلق باشند.
چرخ های جلو را باز کنید.

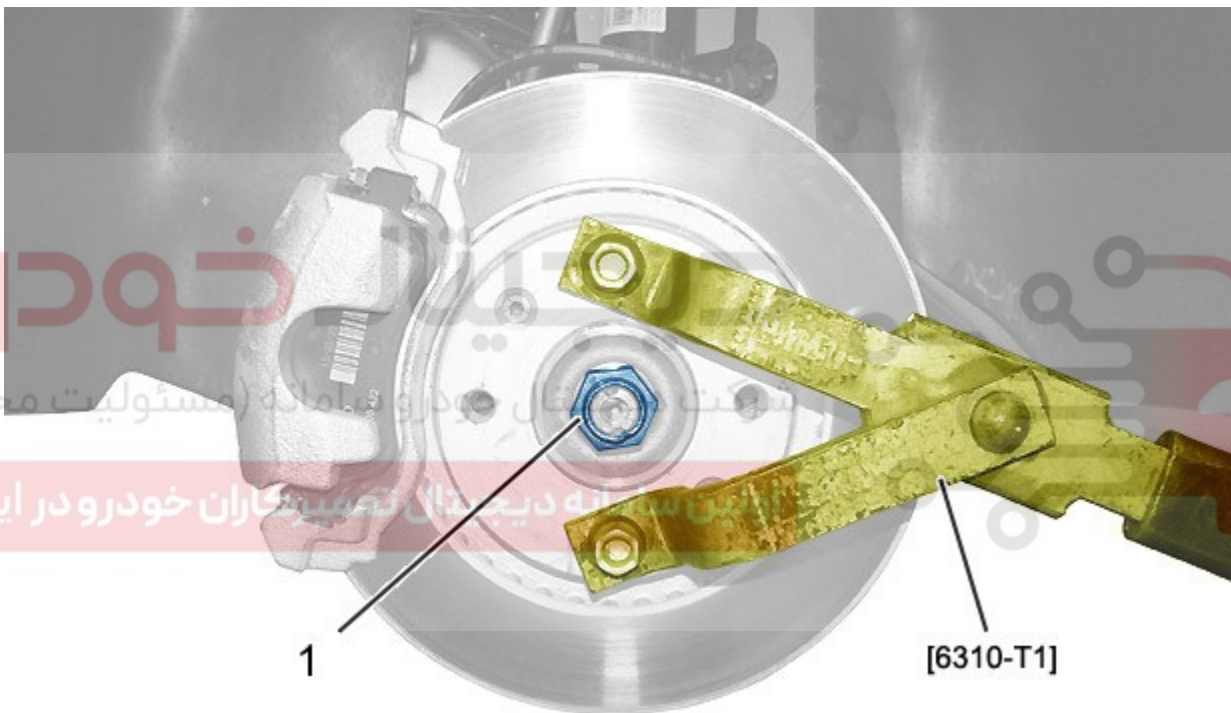

شکل : B3BG0I8D



ابزار [6310-T1] را ببندید.
مهره (۱) (مهره پرچی) را باز کنید.

احتیاط: هرگز برای باز کردن مهره (۱) ترمز نگیرید خطر بریدن پیچ های دیسک ترمز وجود دارد.

باز کنید:

- پین و قفسه پلوس (بسته به تجهیزات)

- مهره (۱)
- ابزار [6310-T1]

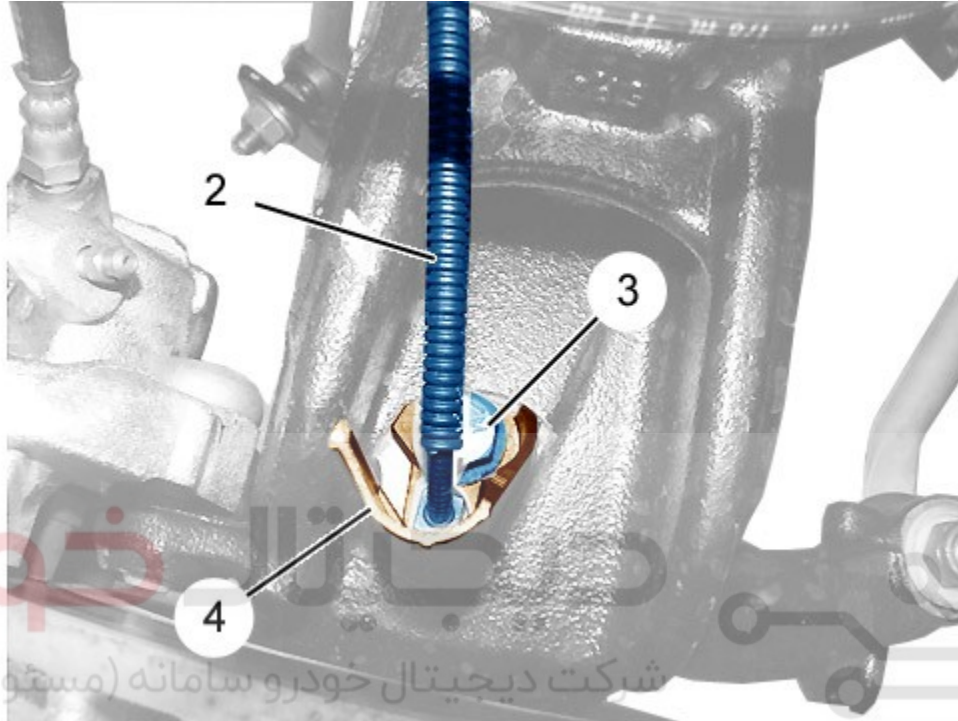

شرکت دیجیتال خودرو سامانه (مسئولیت محدود)

اولین سامانه دیجیتال تعمیرکاران خودرو در ایران
B3BG019D : شکل

باز کنید:

- پیچ (۳)
- محافظ (۴)

احتیاط: از ضربه زدن به سنسور چرخ جلو (۲) خودداری کنید.

سنسور سرعت چرخ (۲) را کنار بگذارید.
دیسک ترمز جلو را باز کنید.

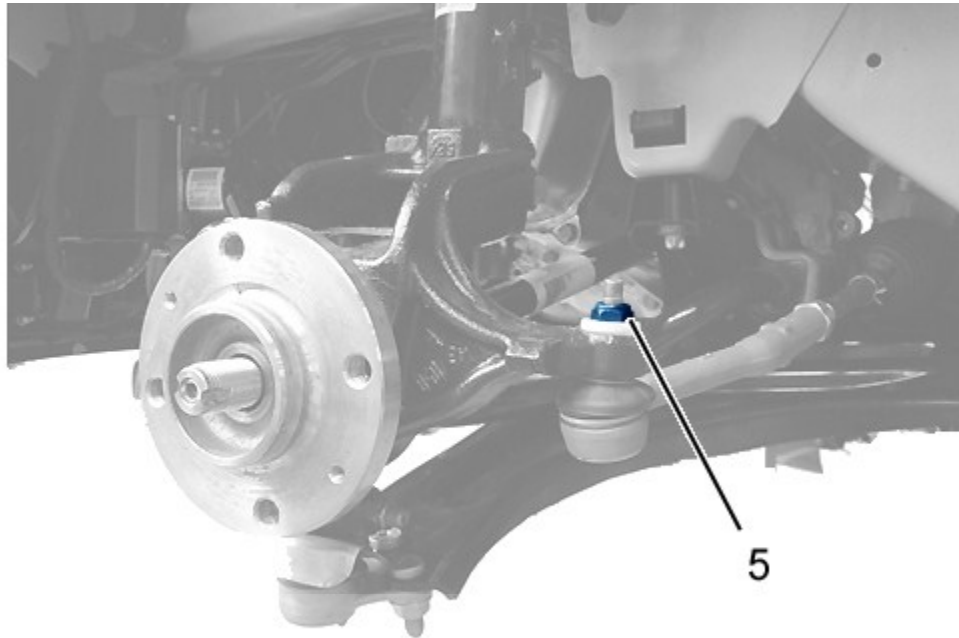

5

دیجیتال خودرو

شکل : B3BG02SD

شرکت دیجیتال خودرو سامانه (مسئولیت محدود)

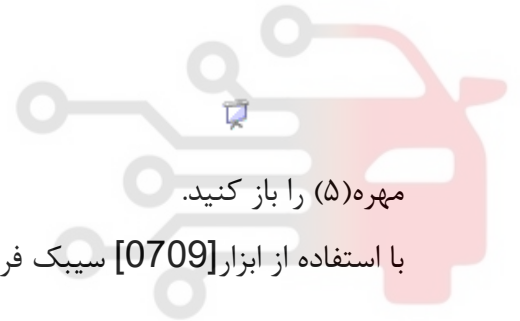

مه‌ه (۵) را باز کنید.

با استفاده از ابزار [0709] سبب فرمان را جدا کنید. **وبسایت سامانه دیجیتال تعمیرکاران خودرو در ایران**

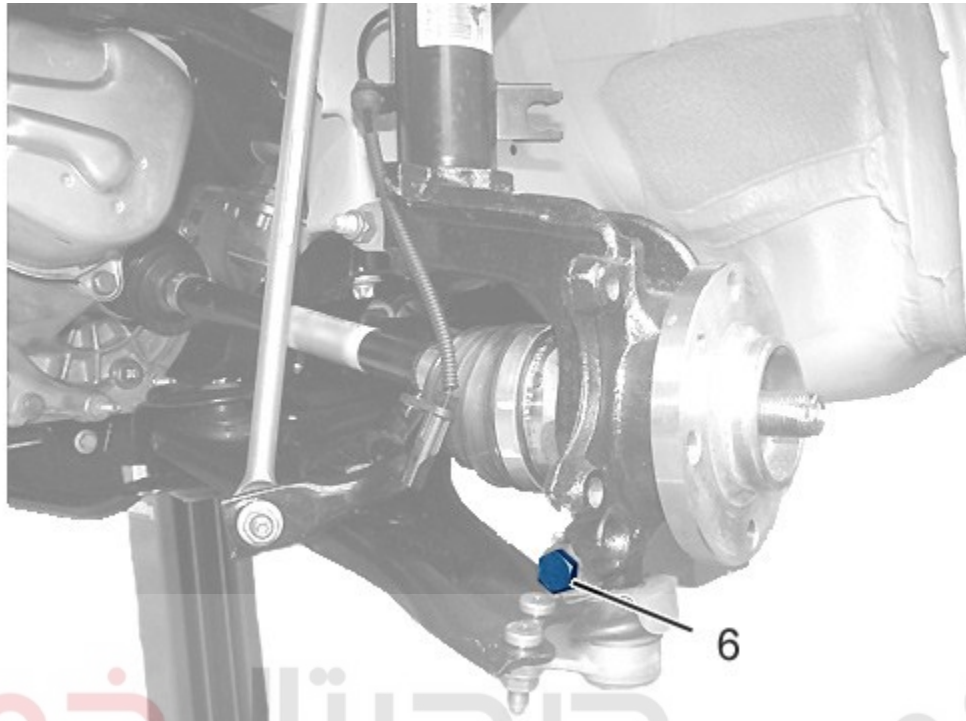

6

دیجیتال خودرو

شکل : B3BG0HID

شرکت دیجیتال خودرو سامانه (مسئولیت محدود)

مجموعه پیچ و مهره (۶) را باز کنید.

با استفاده از ابزار [0622]، سبک سگدست را جدا کنید.

نکته: پوشش محافظ سبک را بازیافت کنید.

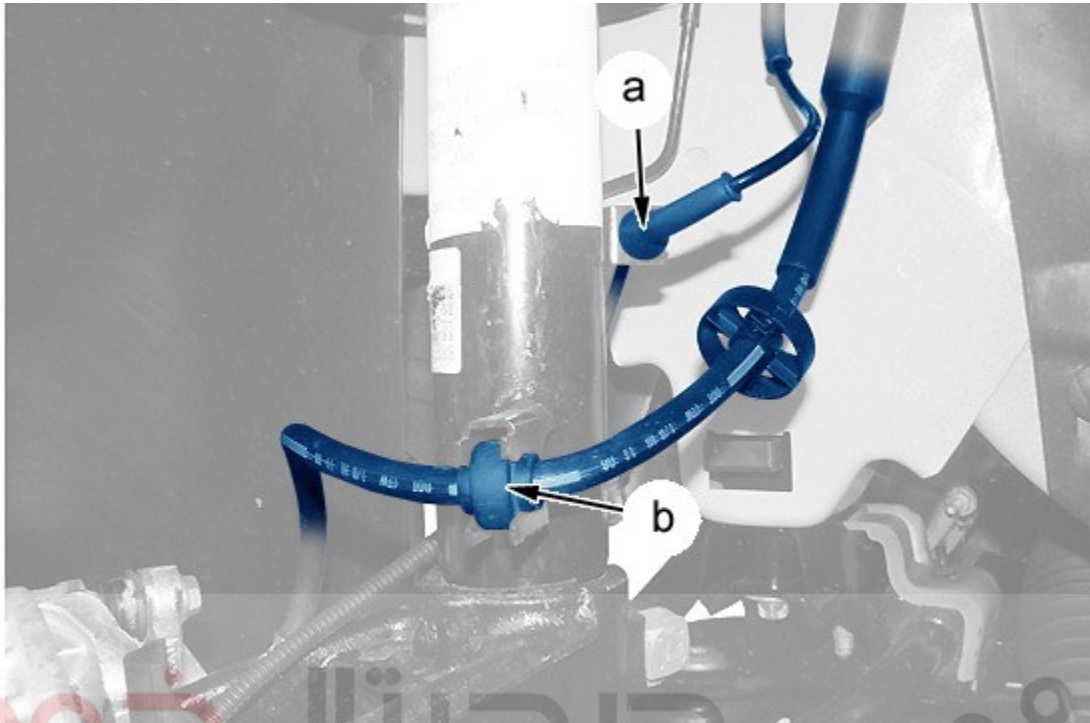

دیجیتال خودرو

شکل : B2FG017D

شرکت دیجیتال خودرو سامانه (مسئولیت محدود)

جدا کنید:

اولین سامانه دیجیتال تعمیرکاران خودرو در ایران

- دسته سیم (در نقطه a)
- شیلنگ ترمز (در نقطه b)

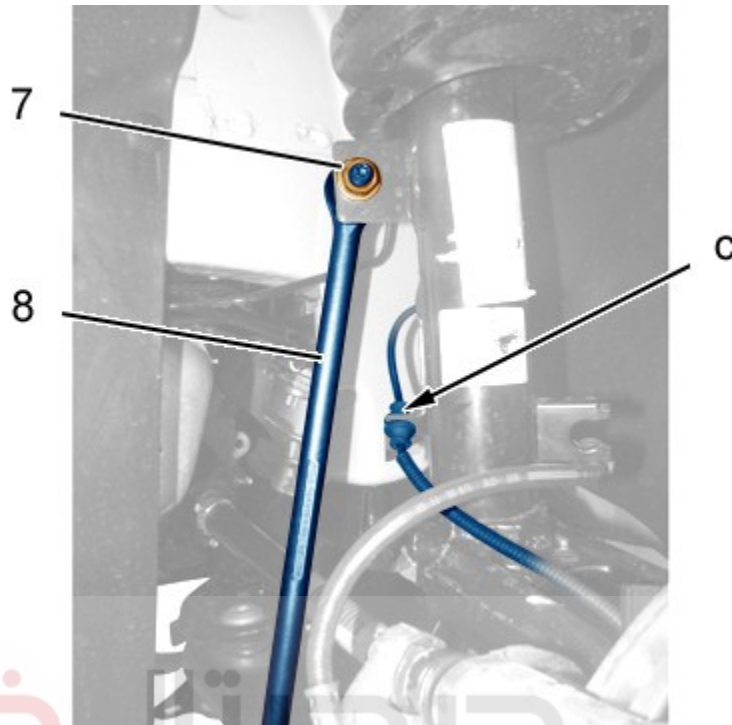

دیجیتال خودرو
 شرکت دیجیتال خودرو سامانه (مسئولیت محدود)
 B3BG0HJD : شکل

اولین سامانه دیجیتال تعمیرکاران خودرو در ایران

دسته سیم (در نقطه C) را جدا کنید.
 مهره (۷) را باز کنید.
 میل موجگیر کوتاه (۸) را باز کنید.

احتیاط: برای جلوگیری از خروج روغن از گیربکس، پلوس را در دیفرانسیل نگهدارید.

پلوس را از توپی چرخ جدا کنید.

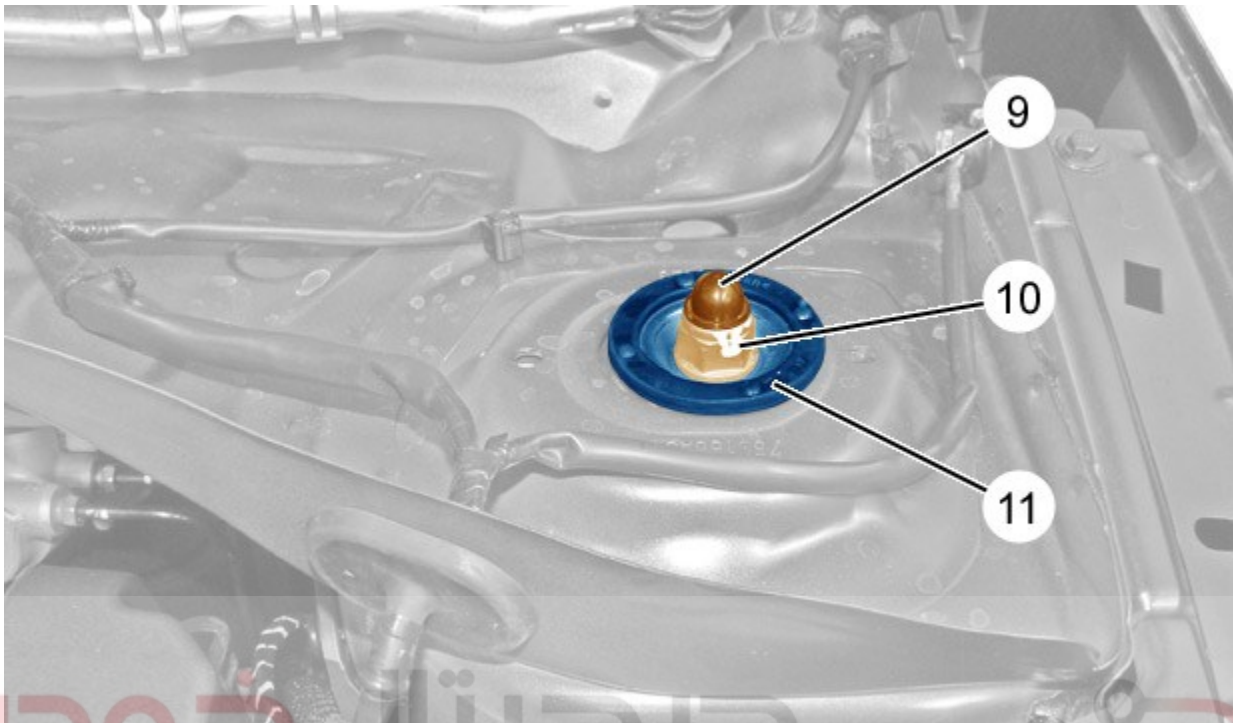

شکل : B3BG0HKD

شرکت دیجیتال خودرو (مسئولیت محدود)

باز کنید:

اولین سامانه دیجیتال تعمیرکاران خودرو در ایران

- محافظ (۹)
- مهره (۱۰)
- بشقابک (۱۱)

کمک فنر را باز کنید.

۵. بستن

احتیاط: بررسی کنید که گردگیرهای سیبک ها و میل موجگیر کوتاه آسیب ندیده باشند.

احتیاط: بررسی کنید که گریس یا روغن روی مجموعه های پیچ شده وجود نداشته باشد (در صورت لزوم گریس را پاک کنید).

احتیاط: گشتاورهای اتصالات را رعایت کنید.





گشتاور اتصالات:

- تعلیق جلو
- فرمان
- سیستم ترمز
- پلوس
- چرخ ها

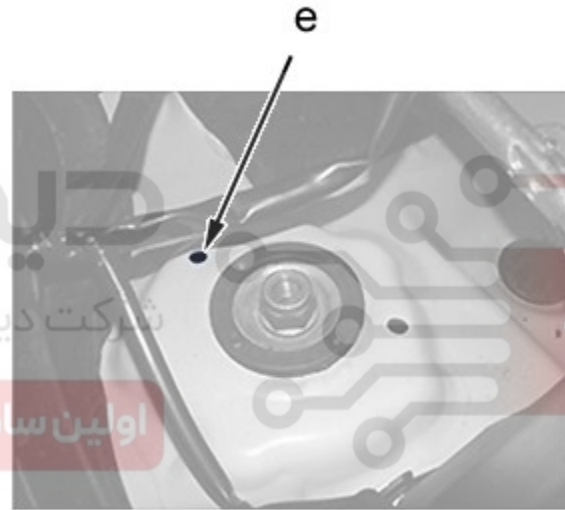

B3BG0GND : شکل



مجموعه تعلیق را در محفظه چرخ درگیر کنید.

نکته: اطمینان حاصل کنید که حلقه بشقابک بالایی فنر (در نقطه d) با سوراخ روی بدنه (در نقطه e) هم راستا باشند.

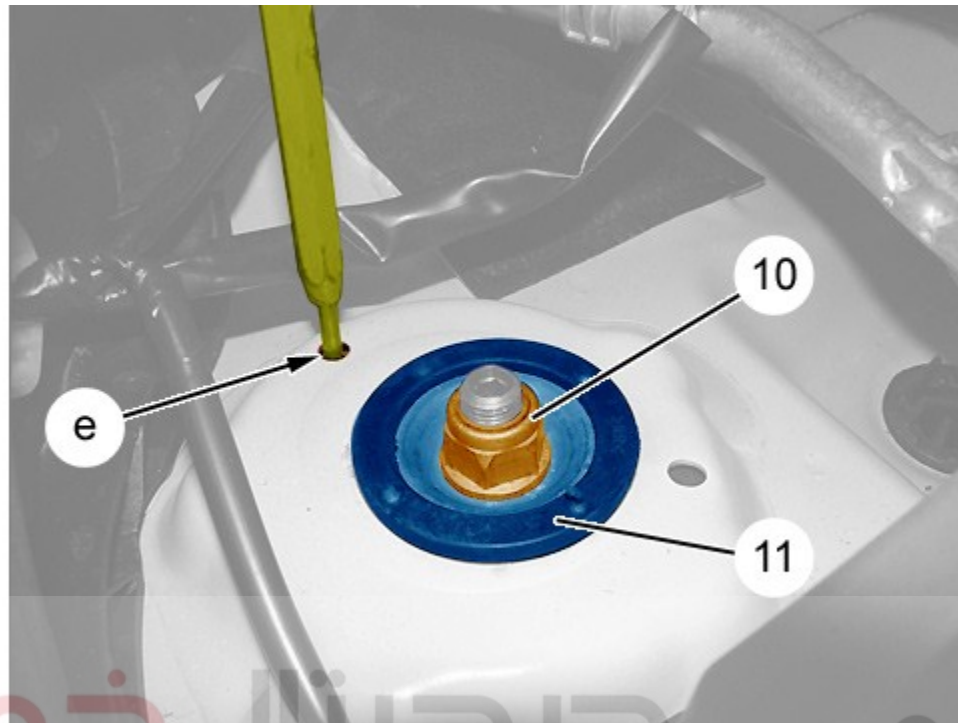

شکل : B3BG0HLD

شرکت دیجیتال خودرو سامانه (مسئولیت محدود)

نکته: گریس G1 را روی واشر آب بند (۱۱) بزنید (سمت بدنه).

اولین سامانه دیجیتال تعمیرکاران خودرو در ایران

از پینی برای تثبیت بشقابک بالای فنر حین سفت کردن مهره (۱۰) (در نقطه e) استفاده کنید.
ببندید:

- بشقابک (۱۱)
- مهره (۱۰) (نو)
- محافظ (۹)

پین را از بشقابک بالایی فنر خارج کنید.
پلوس را با تویی چرخ درگیر کنید.

نکته: هنگام بستن طبق و سیبک، بررسی کنید که گردگیر سیبک در شرایط خوبی باشد (بریدگی روی گردگیر وجود نداشته باشد) و اینکه به درستی در محل خود قرار گرفته است.

قسمت مخروطی سیبک را تمیز کنید، گردگیر را از بالا به سمت پایین حرکت دهید به طوری که کاملاً انعطاف پذیر باشد. گردگیر را به طور کامل در موقعیت خود قرار دهید.

سیبک را در طبق درگیر کنید، فراموش نکنید که محافظ سیبک به درستی در موقعیت خود قرار گرفته باشد. سیبک فرمان را متصل کنید.

ببندید:

- مجموعه پیچ و مهره (۶)(نو)
- مهره سیبک فرمان (۵)(نو)
- دیسک ترمز جلو

احتیاط: از ضربه زدن به سنسور سرعت چرخ (۲) خودداری کنید.

ببندید:

- میل موجگیر کوتاه (۸)
- مهره (۷)(نو)

دسته سیم را بست بزنید (در نقطه a و c).
شرکت دیجیتال خودرو (مسئولیت محدود)

احتیاط: شیلنگ ترمز را به دقت ببندید (در نقطه b).

بررسی کنید که سنسور سرعت چرخ جلو (۲) تمیز باشد.

ببندید:

- سنسور سرعت چرخ جلو (۲)
- محافظ (۴)
- پیچ (۳)
- مهره (۱)
- پین و قفسه پلوس (بسته به تجهیزات)

مهره (۱) (مهره پرچی) را قفل کنید.

ببندید:

- چرخ جلو
- خودرو را روی چرخ هایش قرار دهید.

۶. اقدامات تکمیلی

ببندید:

- صفحه مشبک زیر شیشه جلو
- بازوهای برف پاک کن

نیاز به بررسی-تنظیم هندسه تعلیق را بررسی کنید.

دیجیتال خودرو

شرکت دیجیتال خودرو سامانه (مسئولیت محدود)

اولین سامانه دیجیتال تعمیرکاران خودرو در ایران

