

باز و بست: بوستر**۱. قطعاتی که در تمام موارد باید تعویض شوند:**

تعداد	شرح
4	مهره ها(بوستر)
1	درزبند(بوستر)

۲. ابزار مخصوص

ابزار	شماره فنی	شرح
	[0818-Z]	ابزار جداسازی سیبک پدال ترمز با کد اختصاصی ۲۵۹۰۳۰۱۶

Figure : E5AB10FT 

۳. باز کردن

سیلندر اصلی را باز کنید.

باز کنید:

- صداگیر سمت چپ (زیر داشبورد)
- قاب سمت چپ (در غریبک فرمان)
- کانکتور چراغ ترمز

از پدال کلاچ، سیبک میله فشاری سیلندر اصلی کلاچ را جدا کنید (خاص گیربکس دستی).

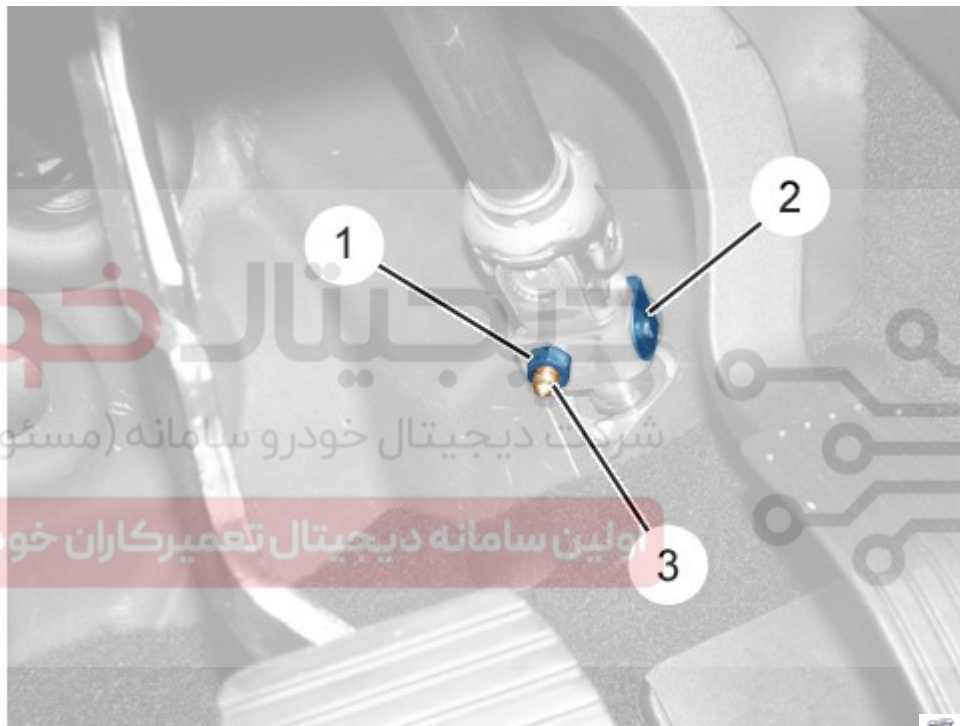

شکل : B3FG2MND

باز کنید:

- مهره (۱)
- پیچ (۳) (بست (۲) را کنار بگذارید)

ستون فرمان را از جعبه فرمان جدا کنید.

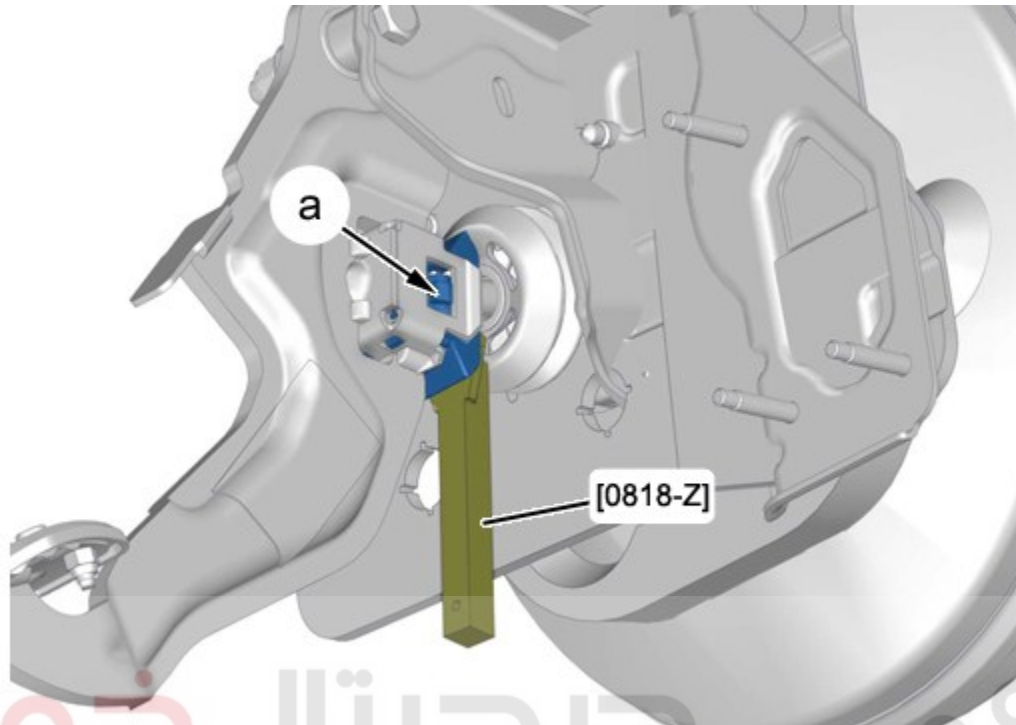

شکل : B3FG2APD

شرکت دیجیتال خودرو سامانه (مسئولیت محدود)

با استفاده از ابزار ابزار جداسازی سیبک پدال ترمز با کد اختصاصی ۲۵۹۰۳۰۱۶ [0818-Z]، زبانه ها(در نقطه

اولین سامانه دیجیتال تعمیرکاران خودرو در ایران

a) را کنار بگذارید.

با استفاده از ابزار [0818-Z] جداسازی سیبک پدال ترمز با کد اختصاصی ۲۵۹۰۳۰۱۶، به آرامی پدال ترمز را بکشید و میله بوستر را از پدال ترمز جدا کنید.

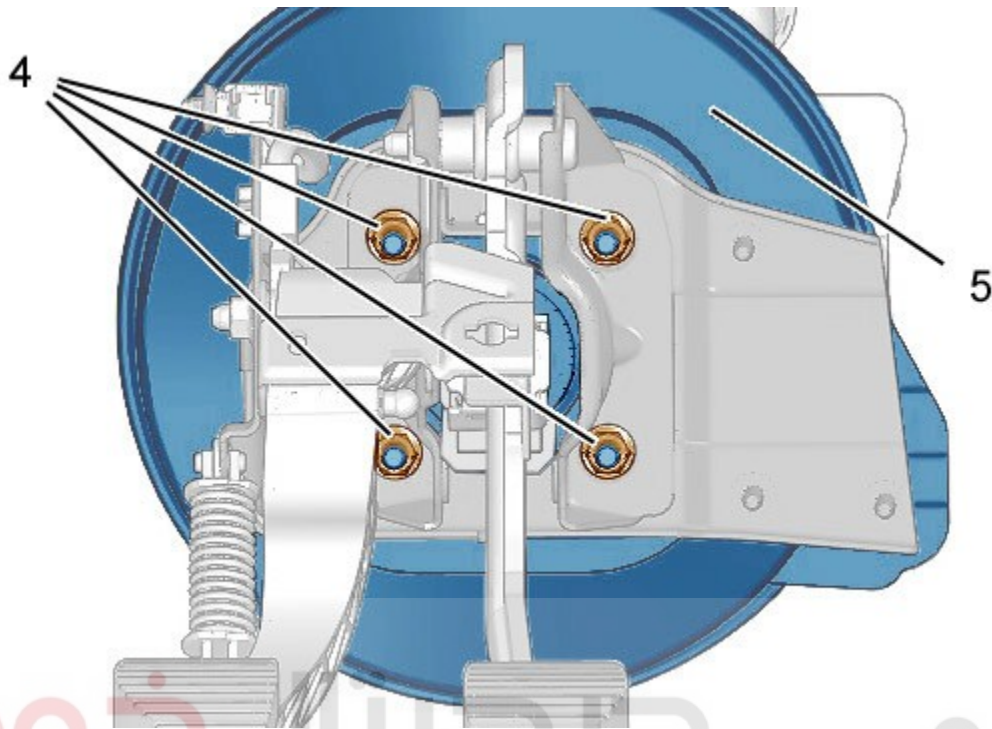

B3FG2MOD : شکل

شرکت دیجیتال خودرو سامانه (مسئولیت محدود)

مه‌ها (۴) را باز کنید.

نکته: چسب آب بندی، بوستر (۵) را روی سینی پشت موتور نگه می‌دارد. ال تعمیرکاران خودرو در ایران

بوستر (۵) را باز کنید.

محل‌های تماس چسب آب بندی روی سینی پشت موتور را تمیز کنید.

۴. بستن

احتیاط: گشتاورهای اتصالات را رعایت کنید.



گشتاورهای اتصالات:

- سیستم ترمز
- فرمان

نکته: در هر بار بستن، مراقب باشید که درپوش (۵) بوستر آسیب نبیند، همیشه مهره ها (۴) و درزبند را تعویض کنید.

ببندید:

- بوستر (۵) و درزبند نو آن
- مهره ها (۴) (نو)

نکته: هنگام بستن، مراقب تنظیم و همراستا بودن (میله فشاری، پدال ترمز) باشید.

میله بوستر (۵) را به پدال ترمز با اعمال فشار روی پدال ترمز متصل کنید. ستون فرمان را به جعبه فرمان متصل کنید.

ببندید:

- پیچ (۳) (بست (۲) را مجددا ببندید)
- مهره (۱)

دیجیتال خودرو
شرکت دیجیتال خودرو سامانه (مسئولیت محدود)

اولین سامانه دیجیتال تعمیرکاران خودرو در ایران

میله کششی سیلندر اصل کلاچ را به پدال کلاچ متصل کنید (خاص گیربکس دستی).
ببندید:

- کانکتور چراغ ترمز
- قاب سمت چپ (در غربلیک فرمان)
- صداگیر سمت چپ (زیر داشبورد)



سیلندر اصلی را ببندید.

سیستم ترمز را پر و هواگیری کنید.

مدار هیدرولیکی کلاچ را هواگیری کنید (گیربکس دستی).