

# RENAULT

## راهنمای تعمیرات پایه های نگهدارنده موتور تندر ۹۰

موتور و متعلقات

1

پایه های نگهدارنده موتور

19D

# دیجیتال خودرو

شرکت دیجیتال خودرو سامانه (مسئولیت محدود)

اولین سامانه دیجیتال تعمیرکاران خودرو در ایران



RENAULT و X90

LOGRM1A/7/2

ویرایش فارسی

دسامبر ۲۰۰۵

## جدول تغییرات اطلاعاتی ابزارهای مخصوص تعمیراتی

### (مصوب خودروساز)

شماره فنی جدید	شماره سریال	شماره فنی موجود در مستندات	نام ابزار	سایحه	نام مستند تعمیراتی	شماره محرک	خودرو
	۲۱۰۵۴	1453. Mot	مکمل ابزار مونورینگ با قابلیت تنظیم - مدل ۱۶۰۰	۲	راهنمای تعمیرات پایه های نگهدارنده موتور تندر ۹۰ (۱۶D-۳AA-MIR)	LOGRM1A/7/2	لوکان ال ۹۰

# دیجیتال خودرو

شرکت دیجیتال خودرو سامانه (مسئولیت محدود)

اولین سامانه دیجیتال تعمیرکاران خودرو در ایران



**19D**

## پایه های نگهدارنده موتور دسته موتورها: گشتاور محکم کردن

K4M

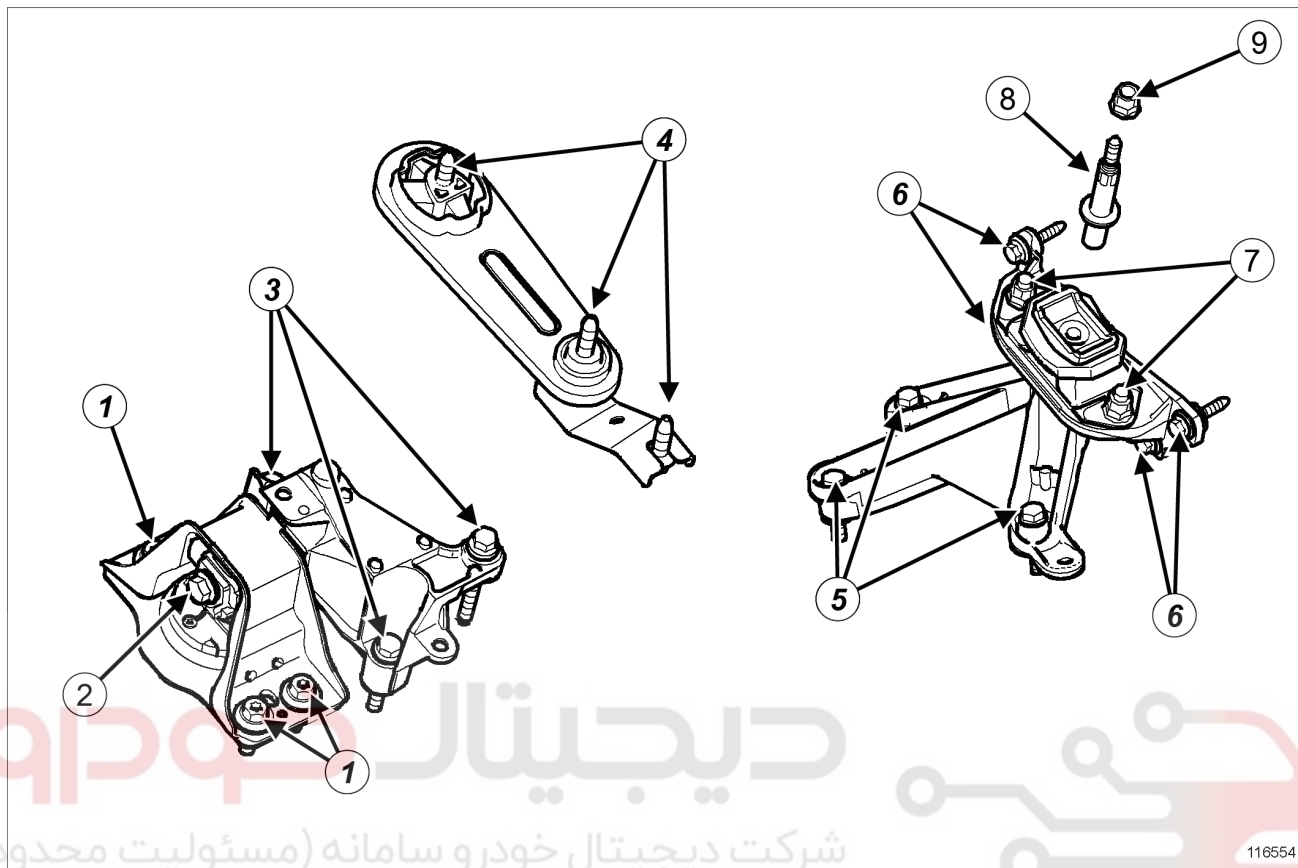

116554

116554

شماره	مشخصات	گشتاور محکم کردن (N.m)
(1)	پیچ نصب پایه دسته موتور سمت راست بر روی شاسی	62
(2)	پیچ نصب ضربه گیر لاستیکی راست	105
(3)	پیچ نصب پایه دسته موتور سمت راست بر روی موتور	62
(4)	پیچ نصب میله اتصال تقویت کننده	105
(5)	پیچ نصب پایه دسته موتور سمت چپ بر روی جعبه دنده	62
(6)	پیچ نصب پایه دسته موتور سمت چپ بر روی شاسی	21
(7)	مهره نصب ضربه گیر لاستیکی راست بر روی پایه	105
(8)	پیچ روی پایه جعبه دنده	180
(9)	مهره نصب پایه جعبه دنده بر روی ضربه گیر	62

19D

## پایه‌های نگهدارنده موتور دسته موتور سمت چپ: باز کردن - نصب مجدد

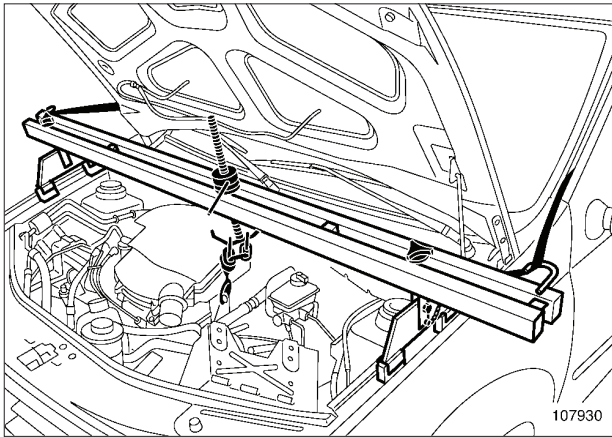

107930

- ابزار نگهدارنده موتور (Mot. 1453) را نصب کنید و از حلقه بالا بردن موتور سمت فلاپیول به عنوان محل اتصال استفاده کنید.
- موقعیت دسته موتور را بر روی شاسی علامت‌گذاری کنید.

### II - مرحله باز کردن قطعه مورد نظر

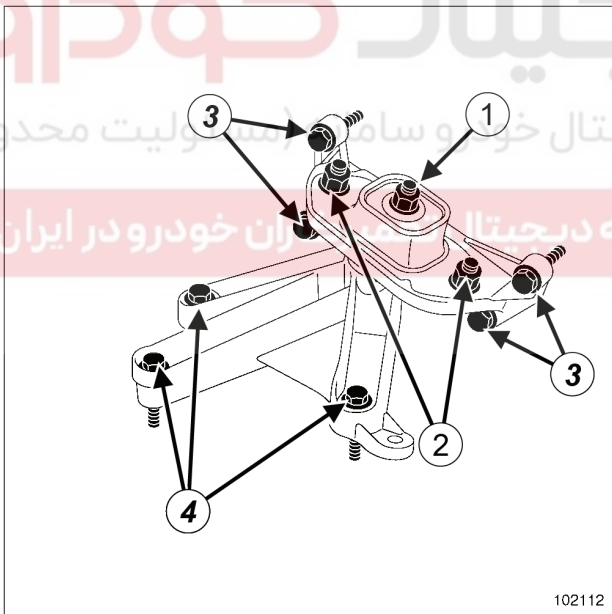

102112

- مهره نصب (1) پایه جعبه دنده را روی ضربه گیر لاستیکی باز کنید.
- با استفاده از ابزار مخصوص برنجی بر روی پیچ نصب جعبه دنده ضربه بزنید تا مجموعه موتور - جعبه دنده از شاسی جدا شود.
- قطعات زیر را باز کنید:
  - مهره های نصب (2) ضربه گیر لاستیکی،
  - ضربه گیر لاستیکی،

### ابزار مخصوص مورد نیاز

Mot. 1453  
ابزار نگهدارنده موتور با قابلیت تنظیم،  
و تسمه‌های نگهدارنده.

### گشتاور محکم کردن

62 N.m	پیچ نصب پایه دسته موتور سمت چپ بر روی جعبه دنده
21 N.m	پیچ نصب لوله فرمان هیدرولیک بر روی پایه دسته موتور سمت چپ (اگر خودرو به آن مجهز است)
180 N.m	پیچ روی پایه نگهدارنده جعبه دنده
21 N.m	پیچ‌های نصب پایه ضربه گیر سمت چپ بر روی شاسی
105 N.m	مهره نصب ضربه گیر بر روی پایه دسته موتور سمت چپ
62 N.m	مهره نصب پایه دسته موتور سمت چپ جعبه دنده بر روی ضربه گیر لاستیکی

### باز کردن

#### I - مرحله پیش از باز کردن

- خودرو را روی جک بالا بردن دو ستون قرار دهید (به بخش خودرو: بکسل کردن و بالا بردن مراجعه کنید) (MR 388، 02A، وسایل بالا بردن خودرو).
- قطعات زیر را باز کنید:
  - لوله ورودی فیلتر هوا،
  - باتری (به بخش باتری: باز کردن - نصب مجدد مراجعه کنید) (MR 388، 80A، باتری)،
  - محفظه باتری،
  - واحد کنترل الکترونیکی موتور (به بخش 17B، سیستم سوخت رسانی بنزین، واحد کنترل الکترونیکی موتور: باز کردن - نصب مجدد، صفحه 17B-21 مراجعه کنید)،
  - سینی محافظ زیر موتور.

## پایه‌های نگهدارنده موتور دسته موتور سمت چپ: باز کردن - نصب مجدد

### III - مرحله پایانی

- ابزار نگهدارنده موتور (Mot. 1453) را باز کنید.
- قطعات زیر را مجدداً نصب کنید:
  - سینی محافظ زیر موتور،
  - واحد کنترل الکترونیکی موتور (به بخش 17B، سیستم سوخت رسانی بنزین، واحد کنترل الکترونیکی موتور باز کردن - نصب مجدد، صفحه 17B-21 مراجعه کنید)،
  - محفظه باتری،
  - باتری (به بخش باتری: باز کردن - نصب مجدد مراجعه کنید) (80A، MR 388، باتری)،
  - لوله ورودی فیلتر هوا.

- پیچ‌های نصب (3) پایه ضربه گیر سمت چپ روی شاسی،
- پایه ضربه گیر سمت چپ،
- پیچ نصب لوله فرمان هیدرولیک بر روی پایه دسته موتور (اگر خودرو به آن مجهز است)،
- پیچ‌های نصب (4) پایه دسته موتور سمت چپ روی جعبه دنده،
- پایه دسته موتور سمت چپ روی جعبه دنده.

### نصب مجدد

#### I - مرحله پیش از نصب مجدد

- مهره‌های دارای واشر لاستیکی را حتماً تعویض نمایید.

#### II - مرحله نصب قطعه مورد نظر

- قطعات زیر را مجدداً نصب کنید:
  - پایه دسته موتور سمت چپ روی جعبه دنده،
  - پیچ نصب لوله فرمان هیدرولیک بر روی پایه دسته موتور (اگر خودرو به آن مجهز است)،
  - پایه ضربه گیر سمت چپ،
  - ضربه گیر لاستیکی،
  - مهره‌های نصب ضربه گیر بر روی پایه دسته موتور سمت چپ،
  - مهره نصب پایه جعبه دنده بر روی ضربه گیر لاستیکی.
- پیچ‌ها و مهره‌ها را با گشتاورهای زیر محکم کنید:
  - پیچ‌های پایه دسته موتور سمت چپ بر روی جعبه دنده (62 N.m)،
  - پیچ نصب لوله فرمان هیدرولیک بر روی پایه دسته موتور سمت چپ (اگر خودرو به آن مجهز است) (21 N.m)،
  - پیچ روی پایه جعبه دنده (180 N.m)،
  - پیچ‌های نصب پایه ضربه گیر سمت چپ بر روی شاسی (21 N.m)،
  - مهره‌های نصب ضربه گیر لاستیکی روی پایه دسته موتور سمت چپ (105 N.m)،
  - مهره نصب پایه دسته موتور سمت چپ جعبه دنده بر روی ضربه گیر لاستیکی (62 N.m).

دیجیتال خودرو  
شرکت دیجیتال خودرو سامانه (مسئولیت محدود)

ایران سامانه دیجیتال تعمیرکاران خودرو در ایران

19D

## پایه‌های نگهدارنده موتور دسته موتور سمت راست: باز کردن - نصب مجدد

K4M

### II - مرحله باز کردن قطعه مورد نظر

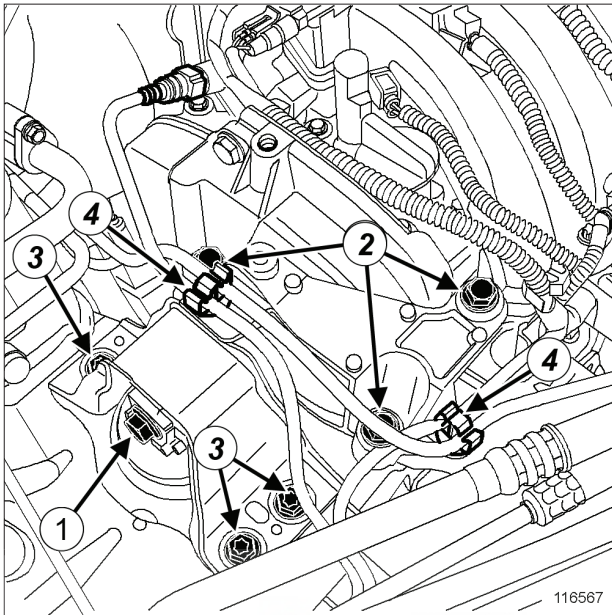

116567

□ اجزاء زیر را از محل (4) خارج کنید:

- لوله تغذیه بنزین،

- لوله باز یافت بخارات بنزین.

□ موقعیت دسته موتور را بر روی شاسی علامت گذاری کنید.

□ قطعات زیر را باز کنید:

- پیچ نصب (1) ضربه گیر لاستیکی سمت راست،

- پیچ‌های نصب (2) پایه دسته موتور سمت راست بر روی موتور،

- پیچ‌های نصب (3) پایه دسته موتور سمت راست بر روی شاسی،

- دسته موتور سمت راست.

### نصب مجدد

#### I - مرحله نصب قطعه مورد نظر

□ قطعات زیر را مجدداً نصب کنید:

- پیچ نصب ضربه گیر لاستیکی سمت راست،

- دسته موتور سمت راست با توجه به علامت گذاری هنگام باز کردن،

- پیچ‌های نصب پایه دسته موتور سمت راست روی موتور،

- پیچ‌های نصب پایه دسته موتور سمت راست روی شاسی.

### ابزار مخصوص مورد نیاز

ابزار نگهدارنده موتور با قابلیت تنظیم،  
و تسمه‌های نگهدارنده.

Mot. 1453

### گشتاور محکم کردن

62 N.m پیچ‌های نصب پایه دسته موتور  
سمت راست روی موتور

62 N.m پیچ‌های نصب پایه دسته موتور  
سمت راست روی شاسی

105N.m پیچ نصب ضربه گیر لاستیکی  
راست

### باز کردن

#### I - مرحله پیش از باز کردن

□ اتصال باتری را جدا کنید (به بخش باتری: باز کردن - نصب مجدد مراجعه کنید) (MR 388، 80A، باتری).

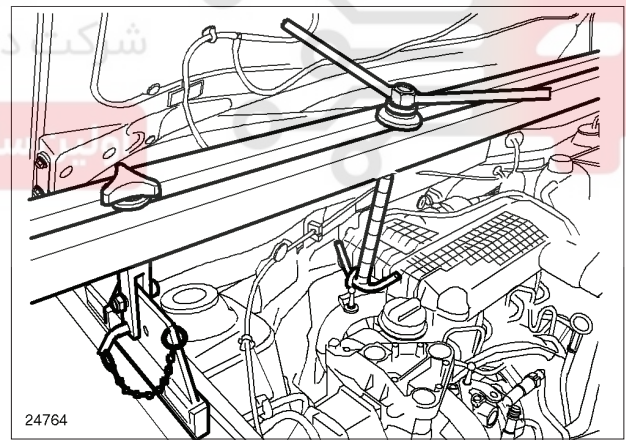

24764

24764

□ ابزار نگهدارنده موتور (Mot. 1453) را به وسیله تسمه نگهدارنده نصب کنید، برای این کار از حلقه بالا بردن موتور طرف فلایویل به عنوان نقطه اتصال استفاده کنید.

19D

## پایه‌های نگهدارنده موتور دسته موتور سمت راست: باز کردن - نصب مجدد

K4M

□ پیچ‌های نصب دسته موتور سمت راست را با گشتاورهای زیر محکم کنید:

- پیچ‌های نصب پایه دسته موتور سمت راست بر روی موتور (62 N.m)،

- پیچ‌های نصب پایه دسته موتور سمت راست بر روی شاسی (62 N.m)،

- پیچ نصب ضربه گیر لاستیکی سمت راست (105 N.m).

□ اجزاء زیر را با گیره نگهدارنده محکم کنید:

- لوله تغذیه بنزین،

- لوله بازیافت بخارات بنزین.

### II - مرحله پایانی

□ ابزار نگهدارنده موتور (Mot. 1453) را باز کنید.

□ اتصال باتری را وصل کنید (به بخش باتری: باز کردن - نصب مجدد مراجعه کنید) (MR 388، 80A، باتری).

# دیجیتال خودرو

شرکت دیجیتال خودرو سامانه (مسئولیت محدود)

اولین سامانه دیجیتال تعمیرکاران خودرو در ایران



19D

## پایه‌های نگهدارنده موتور میله اتصال تقویت کننده پایینی: باز کردن - نصب مجدد

### II - مرحله باز کردن قطعه مورد نظر

JH1 یا JH3 یا JR5

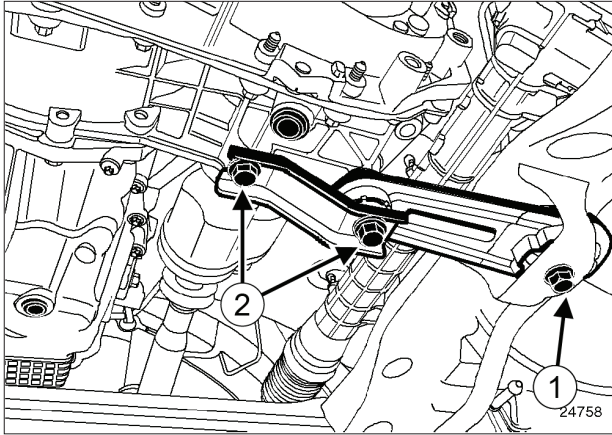

24758

□ قطعات زیر را باز کنید:

- پیچ (1) دسته موتور طرف عقب روی رام،
- پیچ‌های (2) دسته موتور طرف عقب روی جعبه دنده،
- دسته موتور طرف عقب.

### گشتاور محکم کردن

105N.m	پیچ دسته موتور طرف عقب بر روی رام
105N.m	پیچ دسته موتور طرف عقب بر روی جعبه دنده
105N.m	پیچ دسته موتور طرف عقب بر روی رام
105N.m	پیچ دسته موتور طرف عقب بر روی جعبه دنده
44 N.m	پیچ پایه نگهدارنده ضد لغزش بر روی جعبه دنده
8,5 N.m	پیچ سینی محافظ زیر موتور

### باز کردن

#### I - مرحله پیش از باز کردن

- خودرو را روی جک بالا بردن دو ستون قرار دهید (به بخش خودرو: بکسل کردن و بالا بردن مراجعه کنید) (MR 388، 02A، وسایل بالا بردن خودرو).
- سینی محافظ زیر موتور را باز کنید.

DP0

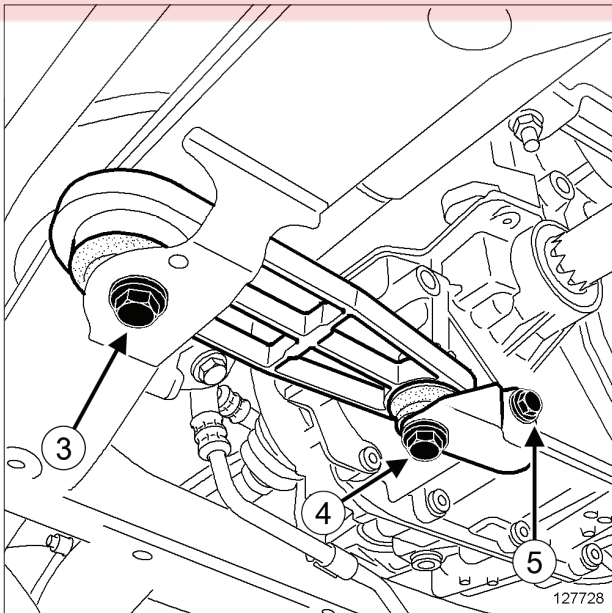

127728

□ قطعات زیر را باز کنید:

- پیچ (3) دسته موتور طرف عقب روی رام،



19D

## پایه‌های نگهدارنده موتور میله اتصال تقویت کننده پایینی: باز کردن - نصب مجدد

- پیچ (4) دسته موتور طرف عقب روی جعبه دنده،
- پیچ (5) پایه نگهدارنده ضد لغزش روی جعبه دنده.
- دسته موتور طرف عقب.

### نصب مجدد

#### I - مرحله نصب قطعه مورد نظر

- قطعات زیر را مجدداً نصب کنید:
- دسته موتور طرف عقب،
- پیچ‌های دسته موتور طرف عقب.

JR5 یا JH3 یا JH1

- پیچ‌ها را با گشتاورهای زیر محکم کنید:
- پیچ دسته موتور طرف عقب بر روی رام (105 N.m).
- پیچ‌های دسته موتور طرف عقب بر روی جعبه دنده (105 N.m).

DP0

- پیچ‌ها را با گشتاورهای زیر محکم کنید:
- پیچ دسته موتور طرف عقب بر روی رام (105 N.m).
- پیچ دسته موتور طرف عقب بر روی جعبه دنده (105 N.m).
- پیچ پایه نگهدارنده ضد لغزش بر روی جعبه دنده (44 N.m).

#### II - مرحله پایانی

- سینی محافظ زیر موتور را نصب کنید.
- پیچ‌های نصب سینی محافظ زیر موتور را با گشتاور (8,5 N.m) محکم کنید.