

گشتاور: سیستم تعلیق عقب

۱- توپی چرخ عقب:

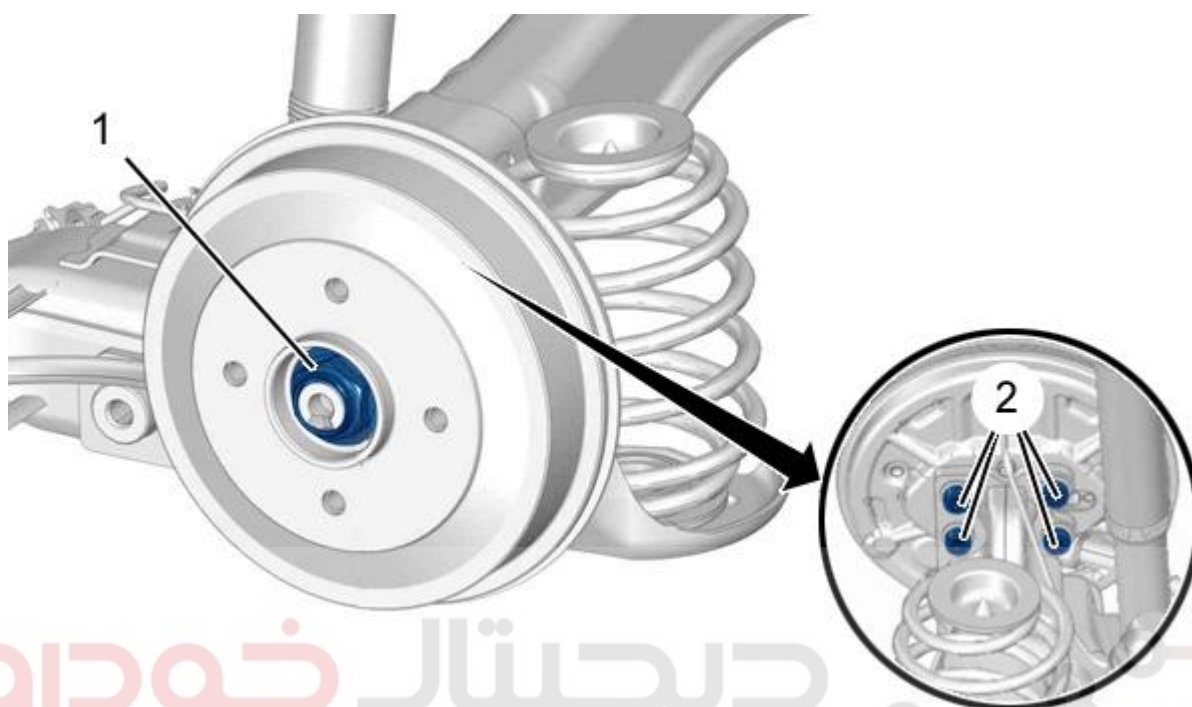

دیجیتال خودرو

شرکت دیجیتال خودرو سامانه (مسئولیت محدود)

شکل: B3DB05BD

احتیاط: پیچ‌های مورد استفاده (۲) یکبار مصرف بوده و همیشه باید تعویض شود. استفاده مجدد از آنها مجاز نمی‌باشد (خطر شکستگی وجود دارد). پیچ‌ها (یا مهره‌ها) باز شده باید دور ریخته شوند.

مرجع	شرح	گشتاور
(۱)	مهره (توپی چرخ/ دیسک عقب) (*)	24,5 daNm
(۲)	پیچ‌ها (سگ دست سیستم تعلیق عقب) (*)	7 daNm
(*) همیشه در هنگام بازکردن تعویض گردد.		

۲- کمک فنر عقب :

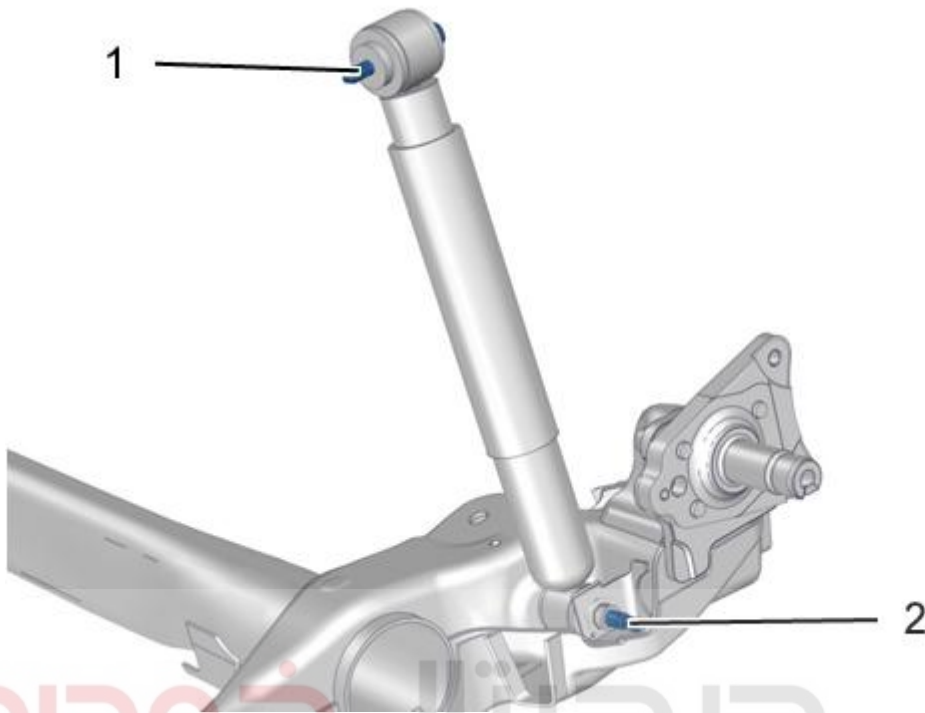

شکل: B3DB05CD

مرجع	شرح	گشتاور
(۱)	پیچها ۱) کمک فنر عقب / بدنه (*)	6 daNm
(۲)	پیچ ها) کمک فنر عقب / رام محور	10 daNm

عقب (*)	
(*) همیشه در هنگام بازکردن تعویض گردد.	

۳- رام محور عقب:

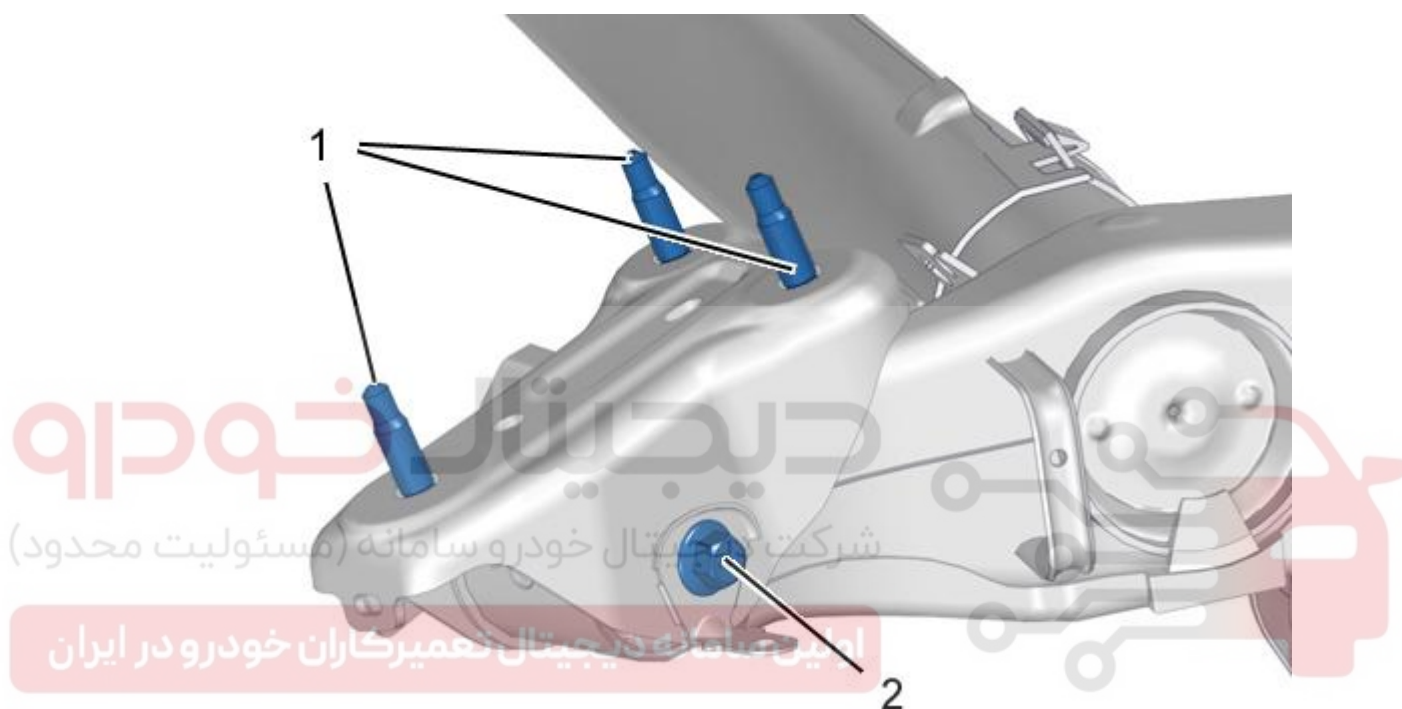

B3DB05DD: شکل



احتیاط: پیچ ها یا مهره ها مورد استفاده (۲) یکبار مصرف بوده و همیشه باید تعویض شود. استفاده مجدد از آنها ممنوع می باشد (خطر شکستگی وجود دارد). پیچ ها (یا مهره ها) باز شده باید دور ریخته شوند.

مرجع	شرح	گشتاور
(۱)	پیچ ها (اتصال اکسل عقب / بدنه) (*)	7,5 daNm
(۲)	مهبره (پایه اتصال رام اکسل) (*)	سفت کردن اولیه به میزان 4,5 daNm
		زاویه سفت کردن : 135°
(*) همیشه در هنگام بازکردن تعویض گردد .		

دیجیتال خودرو

شرکت دیجیتال خودرو سامانه (مسئولیت محدود)

اولین سامانه دیجیتال تعمیرکاران خودرو در ایران

