

باز و بست: لنت های ترمز عقب

۱. ابزار: ست کامل ابزارمخصوص پیستون کالیپرترمز با کد اختصاصی ۲۵۹۰۴۰۰۴ از محصولات توصیه شده توسط سازنده استفاده کنید.

ابزار	شماره فنی	شرح
<p>Figure : E5AG039T</p>	[0805-ZV]	کیت ترمزها
	[0805-J2]	مهره نگهدارنده و پیستون
	[0805-J6]	صفحه کنترل نیروی محوری
	[0805-J3]	واسط

۲. باز کردن

اگر مخزن روغن ترمز تا سطح حداکثر پر باشد، فیلتر آن را بردارید و با استفاده از سرنگ تمیز مقداری از روغن ترمز را تخلیه کنید تا از سرریز شدن جلوگیری شود.
 اهرم ترمز دستی را آزاد کنید.
 خوددور را توسط جک بالا برده و مقید کنید به نحوی که چرخ های عقب معلق باشند.
 چرخ های عقب را باز کنید.

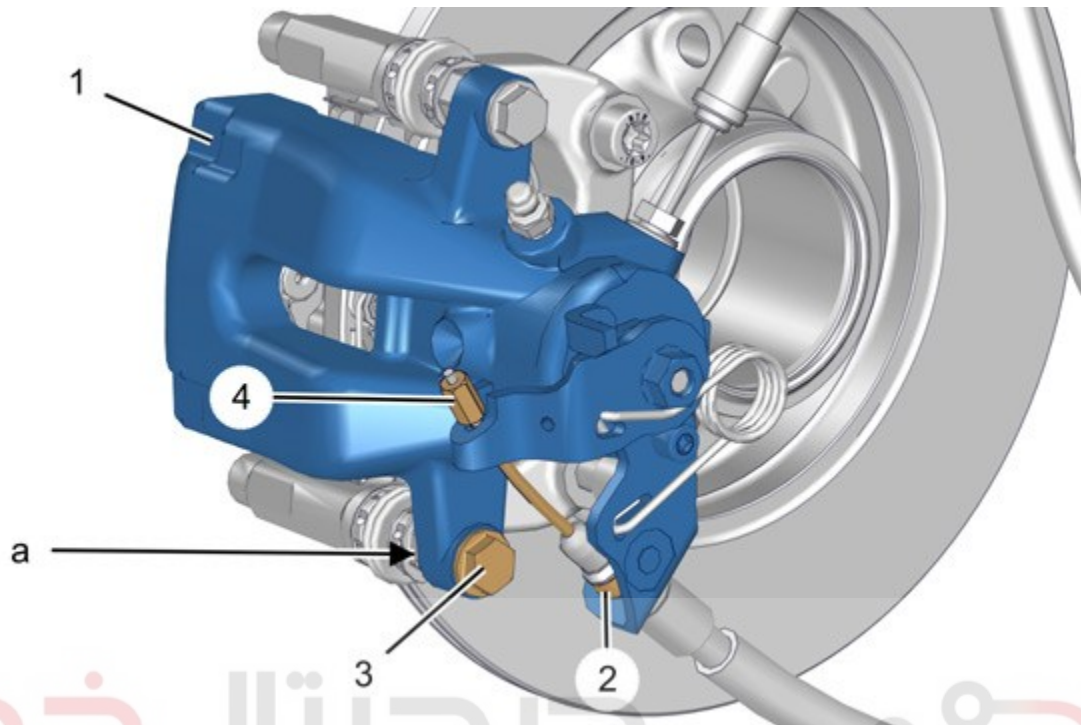

شکل : B3FG2L5D

شرکت دیجیتال خودرو سامانه (مسئولیت محدود)

اولین سامانه دیجیتال تعمیرکاران خودرو در ایران

گیره انتهای کابل (۴) را از کالیپر ترمز (۱) جدا کنید.

بوش (۲) را باز کنید.

کابل را از کالیپر ترمز (۱) آزاد کنید.

پیچ (۳) را باز کنید (برای باز کردن نقطه a را نگهدارید).

کالیپر ترمز (۱) را کج کنید.

احتیاط: مراقب باشید تا شیلنگ ترمز تابانده نشود.

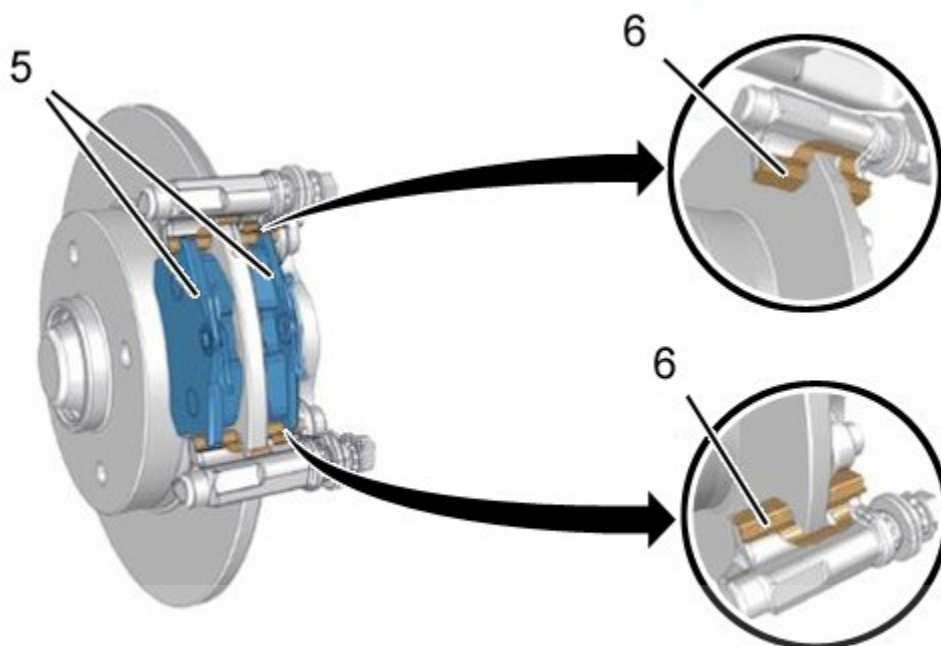

دیجیتال خودرو

شکل : B3FG1VRD

شرکت دیجیتال خودرو سامانه (مسئولیت محدود)

اولین سامانه دیجیتال تعمیرکاران خودرو در ایران



باز کنید:

- لنت های ترمز (۵)
- ورق های صدا گیر لنت ترمز (۶)

۳. تمیز کردن

مهم: از هوای فشرده برای تمیز کردن ترمزها استفاده نکنید.

۳.۱،۳ روش اول

دیسک ترمز و کالیپر ترمز را با استفاده از محصولات تمیز کردن ترمز تایید شده تمیز کنید. صبر کنید تا خشک و تخلیه شود. با دستمال کاغذی تمیز کنید.

۲,۳. روش دوم

از جمع کننده گرد و غبار مورد تایید سازنده استفاده کنید.

۴. بررسی کردن

به صورت چشمی بررسی کنید:

- آب بند اطراف پیستون کالیپر ترمز
- گردگیرهای محافظ در شرایط مناسب باشند و به درستی تنظیم شده باشند
- سایش دیسک های ترمز 

تمامی قطعات معیوب را تعویض کنید.

احتیاط: هیچ اثری از روغن، گریس و هر نوع روانکاری نباید روی لنت های ترمز وجود داشته باشد.

۵. بستن

احتیاط: گشتاورهای اتصالات را رعایت کنید.

شرکت دیجیتال خودرو (مسئولیت محدود)

اولین سامانه دیجیتال تعمیرکاران خودرو در ایران



گشتاورهای اتصالات:

- سیستم ترمز
- چرخ ها

احتیاط: پیچ های کالیپر ترمز (۱) نیاز نیست که همیشه تعویض شوند، اگر پیچ ها (۱) دوباره استفاده شوند رزوه ها را تمیز کنید و رزوه پیچ را با چسب قفل رزوه با شاخص E3 آغشته نمایید.

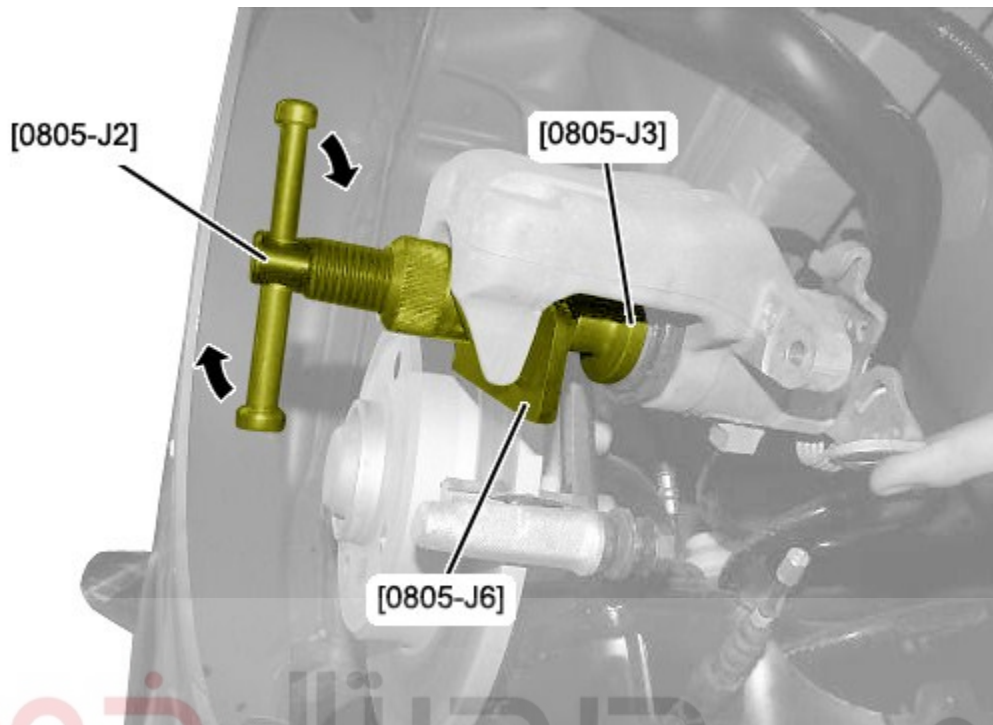

شکل : B3FG1VKD

با استفاده از ابزارهای [0805-J2], [0805-J3] و [0805-J6] پیستون کالیپره‌های ترمز عقب را در جهت خلاف عقربه ساعت بچرخانید و به عقب فشار دهید. سطح روغن ترمز را بررسی کنید.

بیندید:

- ورق های صدا گیر لنت ترمز(۶)
- لنت های ترمز(۵)

کالیپر ترمز(۱) را کج کنید.

پیچ(۳) را ببندید(برای بستن نقطه a را نگهدارید).

کابل ترمز دستی را در کالیپر ترمز عقب درگیر کنید.

بوش(۲) را ببندید.

گیره انتهای کابل(۴) را روی کالیپر ترمز(۱) درگیر کنید.

چرخ های عقب را ببندید.

خودرو را روی چرخ هایش بگذارید.

مهم: قبل از اقدام به رانندگی، با موتور روشن، چندین بار به آرامی پدال ترمز را فشار دهید.

سطح روغن ترمز را بررسی کنید و در صورت لزوم تنظیم کنید.

احتیاط: بررسی کنید که دیسک های ترمز بعد از آزمایش ترمز قفل نشده باشد.

عملکرد ترمز دستی را بررسی کنید.

دیجیتال خودرو

شرکت دیجیتال خودرو سامانه (مسئولیت محدود)

اولین سامانه دیجیتال تعمیرکاران خودرو در ایران

