

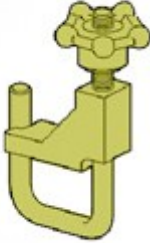

باز و بست: رادیاتور بخاری

مهم: توصیه های ایمنی و نظافت را رعایت کنید.

۱. ابزار مخصوص

تصویر	کد اختصاصی	شرح ابزار
<p>[1512]</p> 	۲۶۶۰۱۰۰۱	کور کن شیلنگ به قطر ۷۰ میلیمتر
<p>[1350-ZZ]</p>  <p>Figure : E5AG02MT</p>	۲۶۱۰۲۰۰۵	ابزار مخصوص تریپ

۲. باز کردن

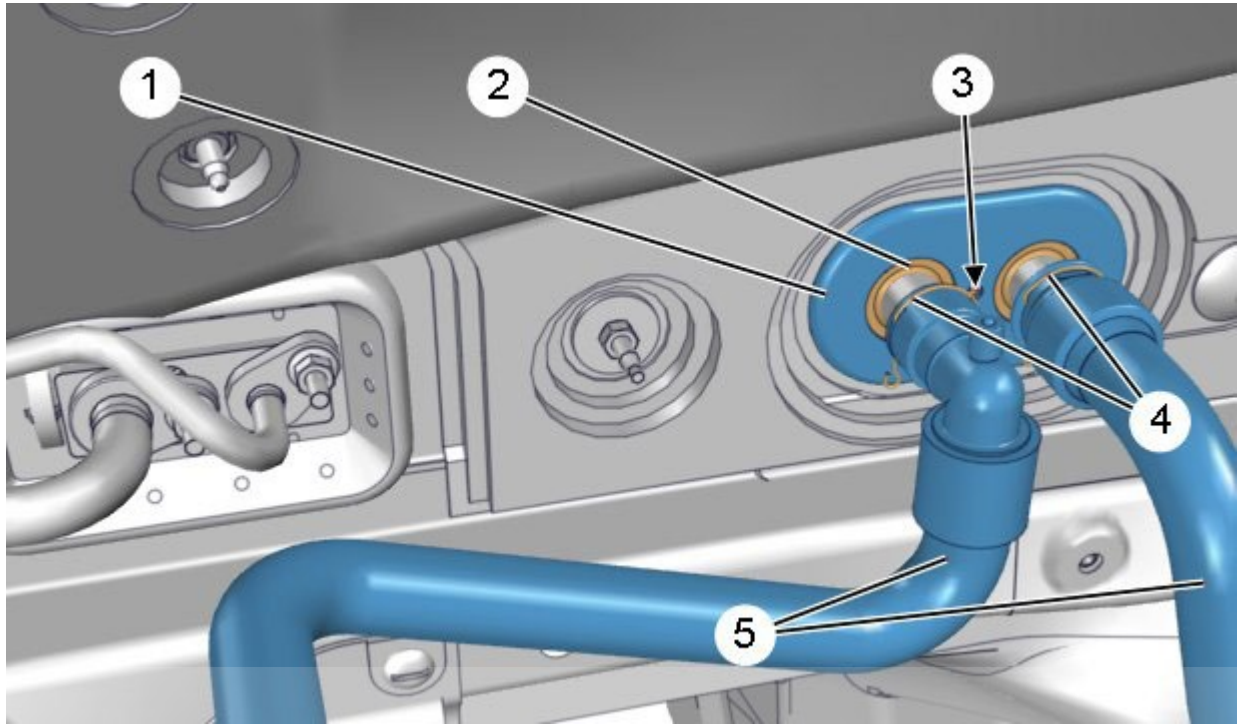

تصویر : C5HM0BBD

فشار سیستم خنک کاری موتور را تخلیه کنید.

ابزار [1512] (کور کن شیلنگ با کد اختصاصی ۲۶۶۰۱۰۰۲) را روی شیلنگ های (۵) قرار دهید.

بست های قفلی (۴) را باز کنید.

دو شیلنگ (۵) را جدا کنید.

نکته: تا حد امکان مایع خنک کننده درون رادیاتور را با استفاده از سرنگ از مجرای ورودی تخلیه کنید. از یک ظرف برای بازیافت مایع خنک کننده استفاده کنید.

باز کنید:

- پیچ (۳)
- قاب نگهدارنده (۱)
- درز بند لاستیکی (۲)

صندلی جلو را تا حد امکان عقب بکشید.

غریبک فرمان را تا جای ممکن به سمت داشبورد حرکت دهید.

قاب زیر ستون فرمان را باز کنید.

قاب زیر ستون فرمان را بردارید.

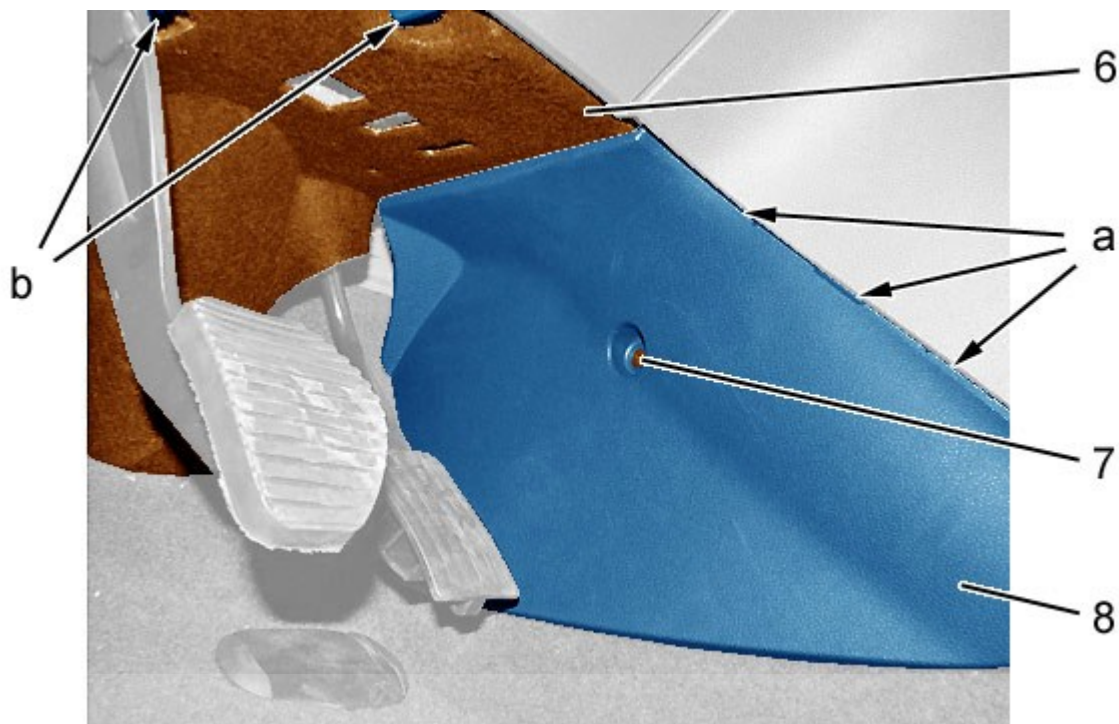

دیجیتال خودرو
C5HG11CD : تصویر

شرکت دیجیتال خودرو سامانه (مسئولیت محدود)

اولین سامانه دیجیتال تعمیرکاران خودرو در ایران

قاب (۸) بست نقاط a را باز کنید

• پیچ (۷)

باز کنید:

بست قاب (۶) زیر داشبورد را باز کنید و قاب را بردارید (بست در نقاط b را یک چهارم دور بچرخانید).

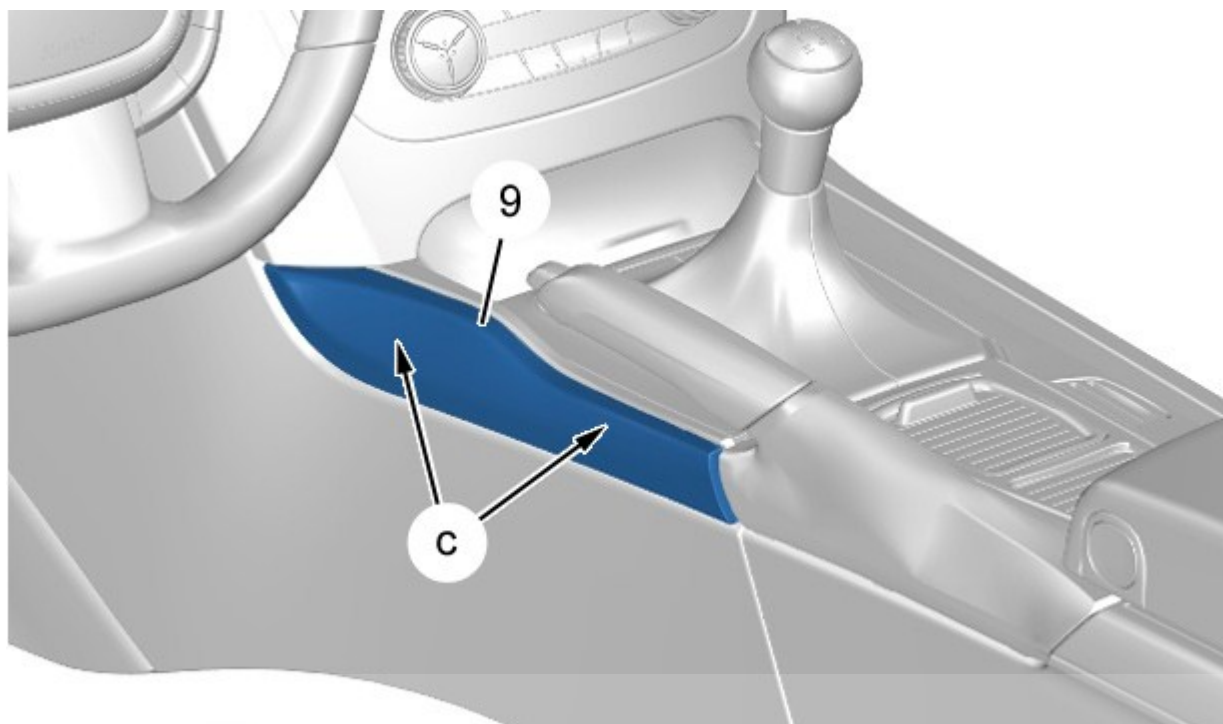

دیجیتال خودرو

C5HG11DD : تصویر

با استفاده از ابزار [1350-ZZ] (ابزار مخصوص تریم با کد اختصاصی ۲۶۱۰۲۰۰۵) قاب (۹) (در نقاط C) را باز کنید.

شرکت دیجیتال خودرو سامانه (مستولیت محدود)

قاب (۹) را بردارید.

اولین سامانه دیجیتال تعمیرکاران خودرو در ایران

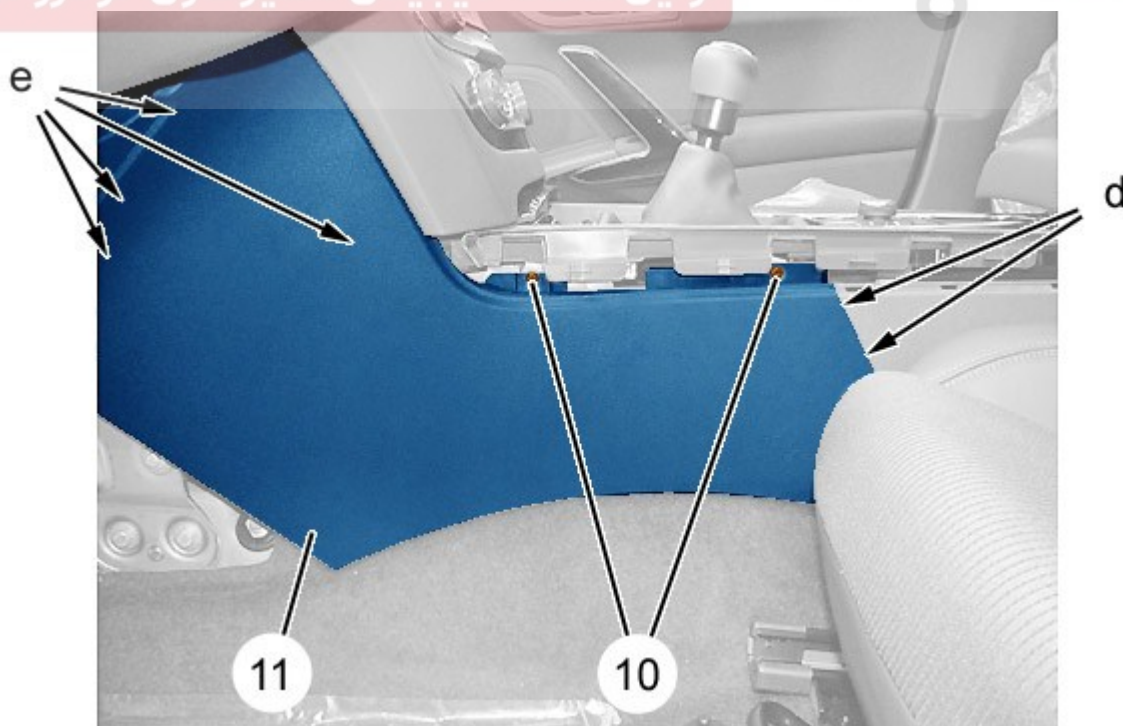

C5HG11ED : تصویر

پیچ های (۱۰) را باز کنید.
 با استفاده از ابزار [1350-ZZ] (ابزار مخصوص تریم با کد اختصاصی ۲۶۱۰۲۰۰۵) قاب (۱۱) (در نقاط d و e) را جدا کنید.
 قاب (۱۱) را بردارید.

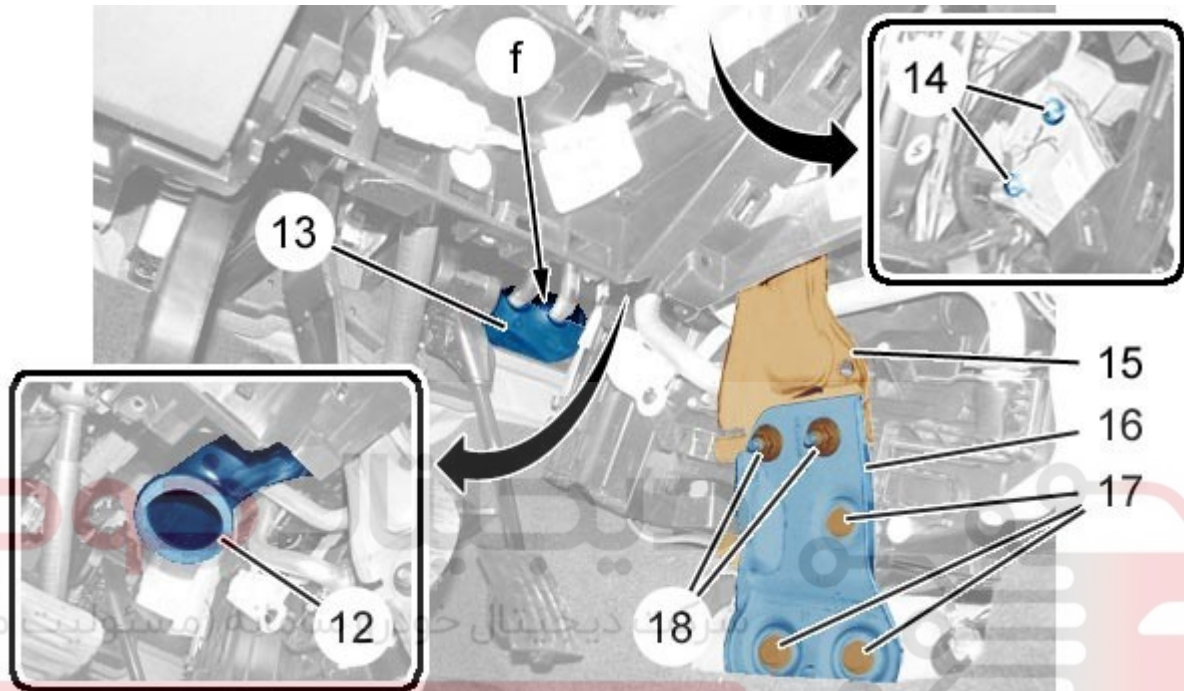

C5HG11FD : تصویر

باز کنید:

- نگهدارنده (۱۳) (بست نقطه f را باز کنید)
- کانال هوا (۱۲)
- دو پیچ (۱۸)
- سه پیچ (۱۷)
- صفحه زیرین ستون تقویتی (۱۶)
- دو مهره (۱۴)
- ستون تقویتی (۱۵)

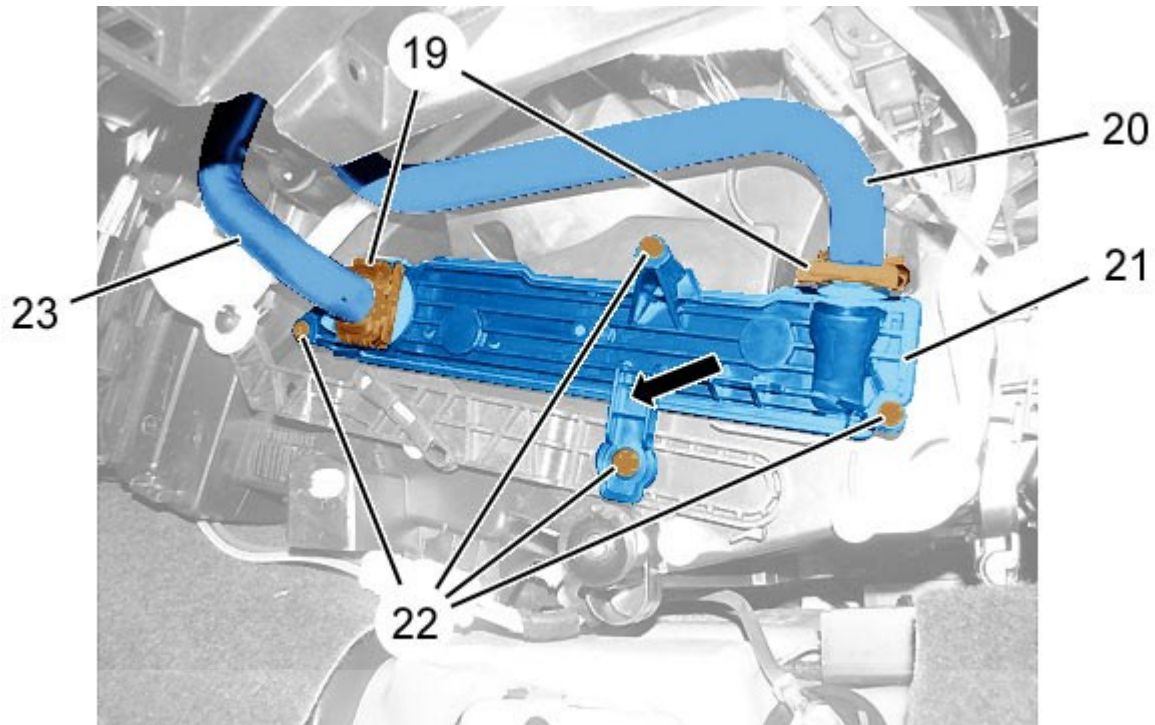

دیجیتال خودرو
C5HG11GD : تصویر

شرکت دیجیتال خودرو سامانه (مسئولیت محدود)

اولین سامانه دیجیتال تعمیرکاران خودرو در ایران

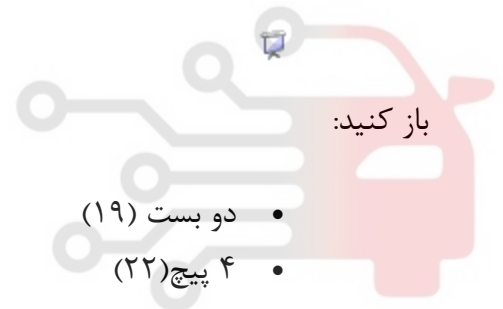

باز کنید:

- دو بست (۱۹)
- ۴ پیچ (۲۲)

لوله های بخاری (۲۰) و (۲۳) را کنار بگذارید.
رادیاتور بخاری (۲۱) را باز کنید (در جهت فلش).

۳. بستن

ببندید:

- رادیاتور (۲۱)
- ۴ پیچ (۲۲)
- لوله های رادیاتور بخاری (۲۳) و (۲۰)
- دو بست (۱۹)
- ستون تقویتی (۱۵)
- دو مهره (۱۴)
- صفحه زیرین ستون تقویتی (۱۶)
- ۳ پیچ (۱۷)
- ۲ مهره (۱۸)

- نگهدارنده (۱۳)
- کانال هوا (۱۲)
- قاب (۱۱) نقاط e و d را بست بزنید
- ۲ پیچ (۱۰)
- قاب (۹) نقاط c را بست بزنید
- قاب (۶) (بست در نقطه b را یک چهارم دور بچرخانید)
- قاب (۸) نقاط a را بست بزنید
- پیچ (۷)
- قاب زیر ستون فرمان
- قاب زیر ستون فرمان
- درزبند لاستیکی (۲)
- پنل نگهدارنده (۱)
- پیچ (۳)

شیلنگ های (۵) را متصل کنید.

بست های قفلی (۴) را ببندید.

ابزار [1512] (کور کن شیلنگ با کد اختصاصی ۲۶۶۰۱۰۰۲) را باز کنید.

سیستم خنک کاری را با مایع خنک کننده پر کنید و هواگیری کنید.
آب بندی سیستم خنک کاری را بررسی کنید.

احتیاط: برای خودرو مجهز به سیستم استاپ و استارت، روش متناظر را ببینید.

عملکرد بخاری را بررسی کنید.