



باز و بست: فن بخاری

مهم: توصیه های ایمنی و نظافت را رعایت کنید.

۱. ابزار مخصوص

تصویر	کد اختصاصی	شرح ابزار
<p>[1512]</p> 	۲۶۶۰۱۰۰۱	کور کن شیلنگ به قطر ۲۶ میلیمتر
<p>[1350-ZZ]</p>  <p>Figure : E5AG02MT</p>	۲۶۱۰۲۰۰۵	ابزار مخصوص تریم

۲. باز کردن

ستون فرمان را برای دستیابی به پیچ/مهره ستون فرمان اهرم بندی جعبه فرمان، را تنظیم کنید. اتصالات باتری را جدا کنید.

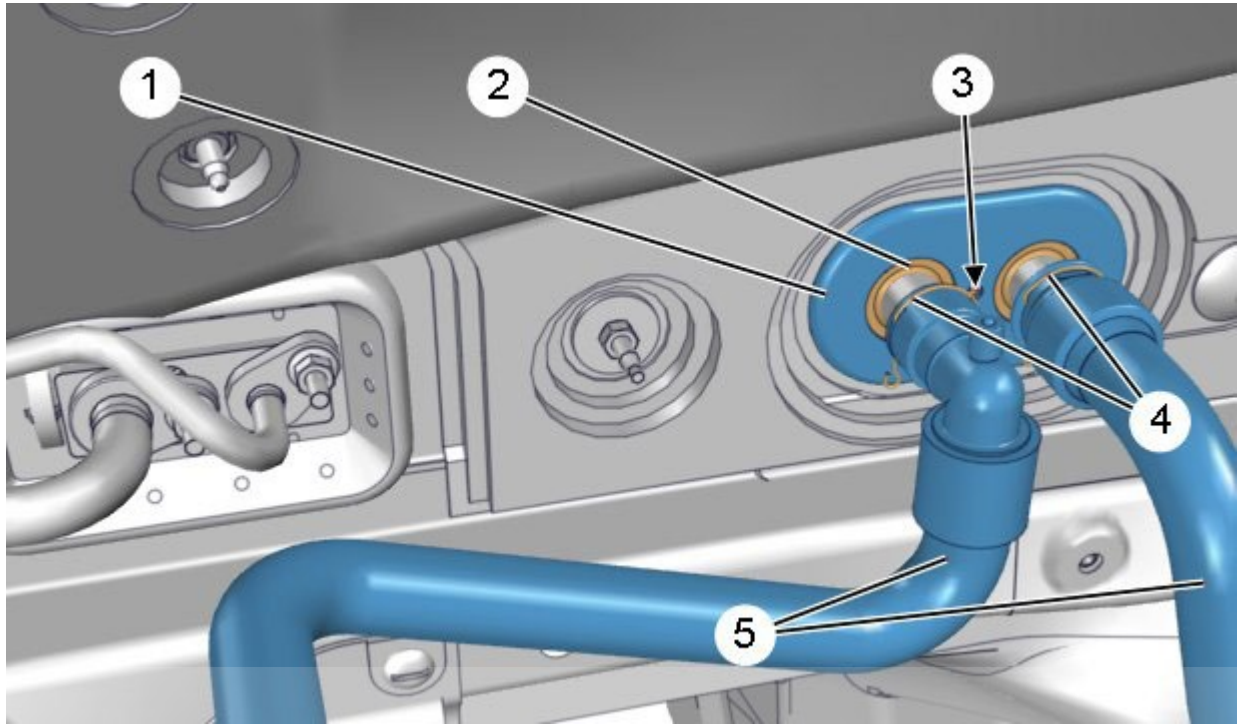

تصویر : C5HM0BBD

فشار سیستم خنک کاری موتور را تخلیه کنید.

ابزار [1512] (کورکن شیلنگ با کد اختصاصی ۲۶۶۰۱۰۰۲) را روی شیلنگ ها (۵) قرار دهید.

بست های قفلی (۴) را باز کنید.

دو شیلنگ (۵) را جدا کنید.

نکته: تا حد امکان مایع خنک کننده رادیاتور بخاری را بوسیله سرنگ تخلیه کنید. از ظرفی برای باز یافت مایع خنک کننده استفاده کنید.

باز کنید:

- پیچ (۳)
- پنل نگهدارنده (۱)
- نوار آب بند لاستیکی

صندلی جلو را در حد امکان عقب بکشید.

ستون فرمان را تا جایی که امکان دارد به سمت داشبورد ببرید.

قاب پایین ستون فرمان را باز کنید.

قاب زیر ستون فرمان را باز کنید.

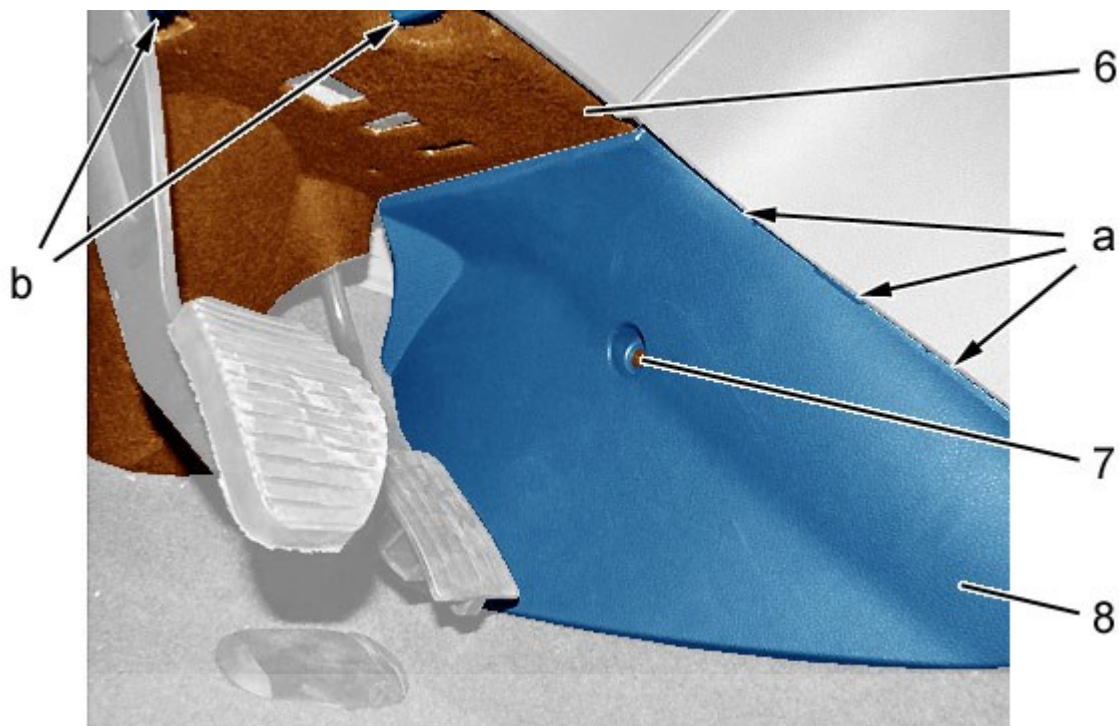

دیجیتال خودرو
C5HG11CD : تصویر

شرکت دیجیتال خودرو سامانه (مسئولیت محدود)

ایران سامانه دیجیتال تعمیرکاران خودرو در ایران

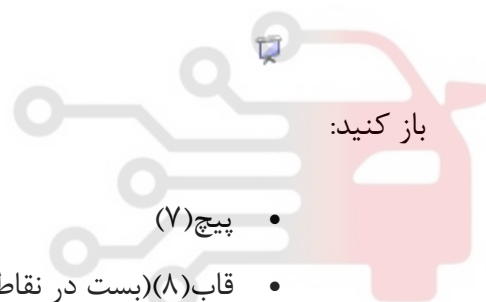

باز کنید:

• پیچ (۷)

• قاب (۸) (بست در نقاط a را باز کنید)

بست قاب (۶) زیر داشبورد را جدا کرده و قاب را باز کنید (بست در نقاط b را یک چهارم دور بچرخانید).

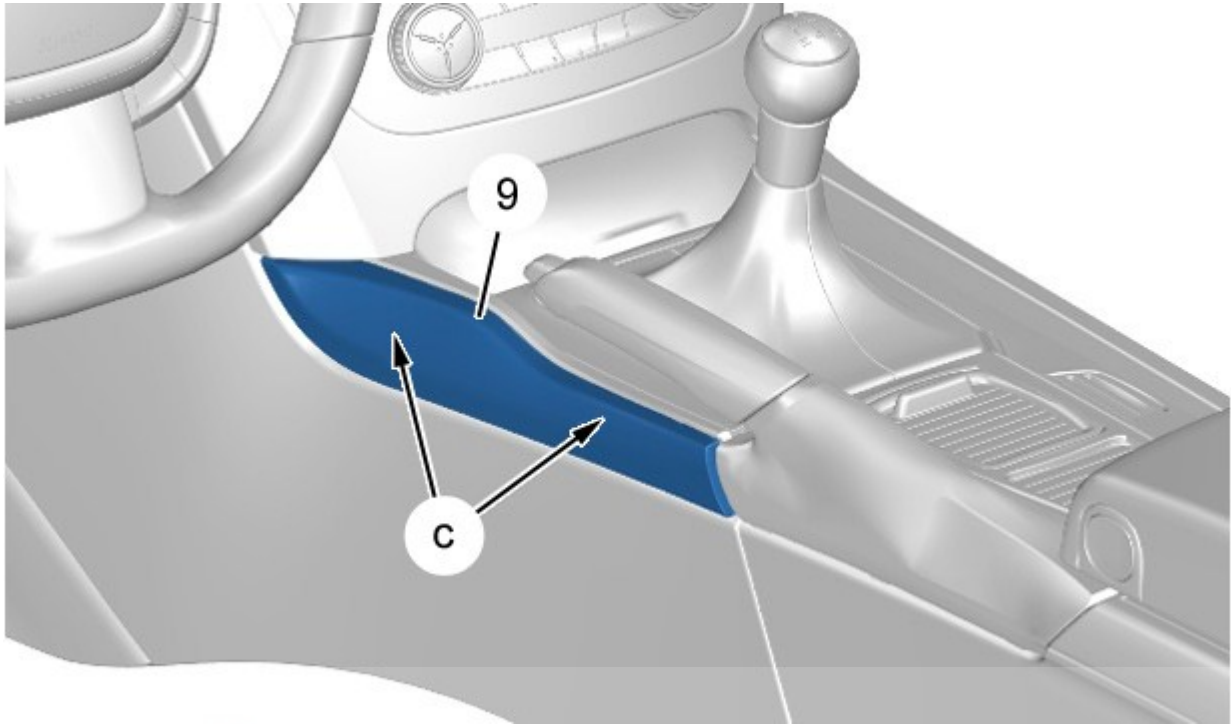

دیجیتال خودرو
 تصویر : C5HG11DD
 با استفاده از ابزار [1350-ZZ] (ابزار مخصوص تریم با کد اختصاصی ۲۶۱۰۲۰۰۵) بست قاب (۹) در نقاط C را باز کنید.
 شرکت دیجیتال خودرو سامانه (مسئولیت محدود)
 اولین سامانه دیجیتال تعمیرکاران خودرو در ایران
 قاب (۹) را باز کنید.

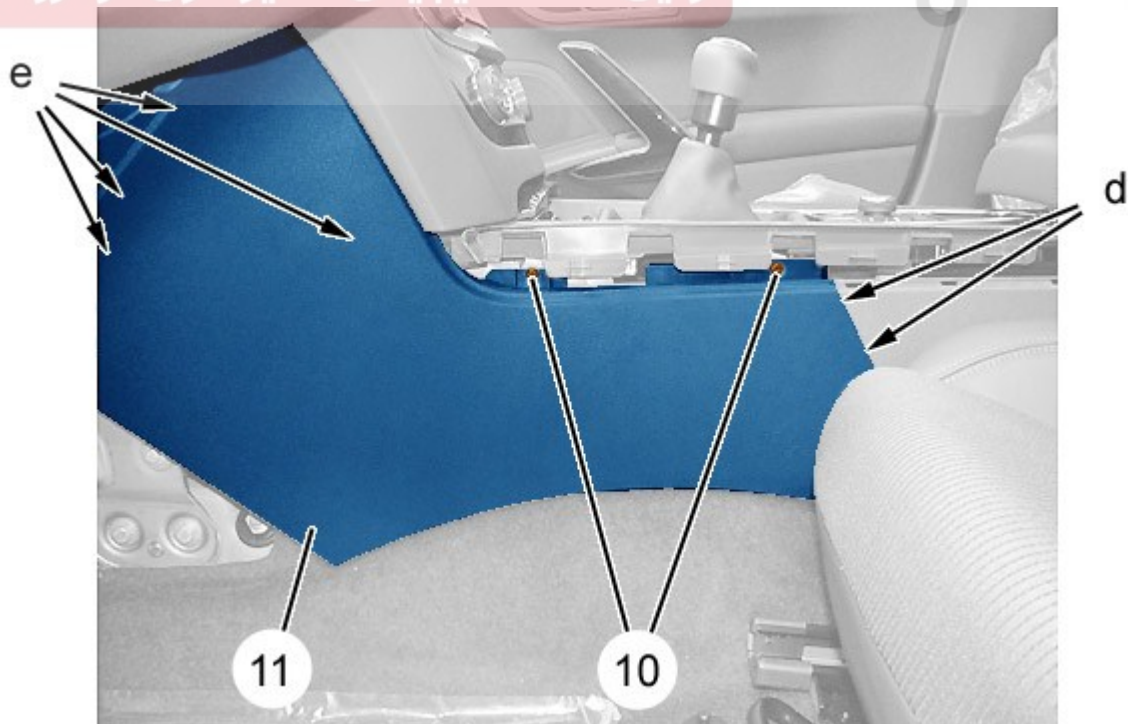

تصویر : C5HG11ED

پیچ های (۱۰) را باز کنید.

با استفاده از ابزار [1350-ZZ] (ابزار مخصوص تریم با کد اختصاصی ۲۶۱۰۲۰۰۵) بست قاب (۱۱) در نقاط d و e را باز کنید.
قاب (۱۱) را باز کنید.

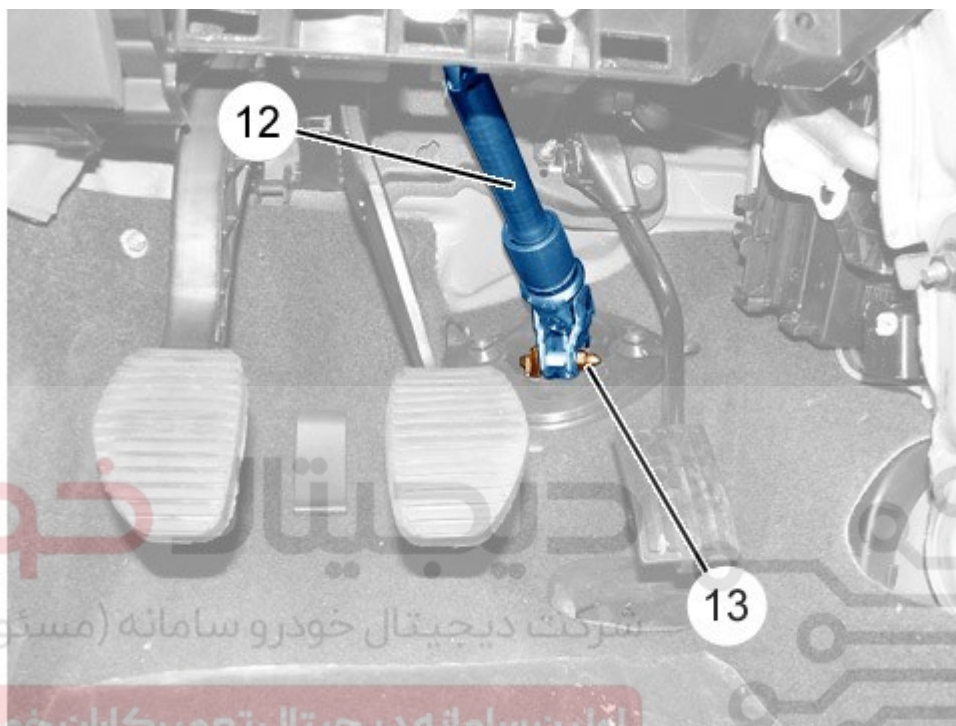

شرکت دیجیتال خودرو سامانه (مسئولیت محدود)

اولین سامانه دیجیتال تعمیرکاران خودرو در ایران

تصویر : C5HG130D

مجموعه پیچ/مهره (۱۳) را باز کنید.

ستون فرمان (۱۲) را جدا کنید.

ستون فرمان (۱۲) را جدا کرده و کنار بگذارید.

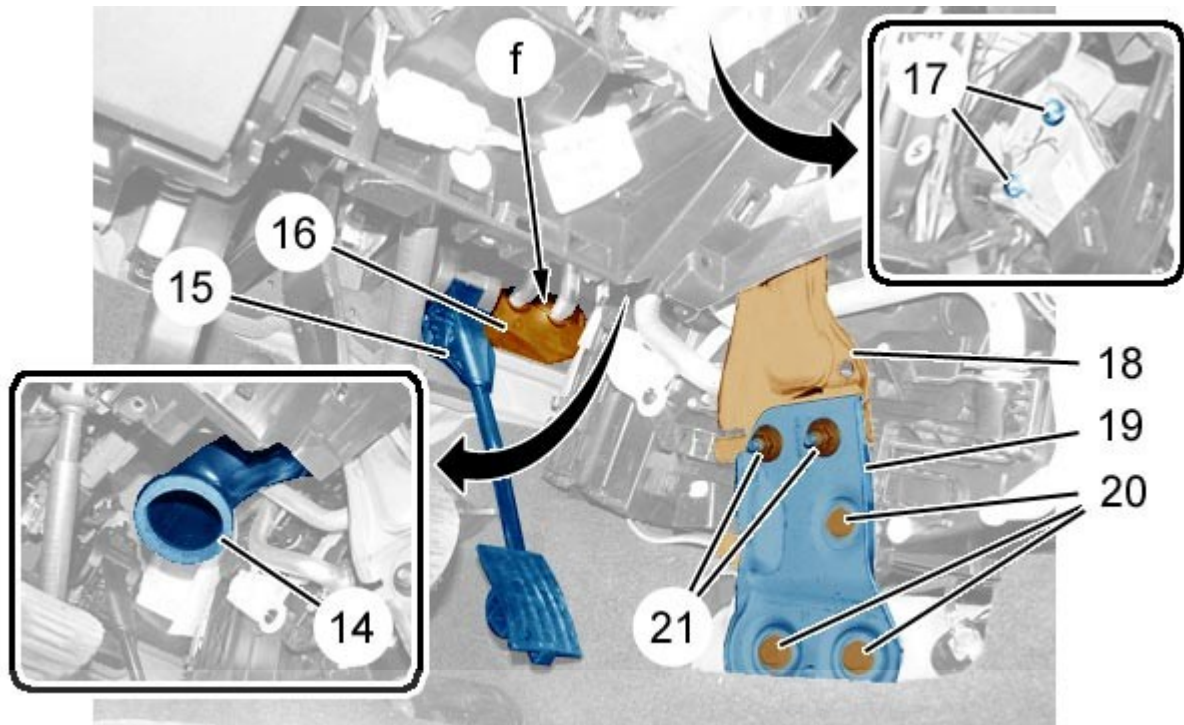

دیجیتال خودرو

C5HG131D : تصویر

شرکت دیجیتال خودرو سامانه (مسئولیت محدود)

باز کنید:

اولین سامانه دیجیتال تعمیرکاران خودرو در ایران

- کانال هوا (۱۴) (یک چهارم دور بچرخانید)
- پدال گاز (۱۵)
- نگهدارنده (۱۶) (بست نقطه آ را جدا کنید)
- دو مهره (۲۱)
- ۳ پیچ (۲۰)
- صفحه پایین ستون تقویتی (۱۹)
- دو مهره (۱۷)
- ستون تقویتی (۱۸)

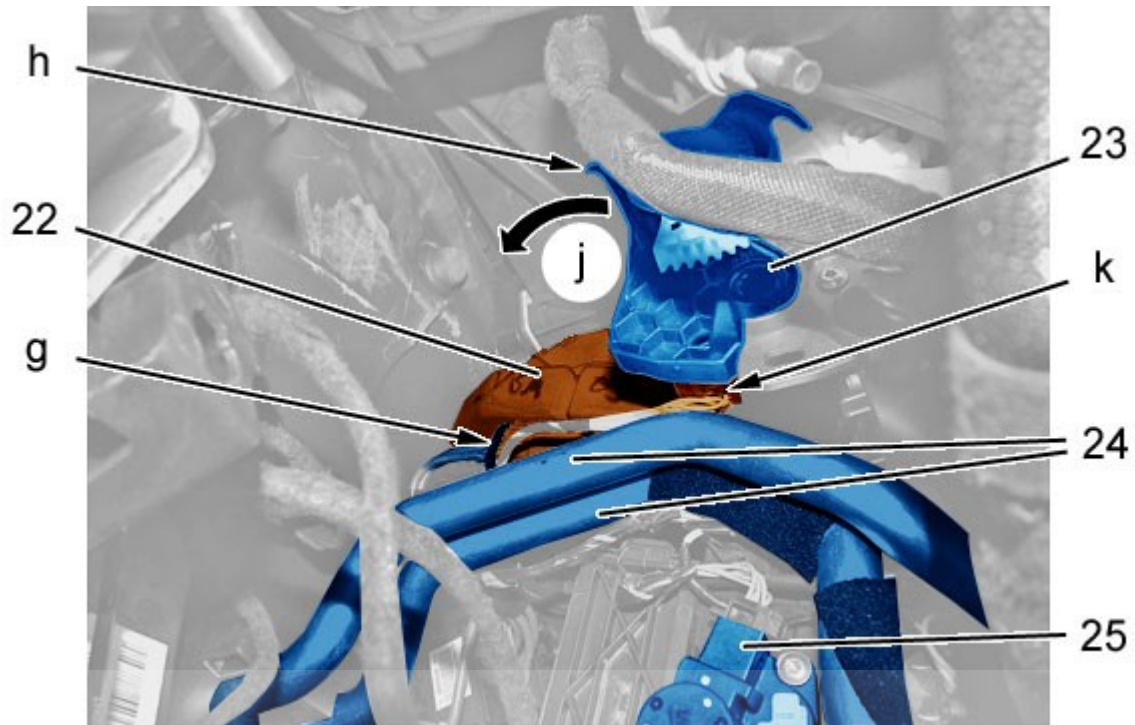

دیجیتال خودرو
C5HG132D : تصویر

احتیاط: قبل از انجام هر اقدامی روی زبانه **g** اهرم را از مکانیزم جدا کرده و کنار بگذارید.
زبانه **h** را فشار دهید تا مکانیزم (۲۳) آزاد شود.

مکانیزم (۲۳) را در جهت فلش **j** بچرخانید. اولین سامانه دیجیتال تعمیرکاران خودرو در ایران

کانکتور در نقطه **k** را جدا کنید.

مکانیزم (۲۳) را باز کنید.

۲ لوله بخاری (۲۴) را کنار بگذارید.

موتور (۲۵) را باز کنید.

کانکتور فن بخاری (۲۲) در نقطه **g** را جدا کنید.

بست فن بخاری (۲۲) را با چرخاندن به اندازه یک چهارم به سمت چپ باز کنید.

فن بخاری (۲۲) را به سمت پایین جدا کنید.

۳. بستن

احتیاط: گشتاورهای سفت کردن را رعایت کنید.

نکته: هنگام بستن فن بخاری، مراقب مسیر دسته سیم سنسور نور باشید.

ببندید:

- فن بخاری (۲۲)
- موتور گیربکس (۲۵)
- لوله های بخاری (۲۴)

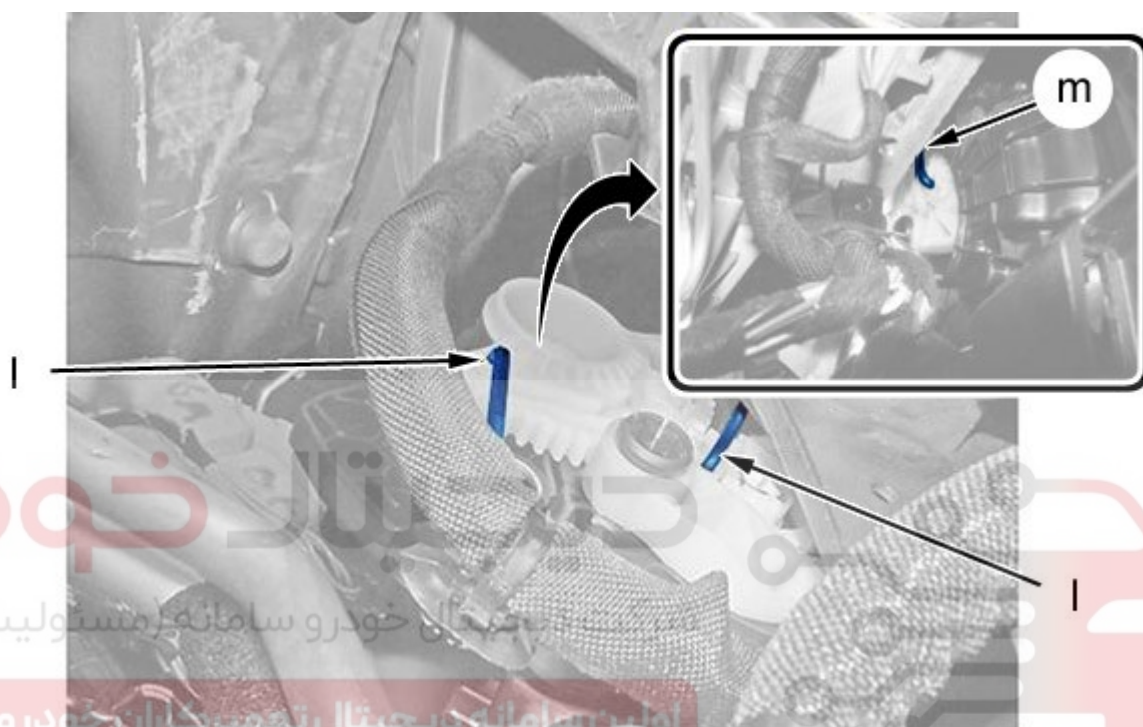

C5HG133D : تصویر

احتیاط: قبل از بستن مکانیزم، به منظور درگیر کردن موتور، دو چرخ دنده محرک را در سمت مکانیزم (در نقطه ا) و در سمت بخاری (نقطه m) قرار دهید.

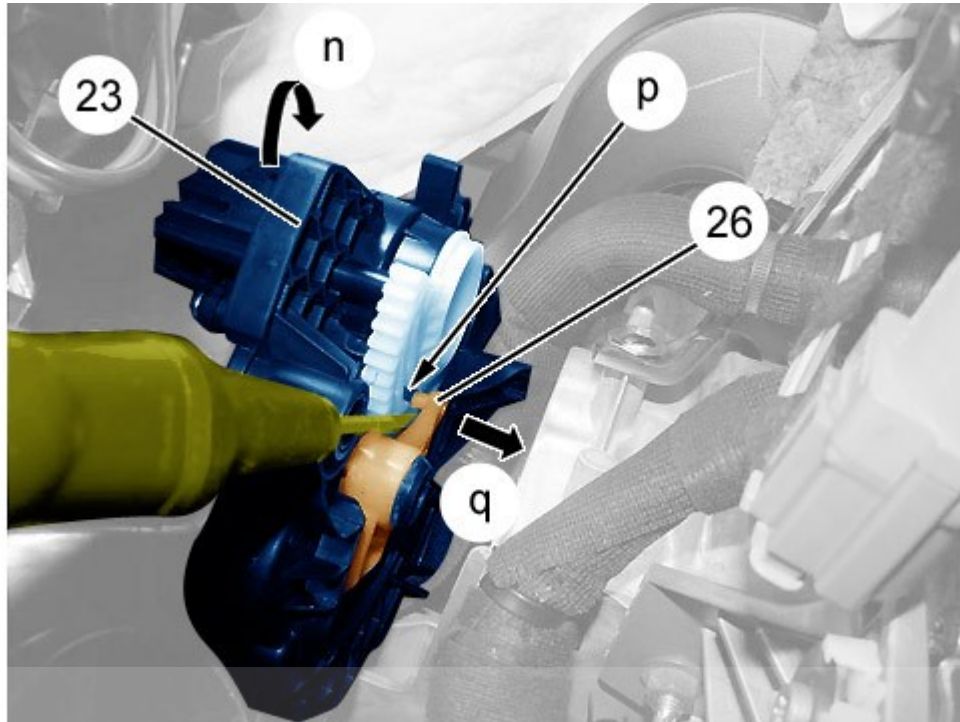

C5HG134D : تصویر

دیجیتال خودرو
شرکت دیجیتال خودرو سامانه (مسئولیت محدود)

برای بستن مکانیزم (۲۳):

- بوسیله پیچ گوشتی (در جهت فلش q) انگشتی چرخ دنده (۲۶) را کنار بگذارید
- مکانیزم (۲۳) را در جهت فلش n بچرخانید
- انگشتی چرخ دنده (۲۶) را به موقعیت آن در شیار (در نقطه p) آزاد کنید

کانکتور (در نقطه k) را آزاد کنید.

ببندید:

- ستون تقویتی (۱۸)
- مهره (۱۷)
- صفحه زیرین ستون تقویتی (۱۹)
- پیچ (۲۰)
- مهره (۲۱)
- نگهدارنده (۱۶) (بست در نقطه f را باز کنید)
- کانال هوا (۱۴) (یک چهارم دور بچرخانید)
- پدال گاز

ستون فرمان (۱۲) را متصل کنید.

ببندید:

- مجموعه پیچ/مهره (۱۳)
- قاب (۱۱) (نقاط e و d را بست بزنید)
- ۲ پیچ (۱۰)
- قاب (۹) (نقطه C را بست بزنید)
- قاب (۶) (بست b را یک چهارم دور بچرخانید)
- قاب (۸) (نقطه a را بست بزنید)
- پیچ (۷)
- قاب زیر ستون فرمان
- قاب زیر ستون فرمان
- آب بند لاستیکی (۲)
- پنل نگهدارنده (۱)
- پیچ (۳)

شیلنگ ها (۵) را متصل کنید.

بست های قفلی (۴) را ببندید.

ابزار [1512] (کورکن شیلنگ با کد اختصاصی ۲۶۶۰۱۰۰۲) را باز کنید.

سیستم خنک کاری را با مایع خنک کننده پر کرده و سپس هواگیری کنید.

آب بندی سیستم خنک کاری را بررسی کنید.

احتیاط: اقدامات مورد نیاز برای اتصال مجدد باتری را انجام دهید.

اتصالات باتری را متصل کنید.

احتیاط: برای خودروی مجهز به سیستم استاپ و استارت، رویه متناظر را ببینید.

عملکرد سیستم تهویه مطبوع هوا را بررسی کنید.