

بازو بست : میل فرمان

مهم: توصیه های ایمنی و نظافت را رعایت کنید

۱- قطعاتی که باید جایگزین شوند :

تعداد	شرح
1	گیره

۲- ابزار مخصوص :

شرح ابزار	کد اختصاصی	تصویر
کیت درآورنده و جازن میل فرمان	۲۴۷۰۶۰۱۱	 <p>[0721-AY]</p> <p>شکل : E5AB1CRT</p>
ابزار مخصوص شفت خروجی	۲۵۵۰۵۰۰۱	 <p>شکل : E5AB1B3T</p>

۳- اقدامات اولیه :

رام جلو را باز کنید.

۴- باز کردن :

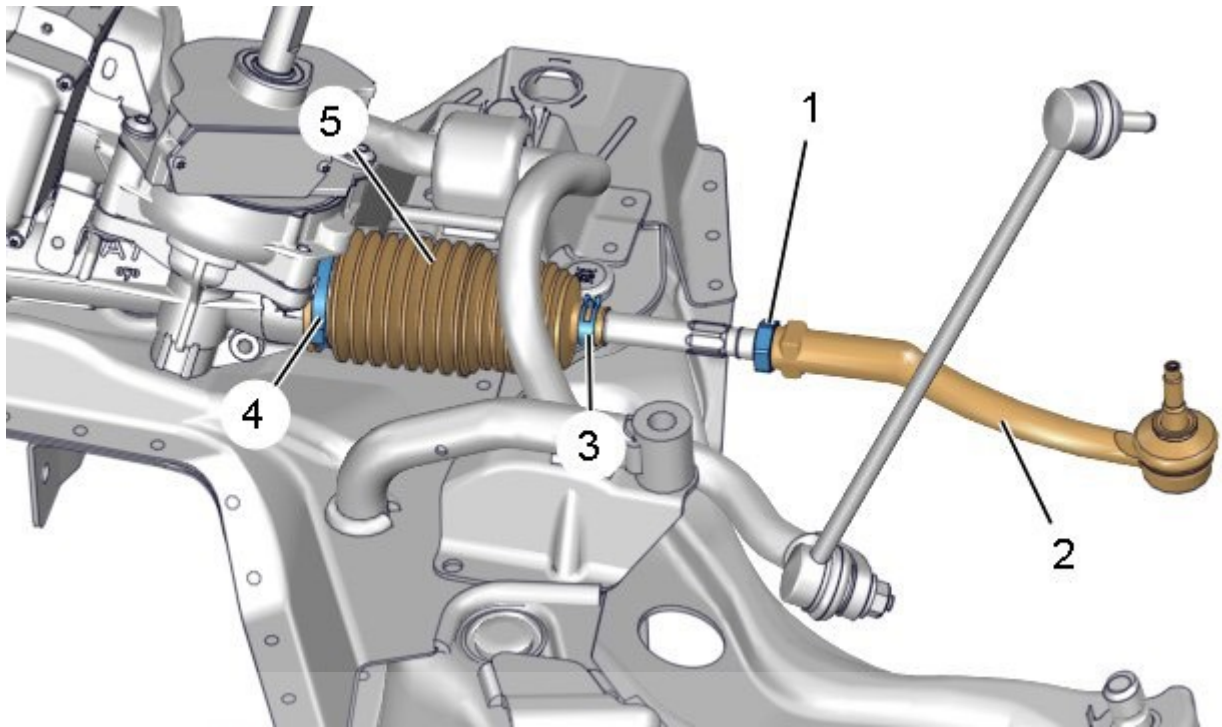

شکل : B3EM07QD

توجه: تعداد دوره‌هایی که باعث باز شدن کامل میل فرمان می‌شود را برای پیش تنظیم (همراستا کردن) چرخ شمارش کنید.

شرکت دیجیتال خودرو سامانه (مسئولیت محدود)

اولین سامانه دیجیتال تعمیرکاران خودرو در ایران

مه‌ره قفل را آزاد کنید. (۱)

سیبک فرمان را باز کنید (۲).

باز کنید:

مه‌ره قفلی (۱)

بست (۳): با استفاده از انبردست

بست (۴): به کمک پیچ گوشتی

گرد گیر جعبه فرمان (۵)

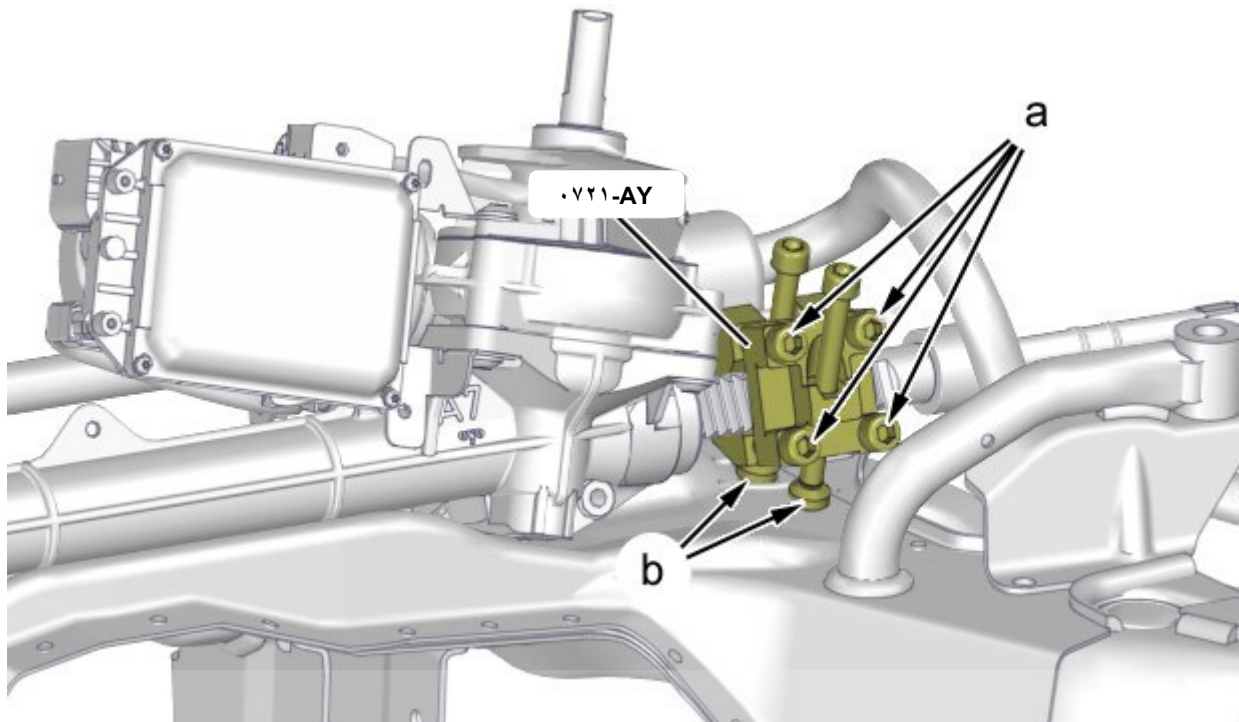

شکل : E5AB1CRT

توجه: ابزار [0721-AY] جزء قفل کن ابزار درآورنده و جازن میل فرمان با کد اختصاصی ۲۴۷۰۶۰۱۱ باید بر روی دندانه های شانه ای جعبه فرمان قرار گیرد (سمت چپ برای خودروی فرمان چپ و سمت راست برای خودروی فرمان راست).

نکته : ابزار [0721-AY]] جزء قفل کن ابزار درآورنده و جازن میل فرمان با کد اختصاصی با کد اختصاصی ۲۴۷۰۶۰۱۱ از صدمه به اجزای جعبه فرمان هنگام بستن و شل کردن میله فرمان و شانه ای ممانعت میکند.

فرمان را به صورت کامل به سمت راست بچرخانید (برای خودروی فرمان چپ)

فرمان را به صورت کامل به سمت چپ بچرخانید (برای خودروی فرمان راست)

ابزار [0721-AY] جزء قفل کن ابزار درآورنده و جازن میل فرمان با کد اختصاصی ۲۴۷۰۶۰۱۱ را در موقعیت جعبه فرمان تنظیم کنید.

۴ پیچ را محکم کنید. (در نقطه a)

تکیه گاه های ابزار [0721-B] ابزار قفل شانه ای فرمان با کد اختصاصی ۲۴۷۰۹۰۰۲ را در تماس با رام جلو قرار دهید (b).

نکته : بین رام و تکیه گاه های ۲ پیچ یک شیم قرار دهید (رام را در تماس نگه دارید) (b)

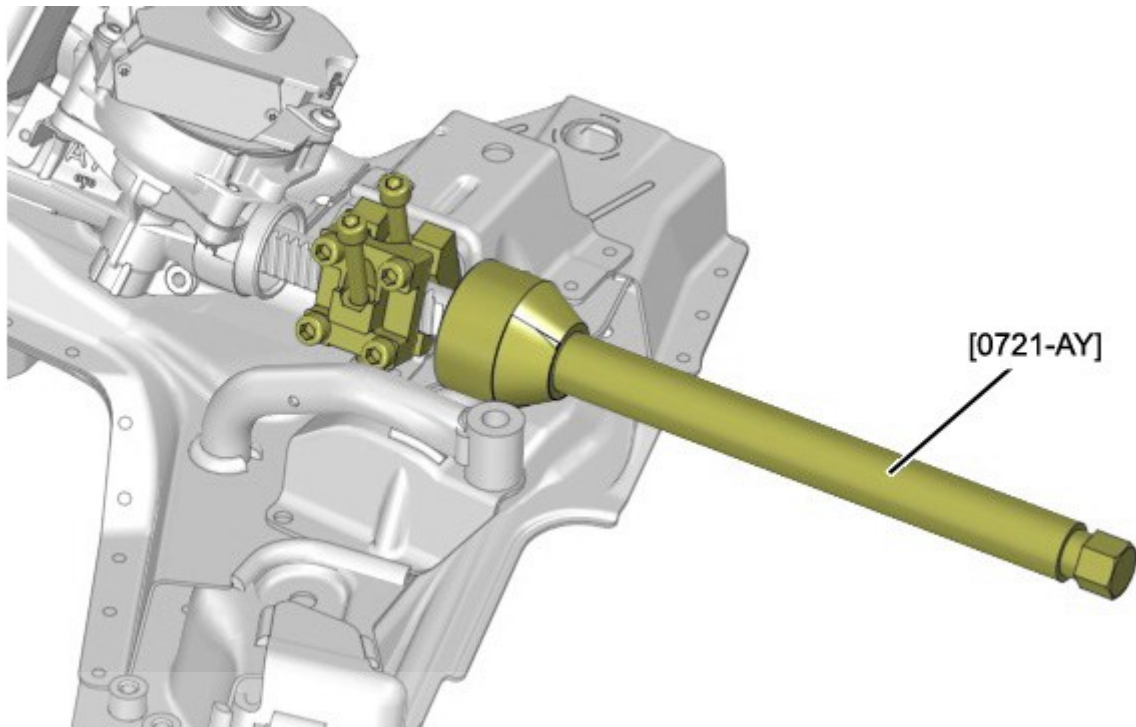

E5AB1CRT : شکل

ابزار [0721-AY] جازدن و بیرون آوردن میل فرمان با کد اختصاصی ۲۴۷۰۶۰۱۱ را روی میله فرمان قرار دهید. توجه: اطمینان حاصل کنید که هنگام جدا کردن سیبک فرمان، شانه ای حرکت نمیکنند.

شرکت دیجیتال خودرو سامانه (مسئولیت محدود)

شانه ای فرمان را باز کنید ابزار [0721-AY] جازدن و بیرون آوردن میل فرمان با کد اختصاصی ۲۴۷۰۶۰۱۱ را به کار ببرید.

۵- بستن :



توجه: گشتاورهای سفت کردن را رعایت کنید.

شانه ای فرمان را ببندید ابزار [0721-AY] جازدن و بیرون آوردن میل فرمان با کد اختصاصی ۲۴۷۰۶۰۱۱ را به کار ببرید.

نکته : به همان تعداد دورهایی که برای باز کردن لازم بود بچرخانید.

ابزار [0721-AY] جازدن و بیرون آوردن میل فرمان با کد اختصاصی ۲۴۷۰۶۰۱۱ را باز کنید. دندانهای شانه ای فرمان را تمیز کنید.

توجه: گردگیر محافظ شانه ای فرمان را به صورت چشمی بررسی کنید : در صورت نیاز قطعه نو را جایگزین کنید

ببندید:

- گرد گیر جعبه فرمان (۵)
 بست نو (۴): ابزار [۰۴۱۳] ابزار مخصوص شفت خروجی با کد اختصاصی ۰۱۵۰۵۰۵۰۲۵۵ را به کار ببرید
 بست (۳): با استفاده از انبردست
 مهره قفلی (۱)
 سیبک فرمان (۲)

نکته : موقعیت قرارگیری گردگیر شانه ای فرمان را کنترل کنید.



رام جلو را ببندید

بررسی کنید که آیا نیازی به کنترل و تنظیم زوایای چرخ (هندسه سیستم تعلیق) وجود دارد.

دیجیتال خودرو

شرکت دیجیتال خودرو سامانه (مسئولیت محدود)

اولین سامانه دیجیتال تعمیرکاران خودرو در ایران

