

باز و بست: کمپرسور کولر

مهم: اقدامات ایمنی و نظافت را رعایت کنید.

مهم: قبل از انجام هر اقدامی روی مدار کولر، اقدامات احتیاطی ضروری را انجام دهید.

احتیاط: درپوش لوله ها، بست ها و اتصالات لوله متصل به خودرو را باز نکنید.

۱. قطعاتی که در تمامی موارد باید تعویض شوند

تعداد	توضیح
۱	مجموعه اورینگ های لوله سیستم تهویه مطبوع

۲. ابزار مخصوص

تجهیزات عمومی: دستگاه شارژ گاز کولر

شرح ابزار	کد اختصاصی	تصویر
درپوش آب بندی با کد اختصاصی ۰۶۱۵۱۰۰۱	[1701-HZ]	<p>Figure : E5AD00ZT</p>

۳. باز کردن

اتصالات باتری را جدا کنید.

با استفاده از دستگاه شارژ گاز کولر، مدار کولر را تخلیه کنید.

سینی محافظ زیر موتور را باز کنید.

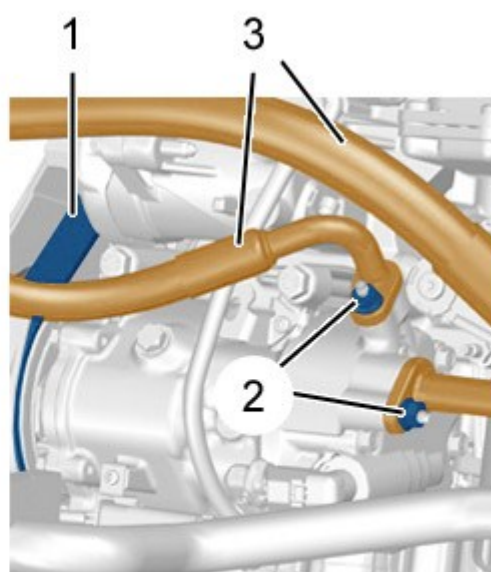
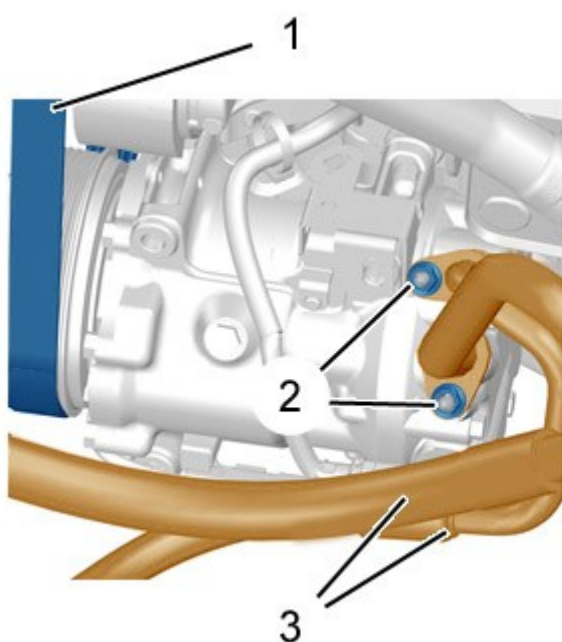

C5HG10SD : تصویر

نکته: برای خودروهای هیبریدی، به روش باز و بست تسمه کولر مراجعه کنید.

احتیاط: با استفاده از ابزار [1701-HZ] (درپوش آبندی مدار AC با کد اختصاصی ۰۶۱۵۱۰۰۱)، تمامی لوله ها

را سریعاً با درپوش ببندید تا رطوبت وارد آنها نشود.

بسته به مجموعه:

- تسمه کولر (۱) را از پولی کمپرسور کولر باز کنید و کنار بگذارید
- مهره ها (۲) را باز کنید
- لوله های سیستم تهویه (۳) را جدا کنید

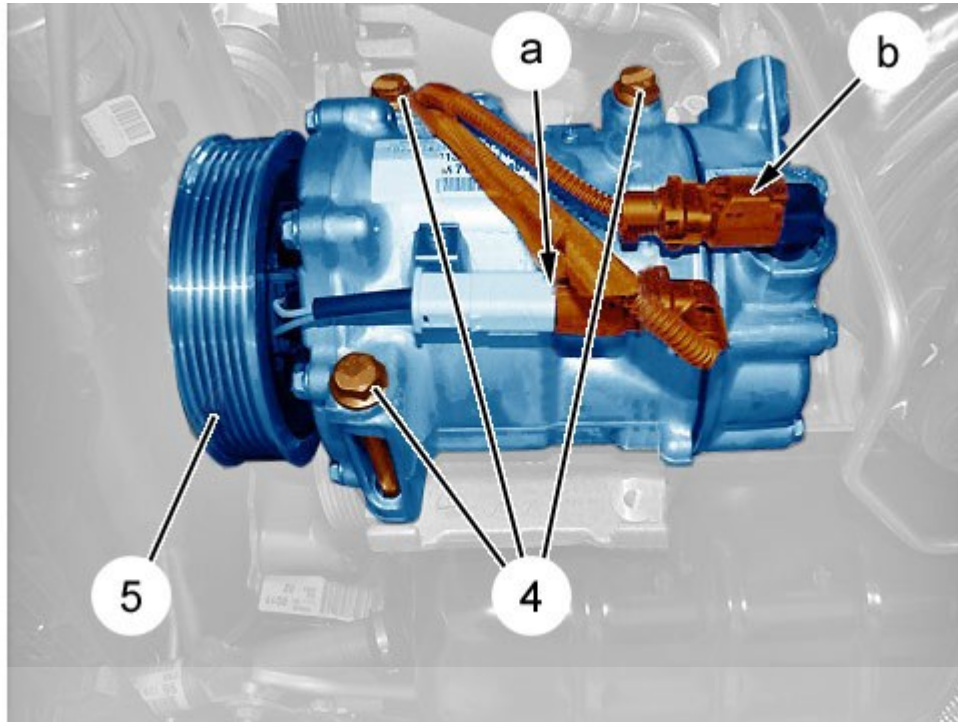

دیجیتال خودرو
C5HG10TD : تصویر
شرکت دیجیتال خودرو سامانه (مسئولیت محدود)

کانکتورها (در نقاط a و b) را جدا کنید.
باز کنید:

اولین سامانه دیجیتال تعمیرکاران خودرو در ایران

- پیچ ها (۴) روی کمپرسور کولر
- کمپرسور کولر (۵)

احتیاط: روغن کمپرسور را تخلیه کنید، مقدار روغن بازیافت شده را اندازه گیری کنید.

۴. بستن

احتیاط: مقادیر گشتاور سفت کردن را رعایت کنید.

احتیاط: هرگز کمپرسور کولر را با اعمال ضربه باز و بست نکنید.

احتیاط: بررسی کنید که لوله های بالا و پایین کندانسور کولر تمیز باشند.

احتیاط: اورینگ نو آغشته به روغن کمپرسور کولر را در جای خود قرار دهید.

احتیاط: کمپرسور نو را تخلیه کنید، به اندازه روغن اندازه گیری شده هنگام تخلیه، روغن داخل کمپرسور بریزید.

ببندید:

- کمپرسور کولر (۵)
- پیچ ها (۴) روی کمپرسور کولر

کانکتورها (در نقاط a و b) را ببندید.

احتیاط: بست لوله های سیستم تهویه مطبوع هوا باید با نشیمنگاه خود قبل از سفت کردن مهره ها (۲) در تماس باشد.

بسته به مجموعه:

- لوله کولر (۳) را ببندید
- مهره (۲) را ببندید
- تسمه کولر (۱) را روی پولی کمپرسور کولر (۵) ببندید

با استفاده از دستگاه شارژ گاز کولر:

- تخلیه خلاء سیستم تهویه مطبوع را انجام دهید (حداقل برای ۱۵ دقیقه)
- آب بندی را بررسی کنید (سیستم کولر)

سینی محافظ زیر موتور را ببندید.

با استفاده از دستگاه شارژ گاز کولر:

- تخلیه خلاء سیستم تهویه مطبوع را انجام دهید (حداقل برای ۳۵ دقیقه)
- مدار کولر را شارژ کنید

احتیاط: برای خودرو مجهز به سیستم استاپ و استارت، روش متناظر را ببینید.

احتیاط: اقدامات مورد نیاز برای اتصال باتری را انجام دهید.

اتصالات باتری را متصل کنید.

احتیاط: برای اولین بار که کمپرسور کولر شروع به کار می کند، برای یک دقیقه دور موتور را از ۱۵۰۰ دور بر دقیقه

افزایش ندهید تا روغن در مدار کولر پخش شود.

عملکرد سیستم کولر را بررسی کنید.