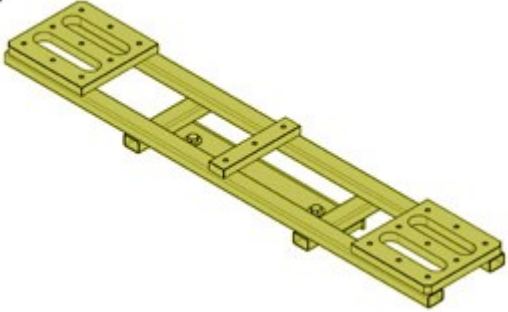
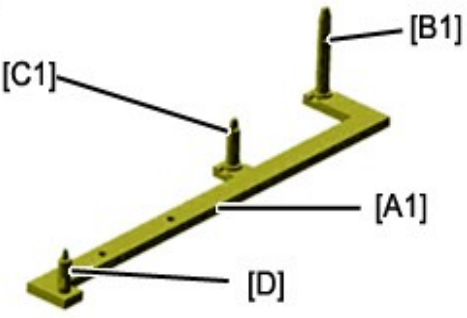

باز و بست : سیستم تعلیق عقب

مهم: توصیه های ایمنی و نظافت را رعایت نمایید ⁱ

۱. ابزار مخصوص

تصویر	کد اختصاصی / شماره فنی	شرح ابزار
<p>[0004]</p> 	[0004]	میز بالا بر (تجهیز عمومی)
<p>شکل E5AB0SBT :</p> 	۲۵۱۰۱۰۳۴ [0559]	ابزار کیت تعمیرات اکسل جلو

<p>[0554]</p> 	<p>[۰۵۵۴]</p>	<p>تیر عرضی</p>
<p>شکل E5AB18MT :</p> 	<p>[0559- A1]</p>	<p>ابزار تنظیم سیستم تعلیق عقب با کد اختصاصی ۲۵۰۰۱۰۰۶</p>
<p>[0559]</p>	<p>[0559- C1]</p>	<p>پین های تنظیم موقعیت ابزار تنظیم سیستم تعلیق عقب با کد اختصاصی ۲۵۰۰۱۰۰۶</p>
<p>[0559]</p>	<p>[0559- B1]</p>	<p>پین های تنظیم موقعیت ابزار تنظیم سیستم تعلیق عقب با کد اختصاصی ۲۵۰۰۱۰۰۶</p>
<p>[0559]</p>	<p>[0559- D]</p>	<p>پین های تنظیم موقعیت ابزار تنظیم سیستم تعلیق عقب با کد اختصاصی</p>

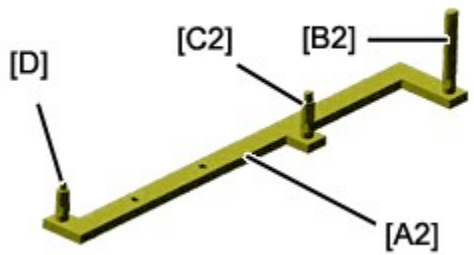
		۲۵۰۰۱۰۰۶
<p>شکل E5AB18NT : [0559]</p> 	[0559- A2]	ابزار تنظیم اکسل عقب سمت راست ابزار تنظیم سیستم تعلیق عقب با کد اختصاصی ۲۵۰۰۱۰۰۶
	[0559- C2]	پین های تنظیم موقعیت ابزار تنظیم سیستم تعلیق عقب با کد اختصاصی ۲۵۰۰۱۰۰۶
	[0559- B2]	پین های تنظیم موقعیت ابزار تنظیم سیستم تعلیق عقب با کد اختصاصی ۲۵۰۰۱۰۰۶
	[0559- D]	پین های تنظیم موقعیت ابزار تنظیم سیستم تعلیق عقب با کد اختصاصی ۲۵۰۰۱۰۰۶

۲- نصب ابزار های بالا بصورت مجموعه

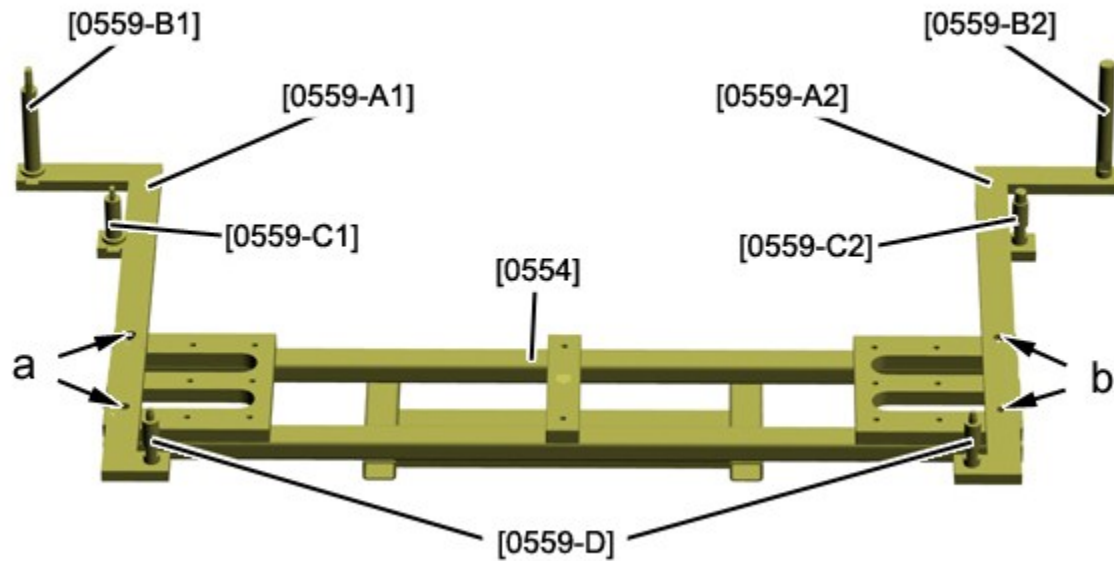

دیجیتال خودرو
 شرکت دیجیتال خودرو سامانه (مسئولیت محدود)

محل قرار گیری تیر عرضی [۰۵۵۴] بر روی میز بالا بر [۰۰۰۴]
 موقعیت:

ابزار [0559-A1] بر روی تیر عرضی [۰۵۵۴] در نقطه "a"
 اولین سامانه دیجیتال تعمیرکاران خودرو در ایران
 ابزار [0559-A2] بر روی تیر عرضی [۰۵۵۴] در نقطه "b"

موقعیت:

ابزار های [0559-C1] و [0559-D] بر روی ابزار [0559-A1]

ابزار های [0559-C2] و [0559-D] بر روی ابزار [0559-A2]

ابزار [0559-B1] بر روی ابزار [0559-A1]

ابزار [0559-B2] بر روی ابزار [0559-A2]

۳. باز کردن

احتیاط: خودرو روی بالا بر مهار شود

خود رو را بر روی یک جک قرار داده و تثبیت کنید.
 اتصالات باتری را جدا کنید.
 پرس پدال را بر روی پدال ترمز قرار داده تا از جریان یافتن مایع ترمز در هنگام بازبودن شیلنگ های ترمز جلوگیری شود

کابل های ترمز دستی را از اهرم ترمز دستی باز کنید ⁱ

. چرخ های عقب را باز کنید .

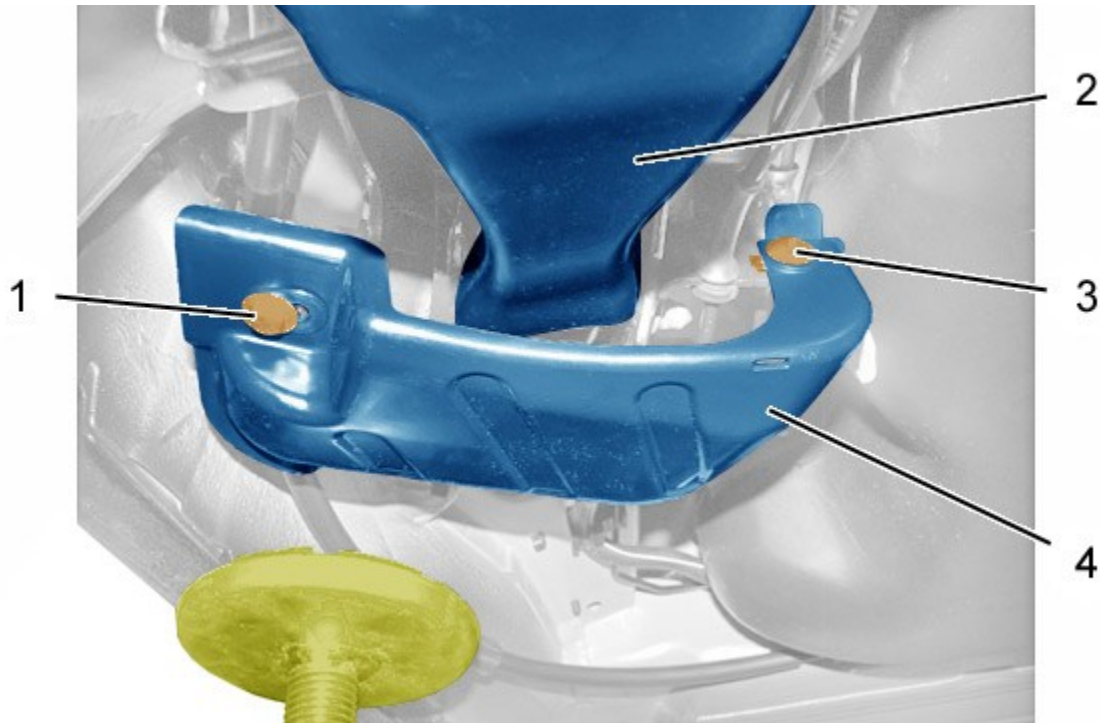

شکل : B3DG003D



N.B عملکردهای متقارن

باز کنید:

- پیچ (۱)
- خار (۳)
- پوشش (۴)
- محافظ (۲)

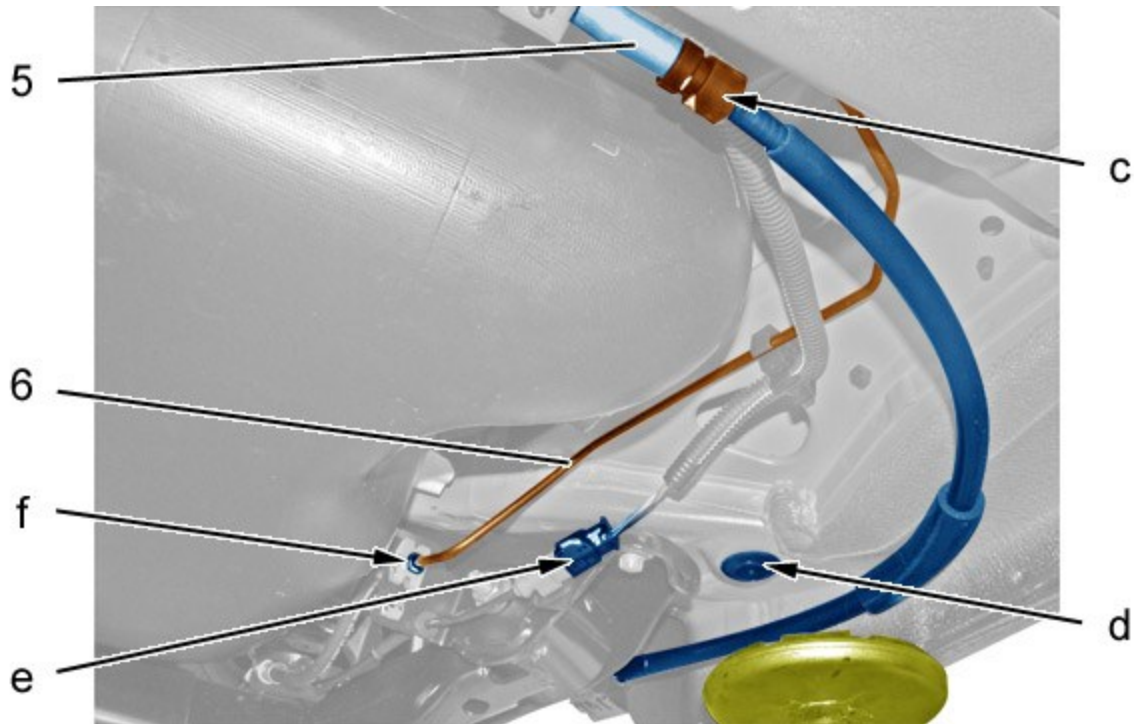

شکل : B3DG004D

احتیاط : اتصالات را با استفاده از درپوش های تمیز ببندید. شرکت دیجیتال خودرو سامانه (مسئولیت محدود)

نکته: عملکردهای متقارن

اولین سامانه دیجیتال تعمیرکاران خودرو در ایران

کابل ترمز دستی را از راهنمای (۵) باز کنید (در نقطه C)

درپوش را بردارید (در نقطه d)

کانکتور جدا شود (در نقطه e)

لوله ترمز (۶) در نقطه f باز کنید

فهرهای سیستم تعلیق عقب را باز کنید **i**

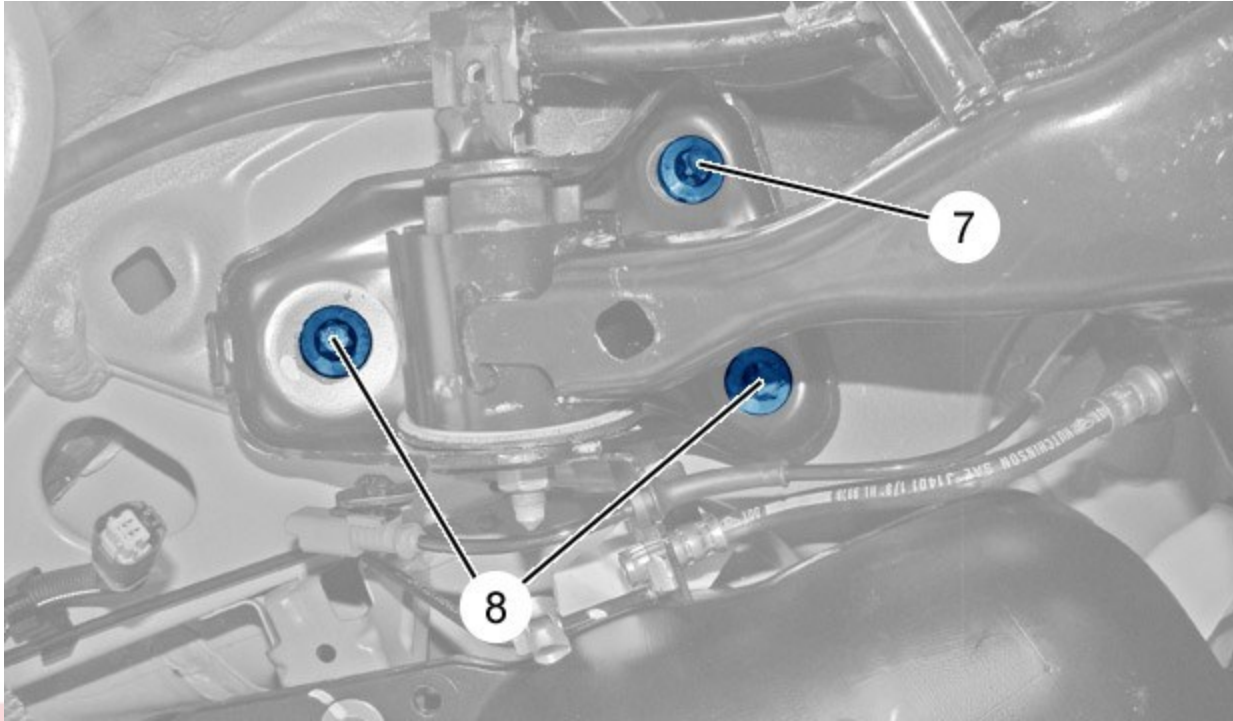

شکل : B3DG005D

شرکت دیجیتال خودرو سامانه (مسئولیت محدود)

اولین سامانه دیجیتال تعمیرکاران خودرو در ایران

نکته: عملکرد های متقارن

پیچ (۷) باز شود

پیچ های (۸) را باز کنید



شکل : B3DG006D

مجموعه میز بالا بر را زیر خودرو قرار دهید

بالا بر پایین آورده شود

نکته: عملکردهای متقارن

اولین سامانه دیجیتال تعمیرکاران خودرو در ایران

پین [0559-D] (جزء ابزار تنظیم سیستم تعلیق عقب با کد ۲۵۰۰۱۰۰۶) را بر روی بازوی سیستم تعلیق (طبق)

قرار دهید (در نقطه h)

پیچ ثابت کننده پایینی کمک فنر (۹) را باز کنید

میز بالا بر را بالا ببرید، پین [0559-C] (جزء ابزار تنظیم سیستم تعلیق عقب با کد ۲۵۰۰۱۰۰۶) را بر روی

بازوی سیستم تعلیق (طبق) قرار دهید (در نقطه g) (در هر سمت)

باز کنید:

- پیچ (۷) (در هر طرف)
- اکسل عقب (با دقت)

مکان میز بالا بر روی زمین علامت زده شود

۴. بستن

احتیاط : گشتاورهای سفت کردن را رعایت نمایید



گشتاورهای سفت کردن

- سیستم تعلیق عقب ⁱ
- چرخ ها ⁱ

احتیاط : پیچ های (۷) و (۸) را بصورت سیستماتیک پس از هر بار باز کردن تعویض نمایید.

دیجیتال خودرو
شرکت دیجیتال خودروسامانه (مسئولیت محدود)

برای

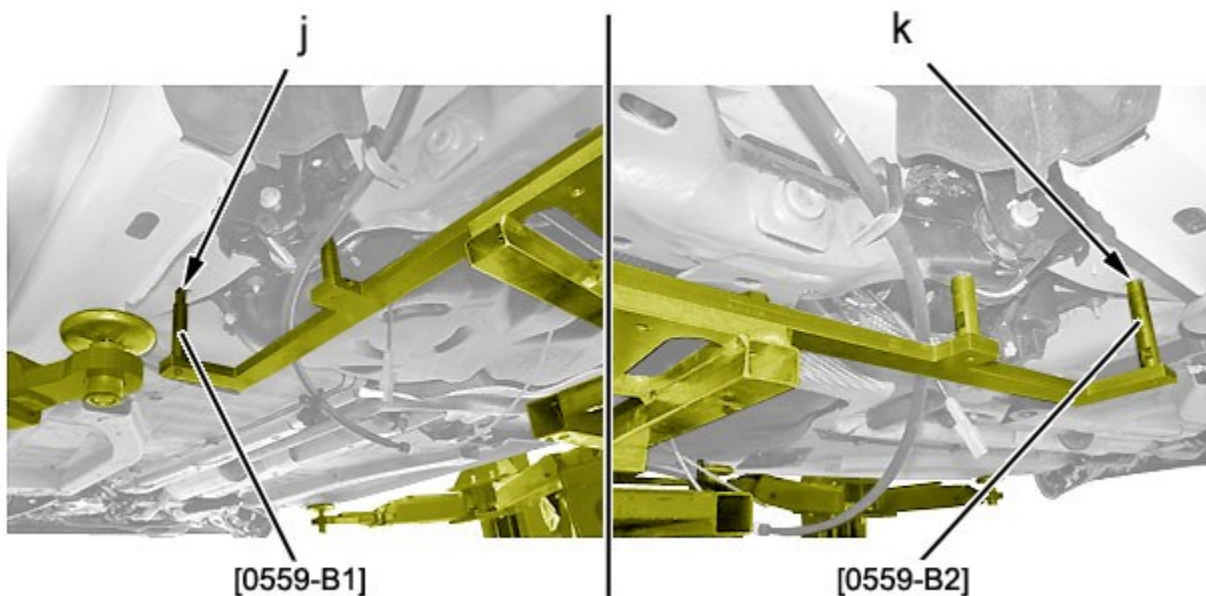

شکل: B3DG007D



اکسل عقب زیر بدنه قرار گرفته و پایه های اکسل عقب را با کمک ابزار [0559-B2], [0559-B1] (جزء ابزار تنظیم سیستم تعلیق عقب با کد ۲۵۰۰۱۰۰۶) تنظیم کنید (در نقاط J و K) **نکته:** میز بالابر را در جایی که هنگام باز کردن علامت گذاری کرده اید قرار دهید **احتیاط :** از صحیح بودن مسیر کابل های ترمز دستی اطمینان حاصل کنید. ببندید (بدون گشتاورها) (در هر سمت)

- پیچ های (۷) و (۸)
- پیچ ثابت کننده پایین کمک فنر (۹)

نکته: کمک فنر را به آرامی فشرده سازید تا پیچ (۹) بسته شود

پیچ های (۷)، (۸) و (۹) را در هر سمت سفت کنید
میز بالابر را ابتدا پایین آورده و سپس آزاد کنید
عملکردهای متقارن

- کانکتور را وصل کنید (در نقطه e)
- لوله ترمز (۶) را در نقطه f ببندید
- درب پوش را ببندید (در نقطه d)
- کابل ترمز دستی را مطابق راهنمای (۵) وصل کنید (در نقطه C)

ببندید (در هر سمت)

- پوشش (محافظ) (۴)
- پیچ (۱)
- بست (۳)
- محافظ (۲)

فهرای سیستم تعلیق عقب را ببندید **i**

چرخ های عقب را ببندید

کابل های ترمز دستی را نصب کنید **i**

باز کنید:

- تسمه
- پرس پدال

احتیاط: فعالیت های لازم قبل از بستن باتری را انجام دهید

اتصالات باتری متصل شود

سیستم ترمز را هواگیری شود **i**

خودرو را از روی جک پائین آورید .

دیجیتال خودرو

شرکت دیجیتال خودرو سامانه (مسئولیت محدود)

اولین سامانه دیجیتال تعمیرکاران خودرو در ایران

