

## تعمیر اساسی: طبق پایین تعلیق جلو

مهم: رعایت نکات ایمنی و نظافت ضروری است. 

## ۱. ابزار مخصوص

تصویر	شماره فنی	شرح ابزار
<p>[0621-M]</p>  <p>شکل: E5AB0FXT</p>	[0621-M]	<p>سنجه جازدن (جزء کیت ابزار با کد ۲۵۱۰۱۰۰۶)</p>
<p>[0621-N]</p>  <p>شکل: E5AB0FYT</p>	[0621-N]	<p>پایه استوانه ای بوش درآر (جزء کیت ابزار با کد ۲۵۱۰۱۰۰۶)</p>
<p>[0621-R]</p> 	[0621-R]	<p>متوقف کننده سنجه جازدن (جزء کیت ابزار با کد ۲۵۱۰۱۰۰۶)</p>

**۲. باز کردن**

باز کنید طبق پایین تعلیق جلو

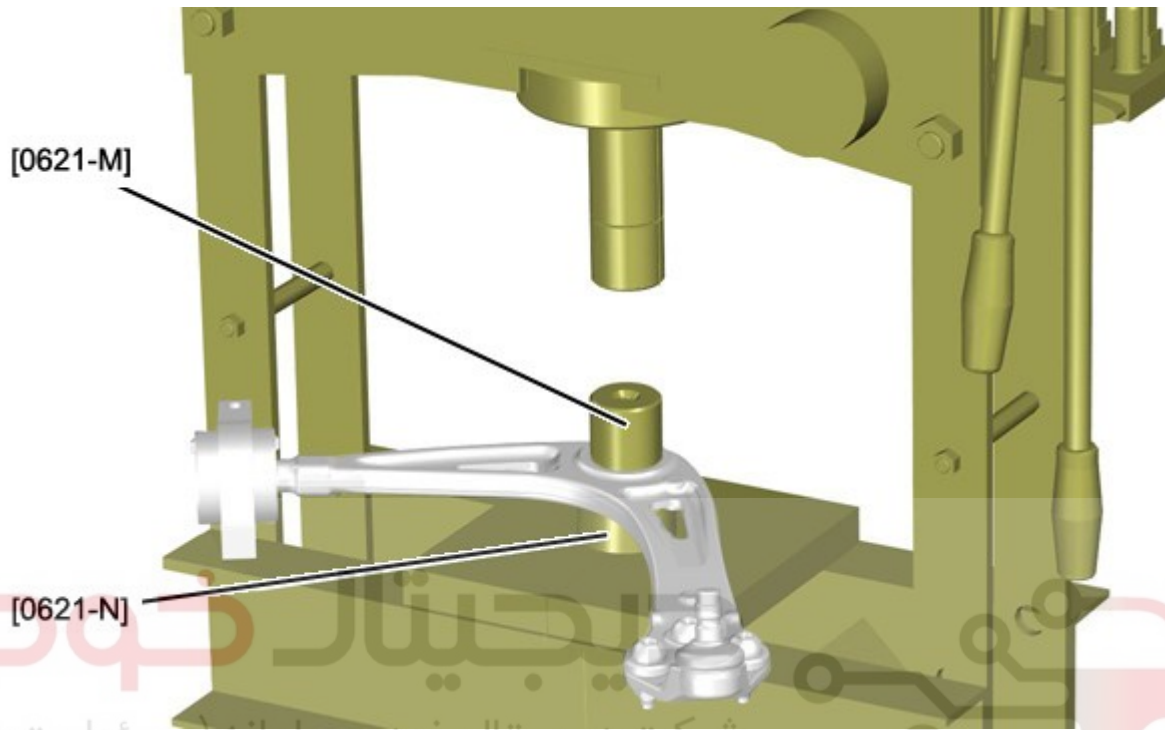

شکل: B3CJ02ND

اولین سامانه دیجیتال تعمیرکاران خودرو در ایران

ابزارهای [0621-M] (جزء کیت ابزار با کد ۲۵۱۰۱۰۰۶) و [0621-N] (جزء کیت ابزار با کد ۲۵۱۰۱۰۰۶) را روی بوش طبق نصب کنید.  
با استفاده از پرس بوش را از محل نصب خارج کنید.

**۳. نصب کردن**

احتیاط: بوش های لاستیکی در کارخانه روی طبق نصب شده است. نصب بوش نیازمند نیرو قابل توجه (زیاد) است.

احتیاط: اگر بوش های لاستیکی در محل قرارگیری شل باشد باید طبق پایین تعلیق جلو را تعویض کنید.

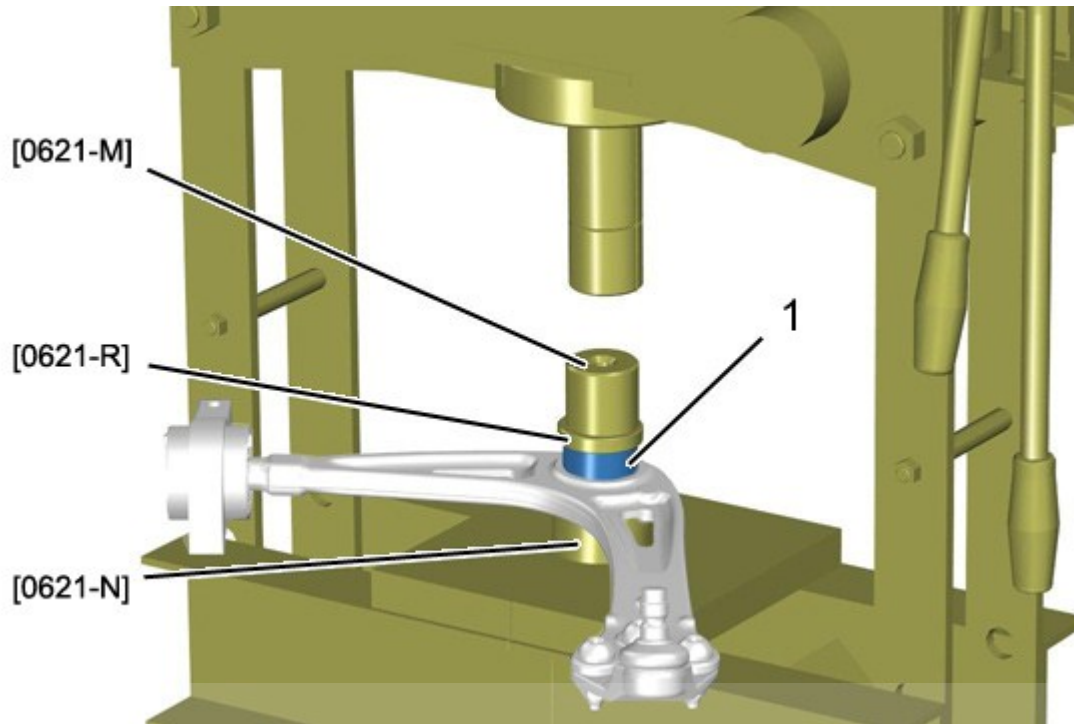

شکل: B3CJ020D

بوش (1) را روی طبق قرار دهید .

ابزارهای [0621- N] (جزء کیت ابزار با کد ۲۵۱۰۱۰۰۶) و [0621-M] (جزء کیت ابزار با کد

۲۵۱۰۱۰۰۶ و [0621-R] را روی بوش طبق (1) نصب کنید.

با استفاده از پرس بوش (1) (جدید) داخل طبق جا بزنید تا اینکه ابزار با طبق تماس پیدا کند .

ابزارهای [0621-M] (جزء کیت ابزار با کد ۲۵۱۰۱۰۰۶), [0621-N] (جزء کیت ابزار با کد

۲۵۱۰۱۰۰۶ و [0621-R] را بازکنید .

طبق پایین تعلیق را ببندید . **i**