

## باز و بست: لنت های ترمز جلو

### ۱. تجهیز

از محصولات توصیه شده توسط سازنده استفاده کنید.

تجهیزات: ابزار فشار دادن پیستون

### ۲. باز کردن

احتیاط: اگر مخزن روغن ترمز تا سطح حداکثر پر باشد، فیلتر آن را بردارید و با استفاده از سرنگ تمیز مقداری از روغن ترمز را تخلیه کنید تا از سرریز شدن جلوگیری شود.

خودور را توسط جک بالا برده و مقید کنید به نحوی که چرخ های جلو معلق باشند.  
چرخ های جلو را باز کنید.

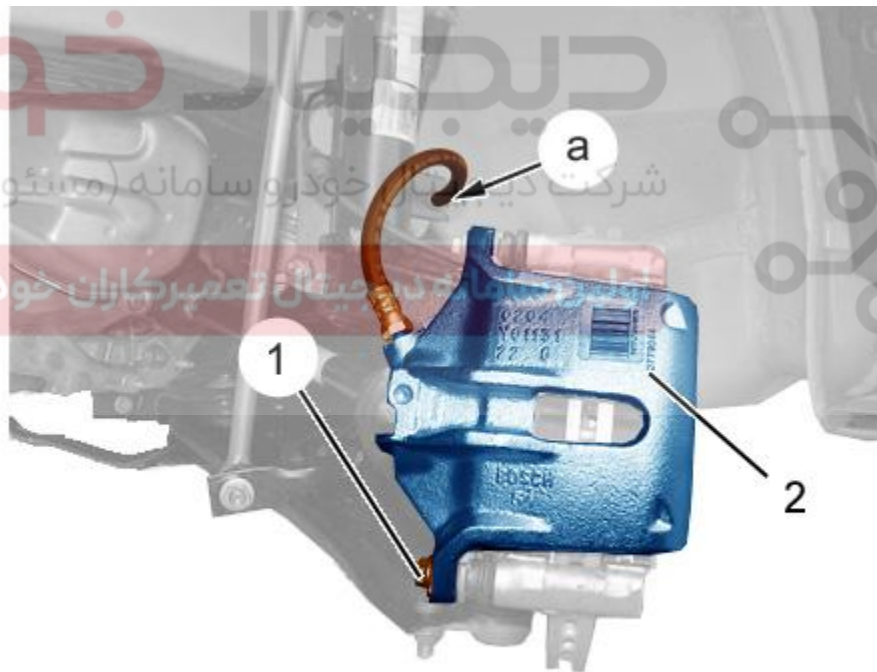

شکل : B3FG2A2D

شیلنگ ترمز(در نقطه a) را باز کنید.

پیچ (۱) را باز کنید.

احتیاط:مراقب باشید تا شیلنگ ترمز تابانده نشود.

کالیپر ترمز(۲) را به سمت بالا کج کنید.

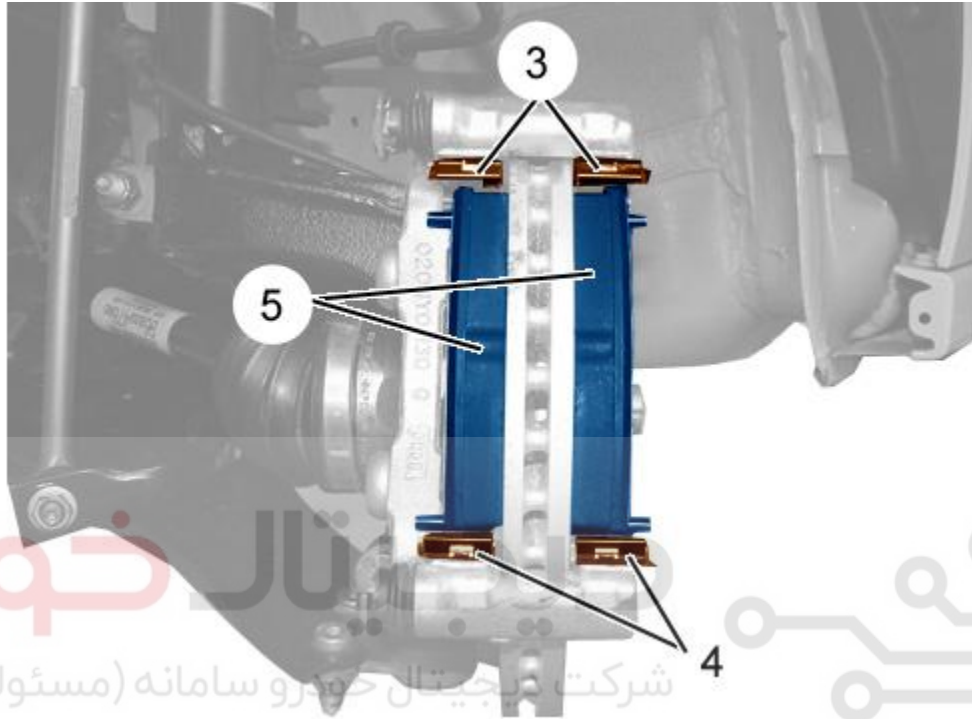

شرکت دیجیتال خودرو سامانه (مسئولیت محدود)

اولین سامانه دیجیتال تعمیرکاران خودرو در ایران  
B3FG018D : شکل

احتیاط:شیمی بین ابزار و لنت برای فشار دادن پیستون به داخل کالیپر قرار دهید.

با استفاده از ابزار فشار دادن پیستون، پیستون را به سمت داخل کالیپر فشار دهید.  
باز کنید:

- لنت های ترمز جلو(۵)
- ورق های صداگیر(۳) و (۴)

نکته:سطح روغن ترمز را بررسی کنید.

### ۳. تمیز کردن

مهم: از هوای فشرده برای تمیز کردن ترمزها استفاده نکنید.

#### ۱.۳.۱ احتمال اول

دیسک ترمز و کالیپر ترمز را با استفاده از محصولات تمیز کردن ترمز تایید شده تمیز کنید. صبر کنید تا خشک و تخلیه شود. با دستمال کاغذی تمیز کنید.

#### ۱.۳.۲ احتمال دوم

از جمع کننده گرد و غبار مورد تایید سازنده استفاده کنید.

#### ۰.۴ بررسی کردن

به صورت چشمی بررسی کنید:

- آب بندی اطراف پیستون
- گردگیرهای محافظ در شرایط مناسب باشند و به درستی تنظیم شده باشند
- سایش دیسک های ترمز

قطعات معیوب را تعویض کنید.

احتیاط: روی لنت های ترمز نباید هیچ اثری از روغن، گریس و روانکار وجود داشته باشد.

### ۵. بستن

احتیاط: گشتاورهای اتصالات را رعایت کنید.



گشتاورهای اتصالات:

-  سیستم ترمز
- چرخ ها

احتیاط: پیچ های کالیپر ترمز (۱) نیاز نیست که همیشه تعویض شوند، اگر پیچ ها (۱) دوباره استفاده شوند رزوه ها را تمیز کنید و رزوه پیچ ها را به چسب قفل رزوه با شاخص E3 آغشته نمایید..

بیندید:

- ورق های صداگیر (۳) و (۴)
- لنت های ترمز (۵)
- کالیپر ترمز (۲)
- پیچ (۱)

شیلنگ ترمز (در نقطه a) را ببندید.

بیندید:

- چرخ های جلو
- خودرو را روی چرخ هایش قرار دهید

مهم: قبل از اقدام به رانندگی، با موتور روشن، چندین بار ترمز بگیرید.

اولین سامانه دیجیتال تعمیرکاران خودرو در ایران  
عملکرد ترمز ها را بررسی کنید.  
سطح روغن ترمز را بررسی کنید و در صورت لزوم تنظیم کنید.