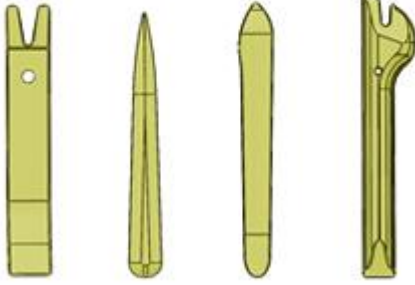

باز و بست: کنترل زیر غربیلک فرمان (COM2000)**۱. ابزار**

ابزار	مرجع	توضیح
<p>[1350-ZZ]</p>  <p>Figure : E5AG02MT</p>	[1350-ZZ]	ابزار باز کردن قاب های تزئینی

۲. اقدامات اولیه

نکته: اقدامات انجام شده برای خودروی فرمان راست و خودروی فرمان چپ یکسان می باشد. (مسئولیت محدود)

باز کنید:

- ایربگ راننده
- غربیلک فرمان

۳. باز کردن

ستون فرمان را آزاد کنید، آن را به طور کامل به سمت پایین بکشید.

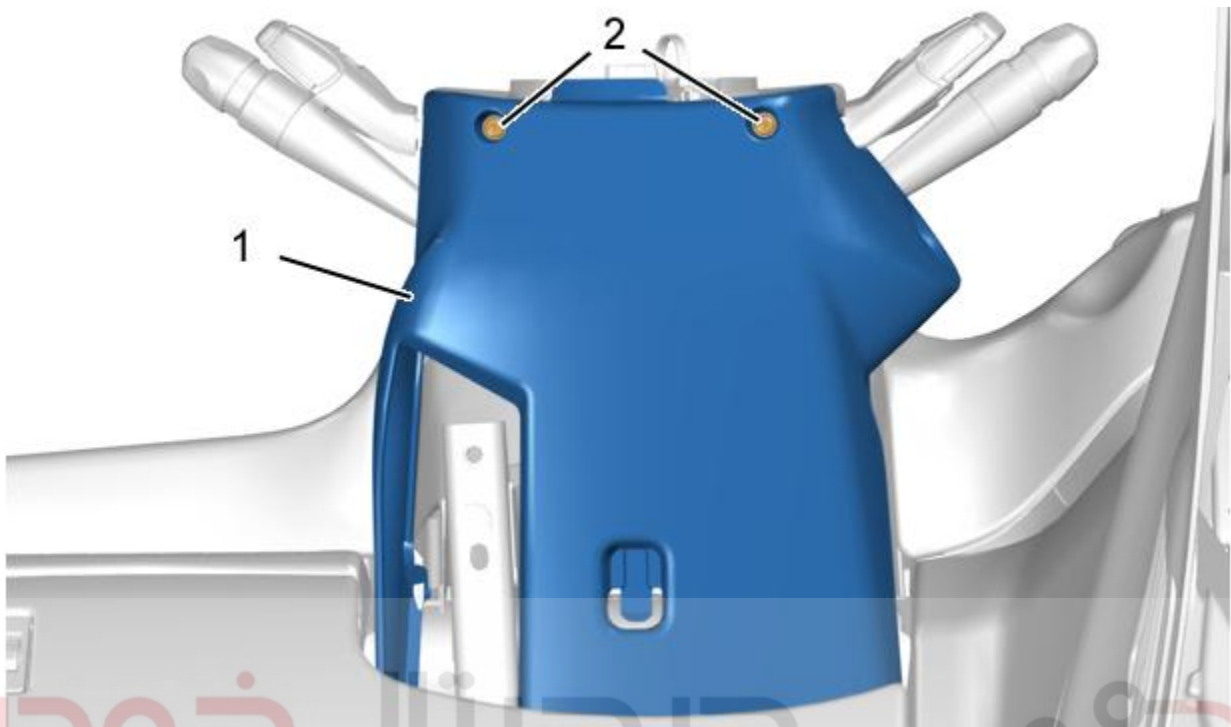

دیجیتال خودرو
شرکت دیجیتال خودرو سامانه (مسئولیت محدود)
شکل : B3EG0MVD



باز کنید:

- پیچ ها (۲)
- قاب زیر ستون فرمان (۱)

اولین سامانه دیجیتال تعمیرکاران خودرو در ایران

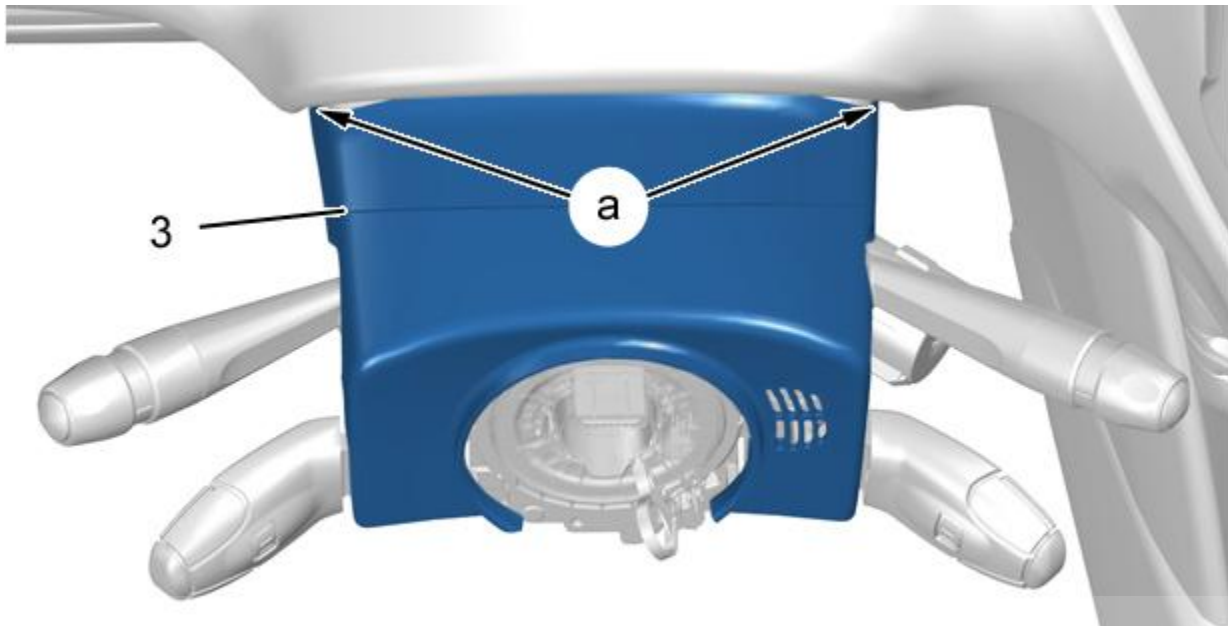

دیجیتال خودرو

شکل : B3EG0MWD

شرکت دیجیتال خودرو سامانه (مسئولیت محدود)

با استفاده از ابزار [1350-ZZ] قاب بالای ستون فرمان (۳) (در نقاط a) را جدا کنید.

اولین سامانه دیجیتال تعمیرکاران خودرو در ایران قاب بالای ستون فرمان (۳) را بردارید.

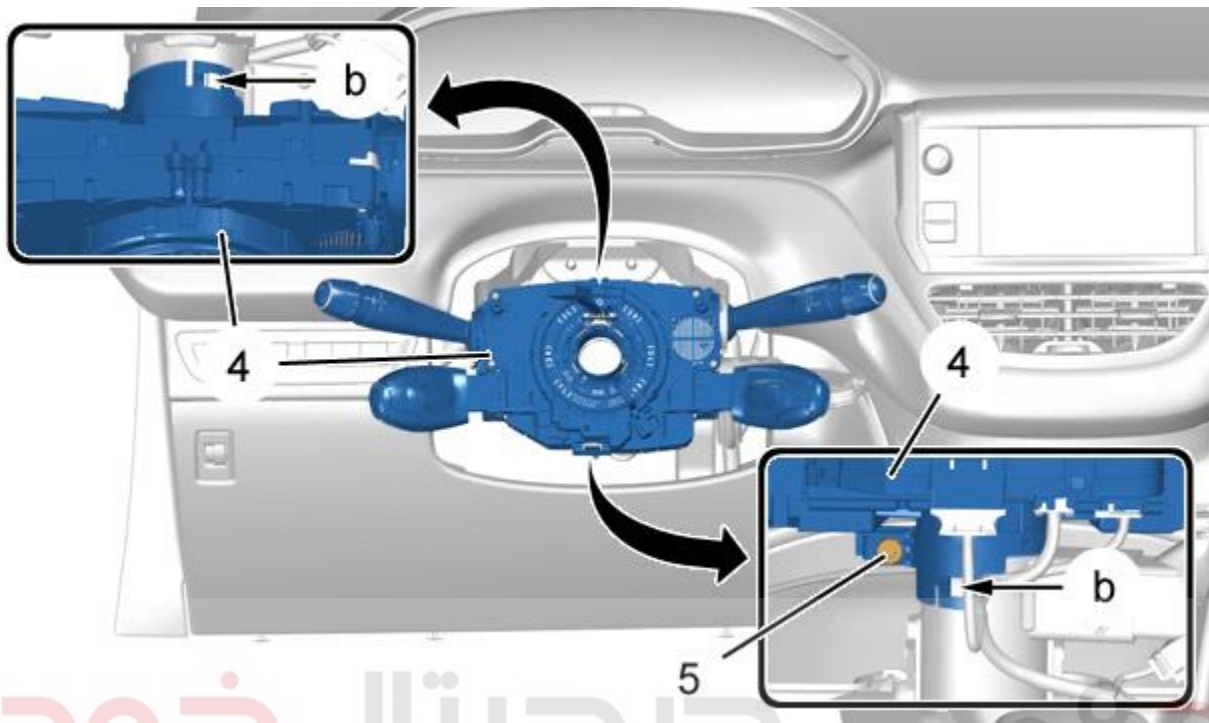

شکل : B3EG0MXD

شرکت دیجیتال خودرو سامانه (مسئولیت محدود)

پیچ (۵) را شل کنید (حداکثر).

احتیاط: شکستن بست های قفلی کنترل های غربیلک فرمان (۴) مجاز نمی باشد. **توجه: این کار را فقط در مراکز مجاز انجام دهید.**

با استفاده از ابزار [1350-ZZ]، بست ها قفلی کنترل های زیر غربیلک فرمان (۴) (در نقاط b) را جدا کنید. کنترل های زیر غربیلک فرمان (۴) را جدا کنید.

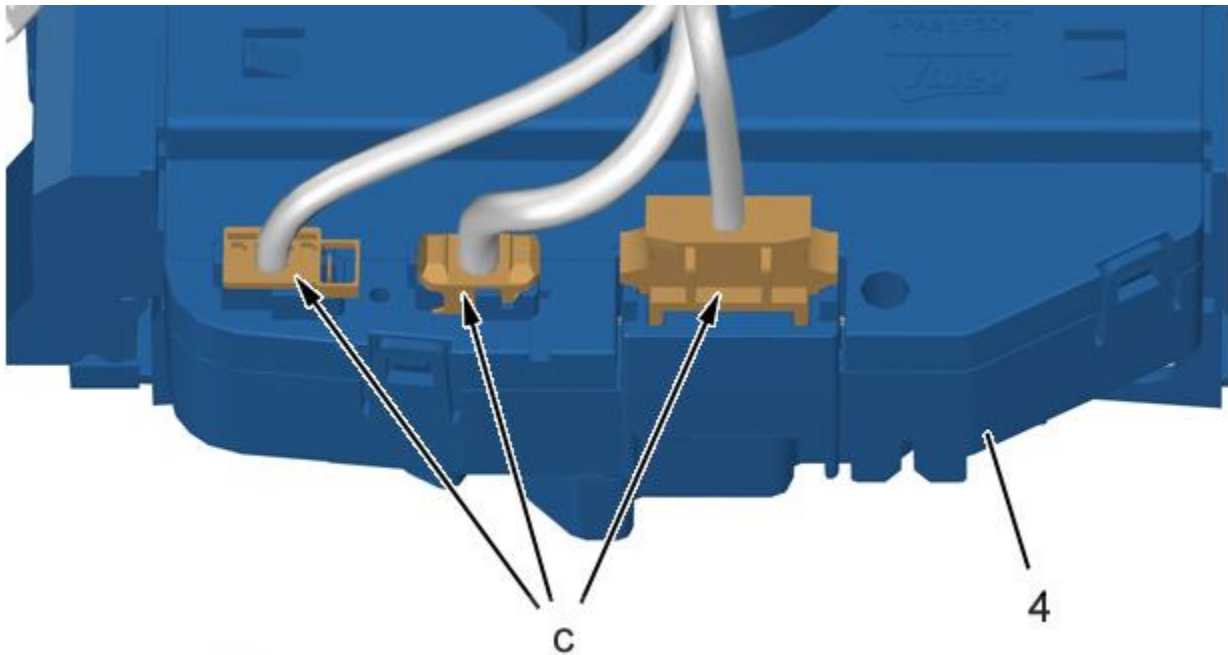

دیجیتال خودرو

شکل : B3EG0MYD

شرکت دیجیتال خودرو سامانه (مسئولیت محدود)

تئین سامانه دیجیتال تعمیرکاران خودرو در ایران

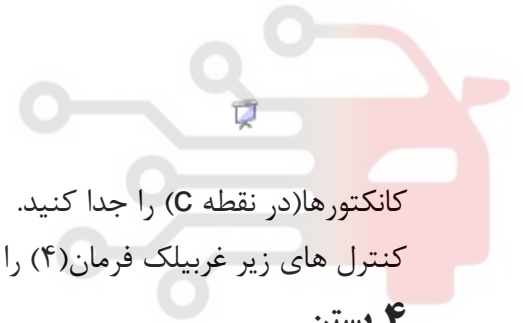

کانکتورها (در نقطه C) را جدا کنید.

کنترل های زیر غربیلک فرمان (۴) را بردارید.

۴. بستن

احتیاط: قبل از بستن کنترل های غربیلک فرمان (۴)، کانکتور چرخشی را تنظیم کنید.

۱،۴. کنترل های زیر غربیلک فرمان (نو)

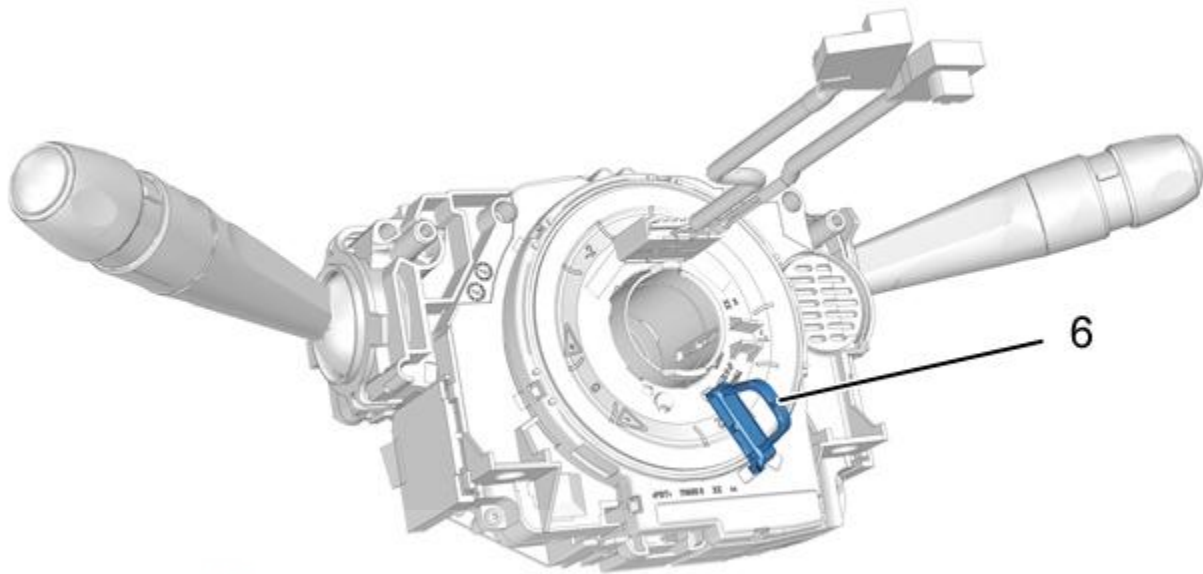

دیجیتال خودرو

شکل : B3EG0AGD

شرکت دیجیتال خودرو سامانه (مسئولیت محدود)

نکته: کانکتور چرخشی کنترل های غربلیک فرمان نو (۴) نیاز به تنظیم ندارد.

اولین سامانه دیجیتال تعمیرکاران خودرو در ایران

بست قفلی (۶) را باز کنید.

۲،۴ اقدامات مشترک

احتیاط: چرخ ها را در وضعیت مستقیم قرار دهید.

بررسی های زیر را انجام دهید:

- میله های قفلی کانکتورها نباید شکسته شوند
- دسته سیم کنترل های غربلیک فرمان (۴) نباید آسیب ببینند

کنترل های زیر غربلیک فرمان (۴) را در جای خود و روی غربلیک فرمان به نحوی قرار دهید تا اهرم های آن افقی باشند.

کانکتورها را متصل کنید (در نقطه C).

کنترل های غربلیک فرمان (۴) روی ستون فرمان (در نقاط b) نصب کنید.

پیچ (۵) را با گشتاور 0,3 daN.m سفت کنید.

نکته: برای جلوگیری از تشدید صدا و نویز، کنترل های زیر غربلیک فرمان (۴) باید روی ستون فرمان تنظیم شوند.

احتیاط: کانکتورها را نکشید، دسته سیم ها را خم نکنید (انحنای اولیه آنها را باید حفظ کرد)، مراقب باشید تا دسته سیم ها آسیب نبینند (دسته سیم هایی که با یکدیگر قالب ریزی شده اند را نتابانید).

بستن برعکس مراحل بار کردن است.

احتیاط: اقدامات مورد نیاز برای اتصال مجدد اتصالات باتری را انجام دهید.

اتصالات باتری را متصل کنید.

عملکرد تجهیزات را بررسی کنید.

۳,۴. خودروی مجهز به ESP (برنامه پایداری الکترونیکی)

روش اول: خودرو مجهز به سنسور زاویه غربلیک فرمان

با استفاده از دستگاه عیب یاب، سنسور زاویه غربلیک فرمان را کالیبره کنید.

نکته: برای انجام این موضوع، منوی "ABS (ABS/ESP)" را انتخاب کنید.

روش دوم: خودروی بدون سنسور زاویه غربلیک فرمان

با استفاده از دستگاه عیب یاب، کالیبراسیون سنسور گشتاور را انجام دهید.

نکته: برای انجام این موضوع، منوی کنترل یونیت فرمان برقی ("electric power steering ECU") را انتخاب کنید.