

**بازو بست: هوزینگ ترموستات / ترموستات**

**اخطار: رعایت نکات ایمنی و نظافت ضروری است.**

**۱- پیاده کردن:**

- اتصالات باطری را جدا کنید .
- محفظه فیلتر هوا را باز کنید .
- مایع خنک کننده موتور را تخلیه کنید .

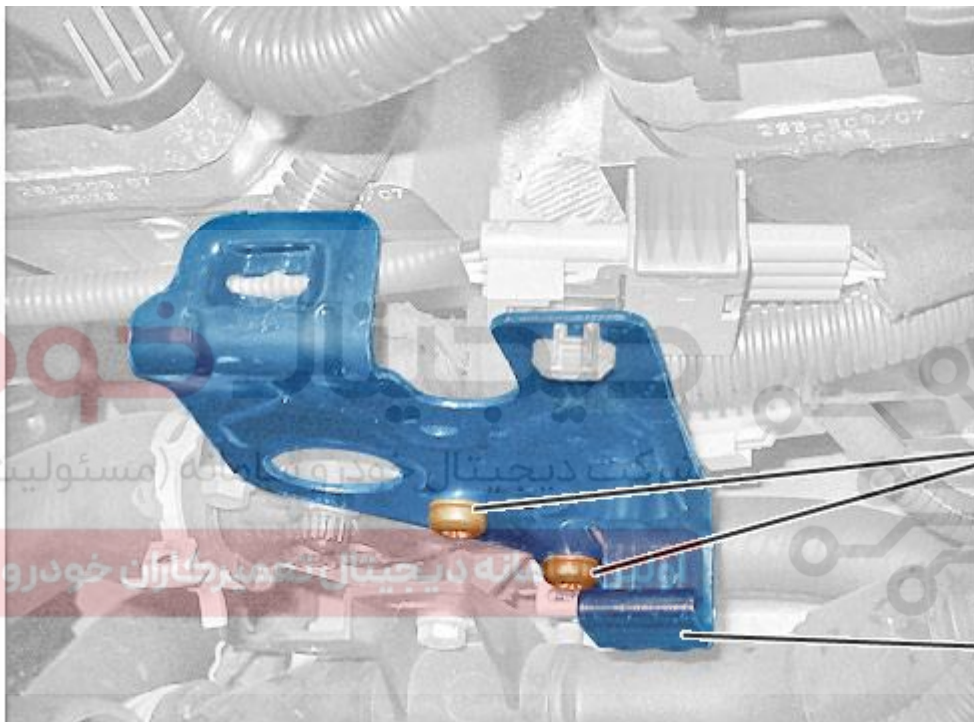

شکل: B1GG17LD

- پیچ های (1) را باز کنید .
- پایه (2) را به همراه دسته سیم کنار بگذارید .

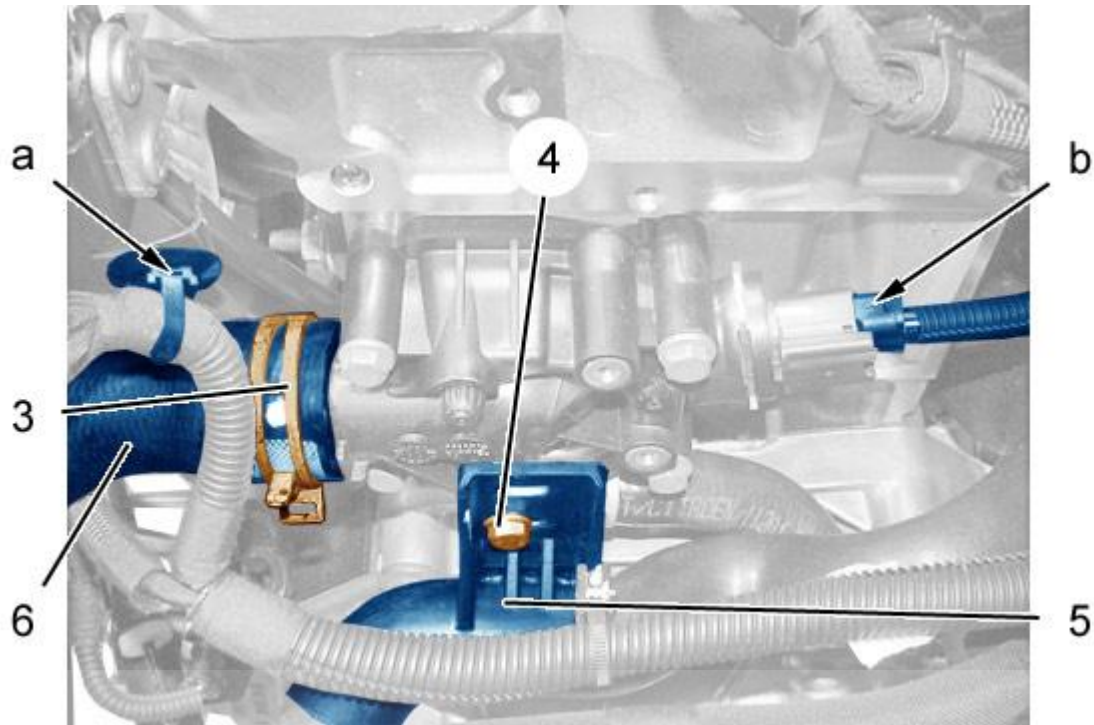

# دیجیتال خودرو

شکل: B1GG17MD

بست دسته سیم را باز کنید (در محل "a").

کانکتور را جدا کنید (در محل "b").

اولین سامانه دیجیتال تعمیرکاران خودرو در ایران

بست (3) را شل کنید .

شیلنگ (6) را از هوزینگ جدا کرده و کنار بگذارید .

پیچ (4) را باز کنید .

پایه (5) را کنار بگذارید .

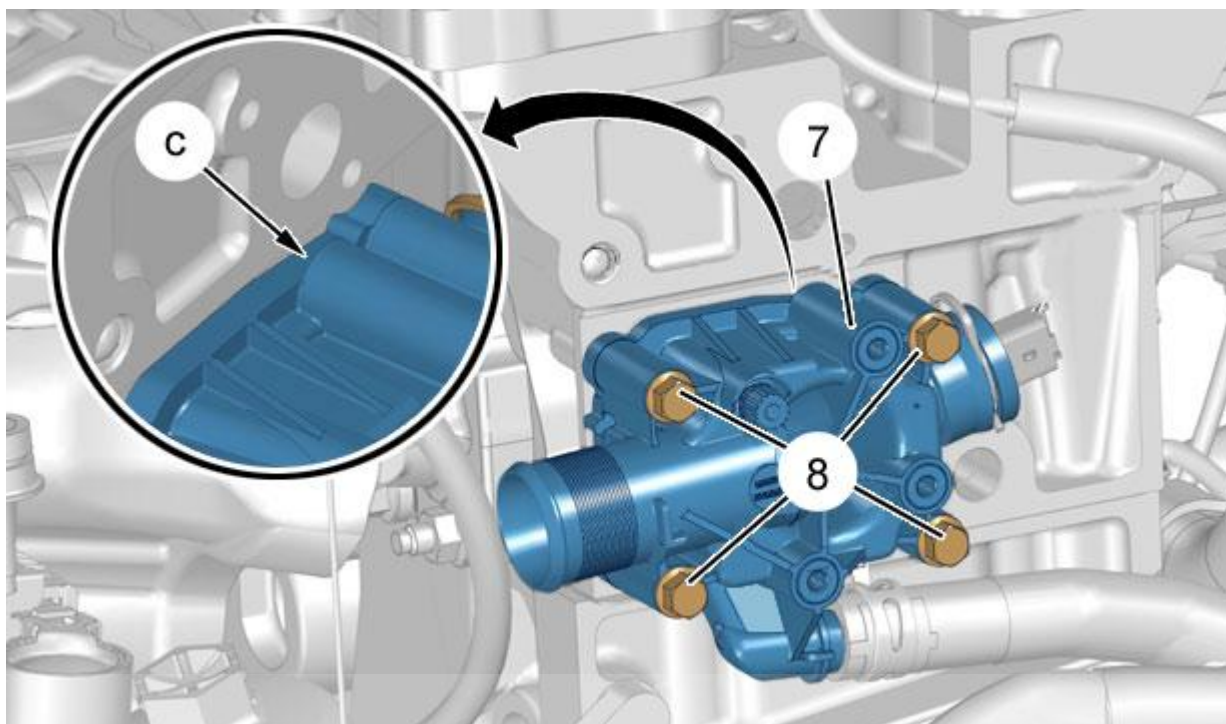

# دیجیتال خودرو

شرکت دیجیتال خودرو سامانه (مسئولیت محدود)

نکته: با استفاده از پیچ گوشتی تخت هوزینگ ترموستات (7) را جدا کنید (در محل "C").

اولین سامانه دیجیتال تعمیرکاران خودرو در ایران

شکل: B1GG17ND

پیچ های (8) را باز کنید .

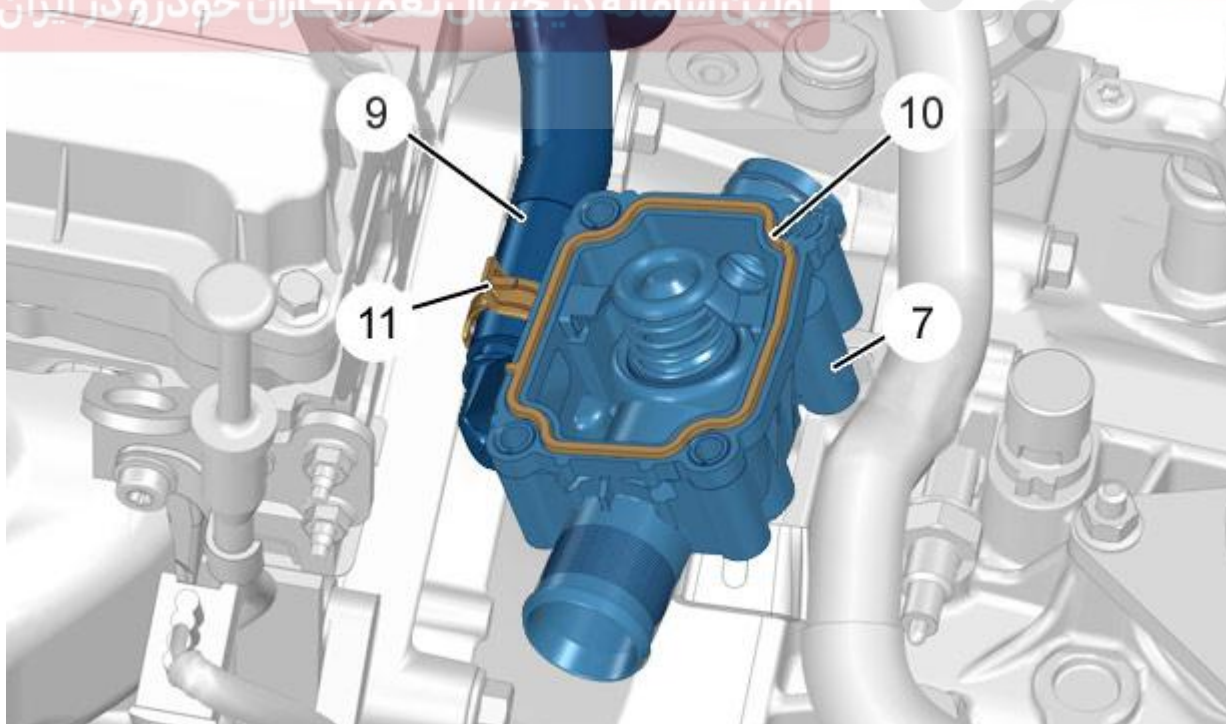

شکل: B1GG17OD

هوزینگ ترموستات (7) را از سرسیلندر جدا کرده و کنار بگذارید  
بست (11) را آزاد کنید .

لوله (9) را از هوزینگ جدا کرده و کنار بگذارید .  
باز کنید :

- ترموستات (7)
- واشر (10) روی هوزینگ ترموستات (7)

## ۲- بستن :

احتیاط : گشتاور سفت کردن مجاز را رعایت کنید.

احتیاط : همیشه واشر (10) روی هوزینگ ترموستات (7) را تعویض کنید . چگونگی قرار گرفتن واشر (10) روی هوزینگ ترموستات (7) را بررسی کنید .

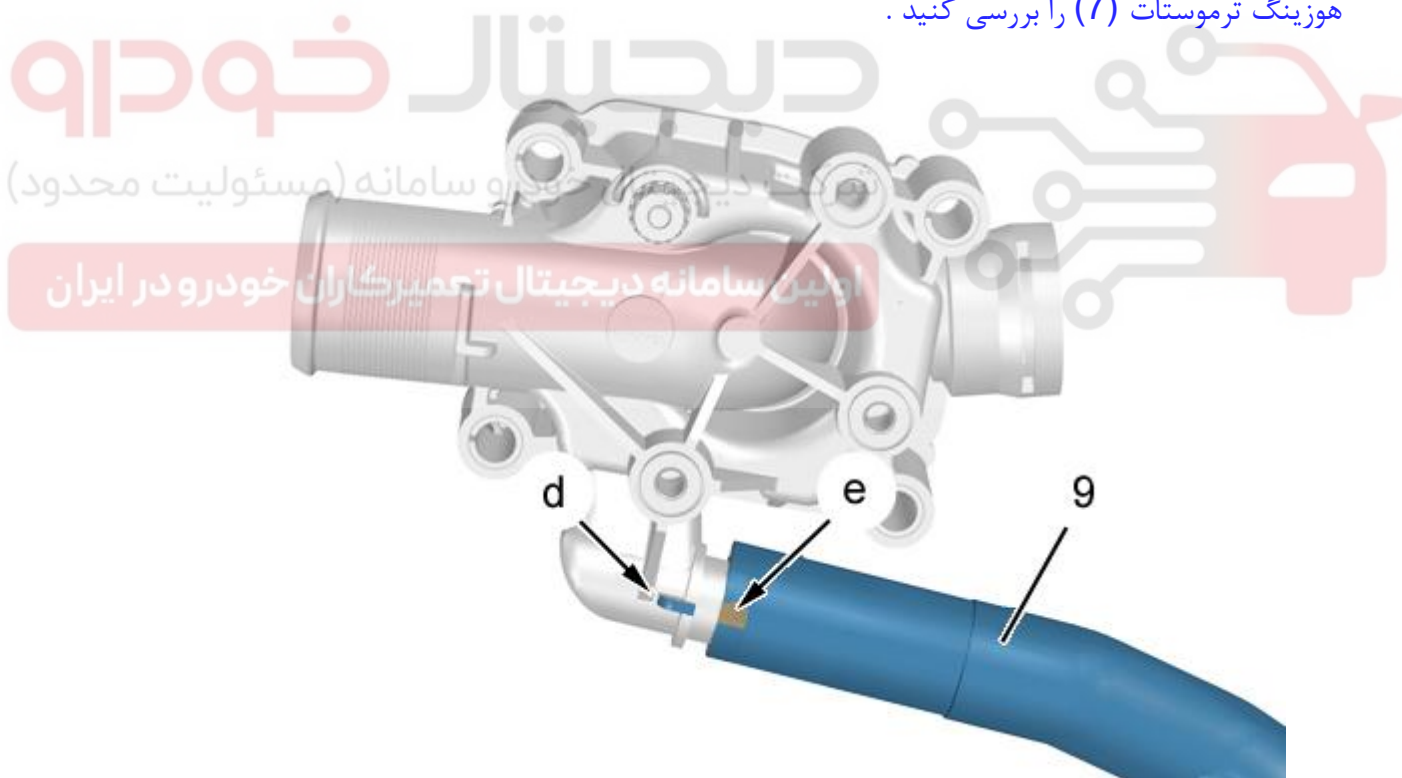

شکل: B1GG17PD

احتیاط : علائم را در یک راستا قرار دهید (در محل "d", "e").  
لوله (9) را جابزنید .

ببندید :

- بست (جدید) (11)
- هوزینگ ترموستات (7) با یک واشر جدید (10)

- پیچ های (8)
- پایه (5)
- پیچ (4)

شیلنگ (6) را متصل کنید .

بست (3) را ببندید (جدید) .

کانکتور را جابزنید (در محل "b") .

روی دسته سیم را بست بزیند ( در محل "a") .

# دیجیتال خودرو

شرکت دیجیتال خودرو سامانه (مسئولیت محدود)

ببندید:

- پایه (2) دسته سیم را به همراه دسته سیم
- پیچ های (1)

سیستم خنک کاری موتور را پر کرده و هواگیری کنید .

**نکته :** عدم وجود نشی را بررسی کنید .

محفظه فیلتر را ببندید .

احتیاط : عملیات مورد نیاز را بعد از اتصال مجدد باتری انجام دهید.

اتصالات باتری را متصل کنید .