

روغن گیربکس اتوماتیک: تخلیه - پر کردن

گشتاور محکم کردن	
40 N.m	درپوش تخلیه

توجه، این دستورالعمل شامل یک یا چند هشدار است

هشدار قبل از هرگونه عملیات بر روی خودروی مجهز به سیستم Stop & Start، حتماً دستورالعمل‌های ایمنی را رعایت کنید (به خودرو: احتیاط‌های لازم برای انجام تعمیرات رجوع کنید).

هشدار جهت جلوگیری از آسیب رسیدن به سیستم‌ها، قبل از انجام هر گونه تعمیرات، دستورالعمل‌های ایمنی و تمیزی و توصیه‌های حرفه‌ای را رعایت نمایید: (به 23A، گیربکس اتوماتیک، گیربکس اتوماتیک: احتیاط‌های لازم برای انجام تعمیرات رجوع کنید). (به خودرو: احتیاط‌های لازم برای انجام تعمیرات رجوع کنید).

هشدار برای این عملیات از دستکش ضد آب (نوع نیتریل) استفاده کنید.

ظرفیت (لیتر)	گیربکس ترکیبی
۱,۷	DC4

تخلیه

۱. آماده سازی برای تخلیه

خودرو را روی یک بالابر دو ستون قرار دهید (به خودرو: یکسایز کردن و بالا بردن رجوع کنید).
قطعات زیر را باز کنید:

چرخ جلو سمت چپ (به چرخ: باز کردن - نصب مجدد رجوع کنید).
سینی زیر موتور.

۲. مرحله تخلیه

ظرف مخصوص جمع آوری روغن را زیر خودرو قرار دهید.

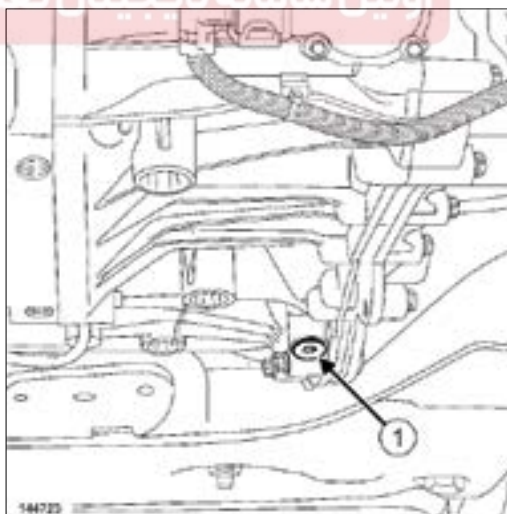

درپوش تخلیه (۱) را باز کنید.
روغن را تخلیه کنید.

پر کردن

۱. مرحله پر کردن

درپوش تخلیه را نصب کنید.
درپوش تخلیه را با گشتاور 40 N.m محکم کنید.

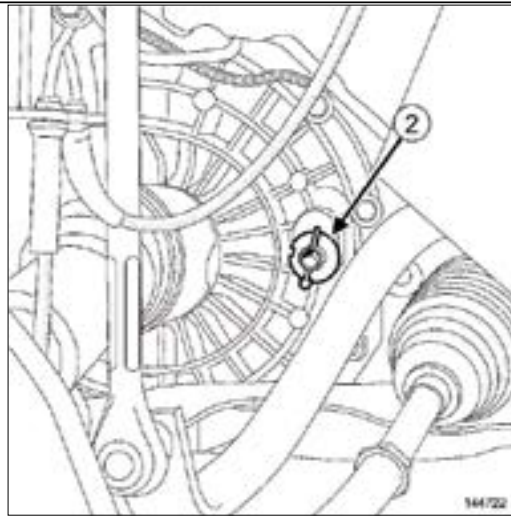

درپوش پر کردن (۲) را باز کنید.

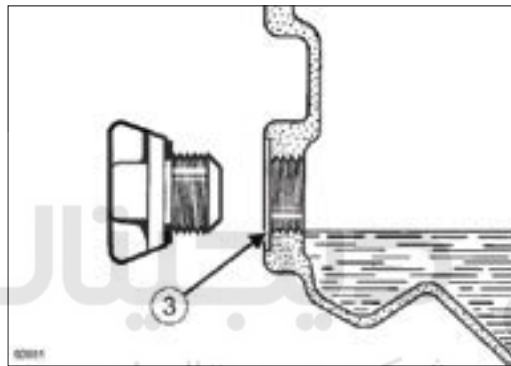

کیچر را با استفاده از یک سرنگ حاوی روغن توصیه شده پر کنید تا روغن از دهانه (۳) سرریز کند (به روغن گیربکس اتوماتیک: مشخصات رجوع کنید) (اطلاعه فنی 6012A، 04A، 6012A).
 روانسازها).
 درپوش پرکن را ببندید.
 روغن بیرون ریخته را تمیز کنید.
 ۲. عملیات پایانی

عملیات را درجهت عکس بازکردن انجام دهید.

اولین سامانه دیجیتال تعمیرکاران خودرو در ایران