

باز و بست: کابل های ترمز دستی

۱. باز کردن

۱,۱. سمت کابین



کنسول وسط را باز کنید.

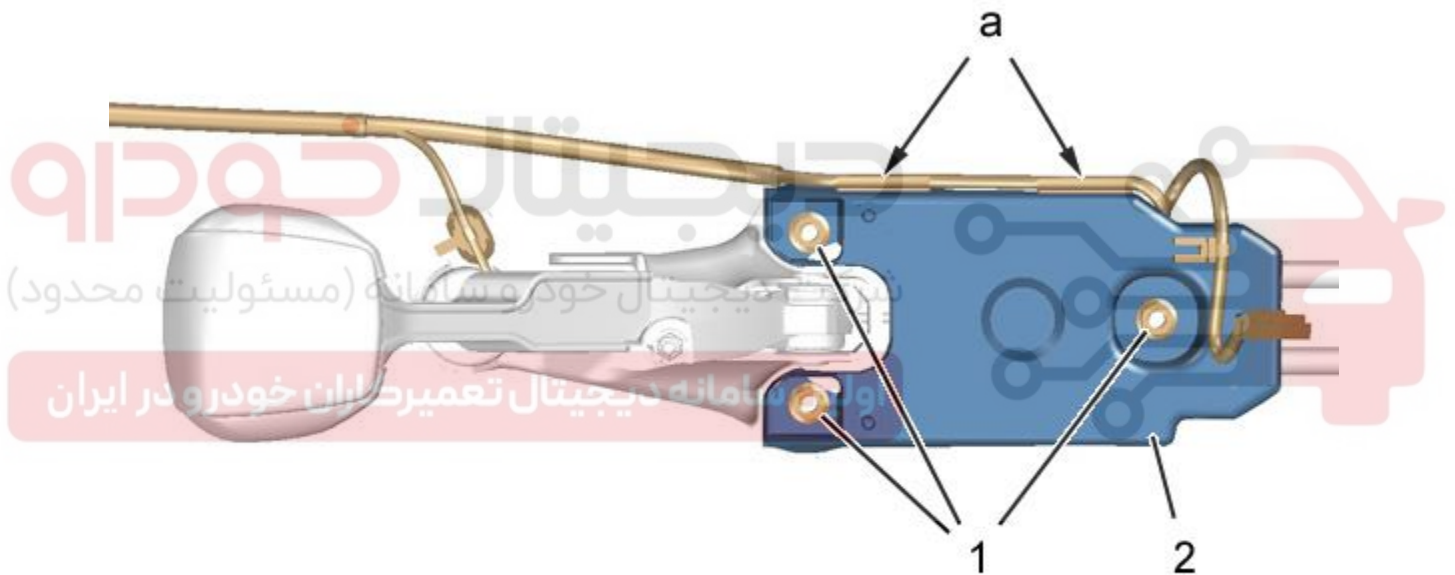

شکل : B3FG2NBD



دسته سیم (در نقطه a) را جدا کنید.

باز کنید:

- مهره ها (۱)
- نگهدارنده (۲)

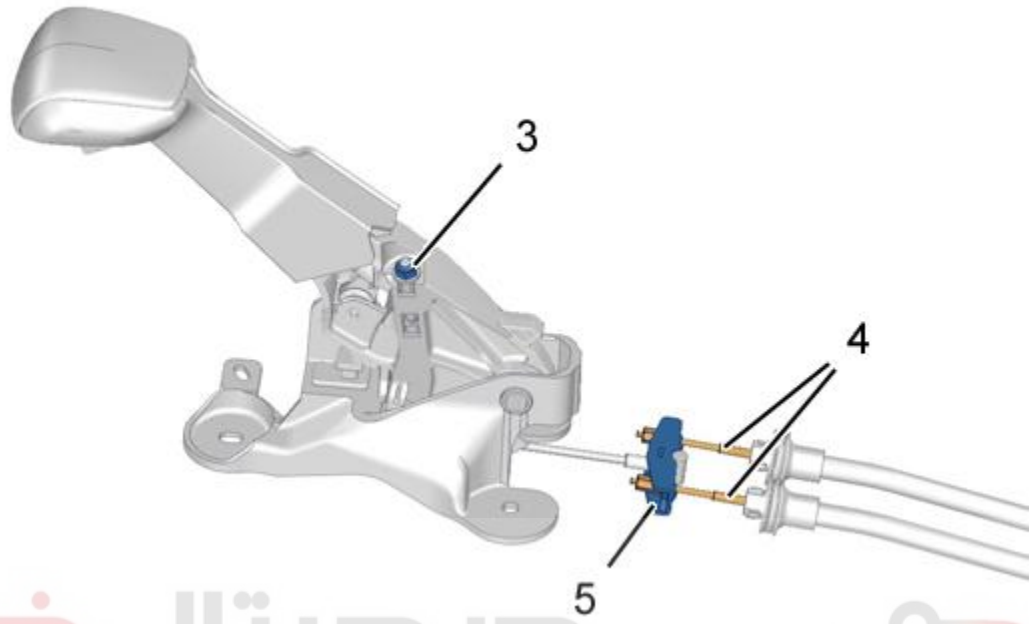

دیجیتال خودرو
 شرکت دیجیتال خودرو سامانه (مسئولیت محدود)
 B3FG2NCD : شکل

اولین سامانه دیجیتال تعمیرکاران خودرو در ایران

مهره (۳) را باز کنید.

کابل ترمز دستی (۴) را از اهرم تعادل (۵) جدا کنید.

۱، ۲. سمت چرخ

نکته: اقدامات متقارن.

خودرو را روی جک دو ستون قرار دهید.

چرخ های عقب را باز کنید.

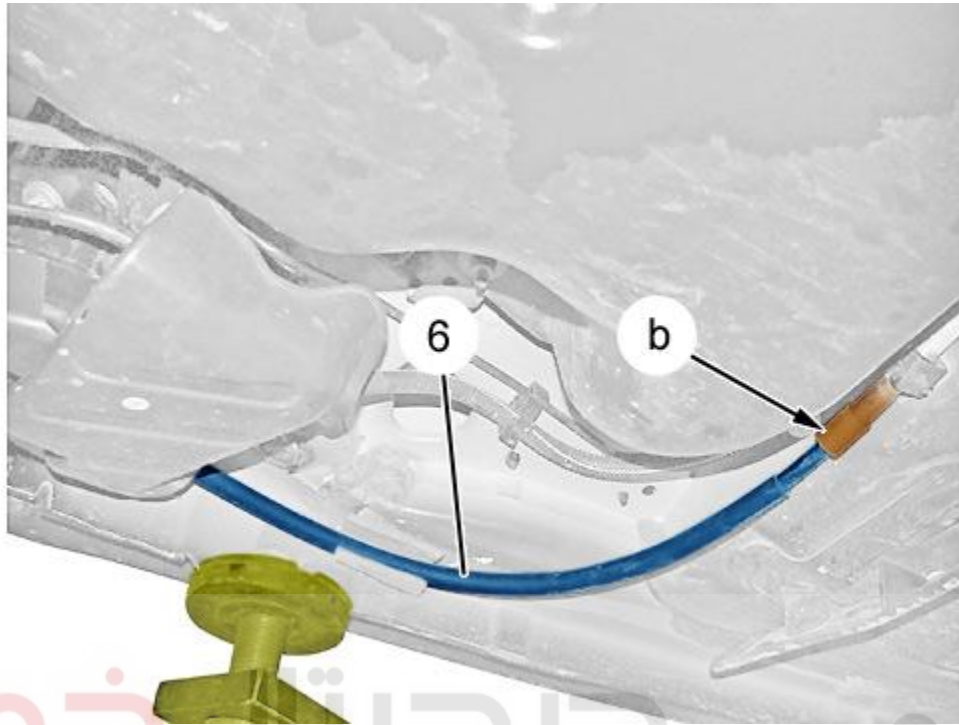

شکل : B3FG2NDD

شرکت دیجیتال خودرو سامانه (مسئولیت محدود)

کابل ترمز دستی (۶) در نقطه (b) را جدا کنید.

اولین سامانه دیجیتال تعمیرکاران خودرو در ایران

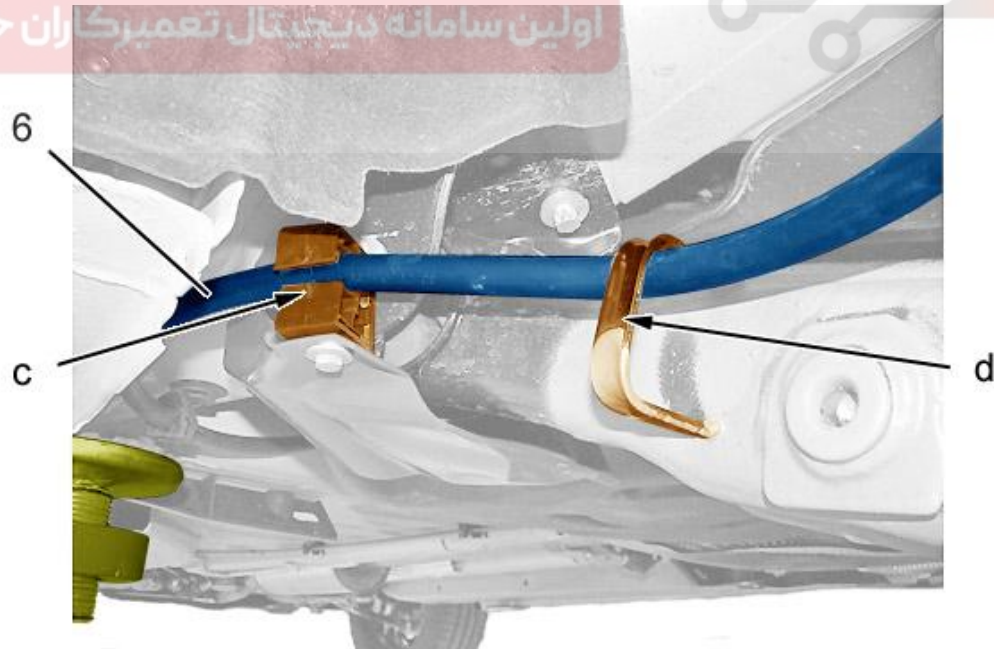

شکل : B3FG2NED

کابل ترمز دستی (۶) (در نقطه C) را شل کنید.

کابل ترمز دستی (۶) را از راهنمای کابل (در نقطه d) جدا کنید.

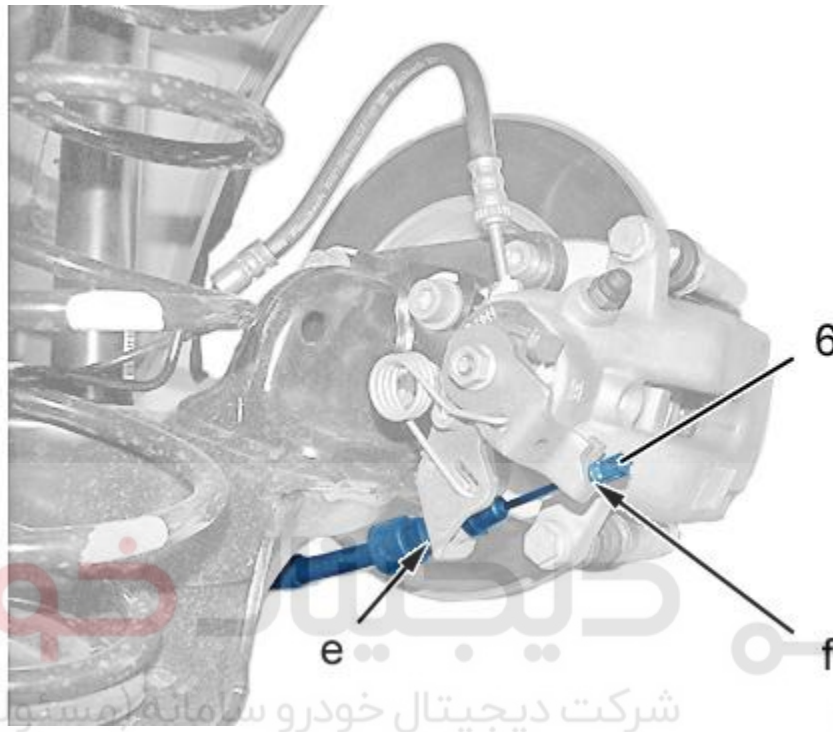

دیجیتال خودرو سامانه (مستقلیت محدود)
شرکت دیجیتال خودرو سامانه (مستقلیت محدود)

اولین سامانه دیجیتال تعمیرکاران خودرو ایران
B3FG2NFD : شکل

کابل ترمز دستی (۶) (در نقاط e و f) را باز کنید.

کابل ترمز دستی (۶) را باز کنید.

۲. بستن

احتیاط: گشتاورهای اتصالات را رعایت کنید.

کابل ترمز دستی (۶) (در نقاط e و f) را ببندید.

کابل ترمز دستی (۶) را در راهنمای کابل (در نقطه d) درگیر کنید.

کابل ترمز دستی (۶) (در نقطه b) را ببندید.

کابل ترمز دستی (۶) (در نقطه C) را ببندید.

کابل ترمز دستی (۴) را به اهرم تعادل (۵) متصل کنید.

کابل های ترمز دستی را تنظیم کنید.

ببندید:

- نگهدارنده (۲)
- مهره ها (۱)

دسته سیم (در نقطه a) را ببندید.



کنسول وسط.

چرخ های عقب را ببندید.

دیجیتال خودرو

شرکت دیجیتال خودرو سامانه (مسئولیت محدود)

اولین سامانه دیجیتال تعمیرکاران خودرو در ایران

