

تعمیر اساسی: کالیپر ترمز جلو BOSCH (پیستون Ø54)

۱. قطعاتی که در تمامی موارد باید تعویض شوند:

تعداد (هر کالیپر)	شرح
2	لاستیک گردگیر (پین)
2	پین
1	آب بند (پیستون کالیپر)
1	محافظ آب بند (پیستون کالیپر)

۲. تجهیز

تجهیزات

- لنت
- دمنده هوای فشرده

شرکت دیجیتال خودرو (مسئولیت محدود)

اولین سامانه دیجیتال تعمیرکاران خودرو در ایران

ابزار	شماره فنی	شرح
<p>[0823-C]</p>  <p>Figure : E5AB1VMT</p>	[0823-C]	ابزار بست محافظ آب بند پیستون

<p>[0823-A]</p>  <p>Figure : E5AB1VNT</p>	<p>[0823-A]</p>	<p>دسته</p>
--	-----------------	-------------

۳. باز کردن

خودرو را توسط جک بالا ببرید و مقید کنید به طوریکه چرخ های جلو معلق باشند.
باز کنید:

دیجیتال خودرو

شرکت دیجیتال خودرو سامانه (مسئولیت محدود)

از محصولات توصیه شده توسط سازنده استفاده کنید! **سامانه دیجیتال تعمیرکاران خودرو در ایران**

- چرخ جلو
- کالیپر ترمز جلو

۴. تعمیر اساسی

۱،۴. پین های کالیپر ترمز جلو

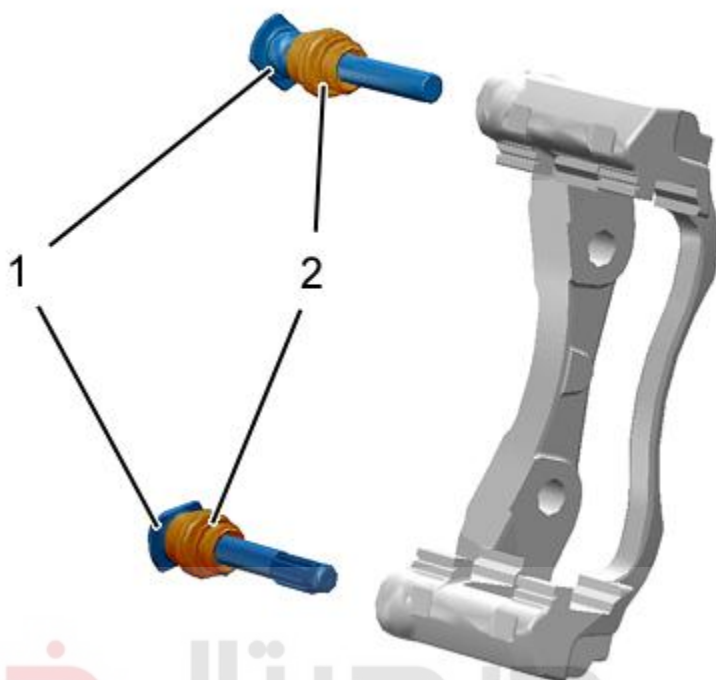

دیجیتال خودرو

شکل : B3FJ02ED

شبکه دیجیتال خودرو سامانه (مسئولیت محدود) پین ها (۱) و لاستیک های محافظ (۲) را باز کنید.

اولین سامانه دیجیتال تعمیرکاران خودرو در ایران

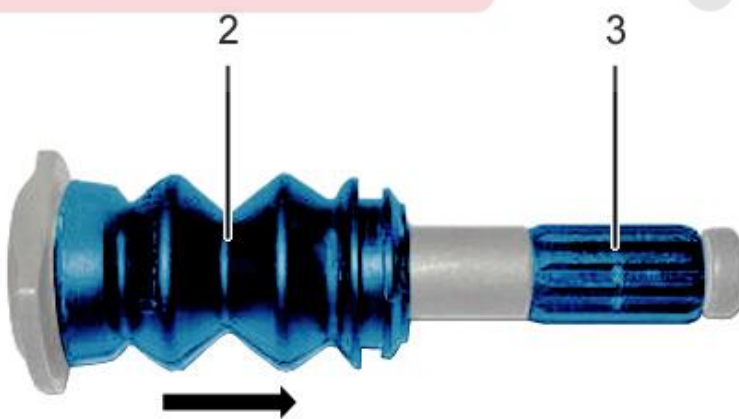

شکل : B3FJ01YD

باز کنید:

- لاستیک های محافظ (۲) (در جهت فلش)
- هزار خار (۳) (فقط قسمت پایین پین)

کالیپر ترمز جلو را با محصولات تمیز کردن توصیه شده تمیز کنید.

صبر کنید تا خشک شود.

با دستمال کاغذی تمیز کنید.

ببندید:

- لاستیک های محافظ (۲) (نو)
- هزار خار (۳) (فقط قسمت پایین پین)

پین های نو را گریس بزنید (گریس در کیت تعمیر اساسی).

پین ها نو (۱) را ببندید.

۲,۴ پیستون کالیپر ترمز جلو

دیجیتال خودرو

شرکت دیجیتال خودرو سامانه (مسئولیت محدود)

اولین سامانه دیجیتال تعمیرکاران خودرو در ایران

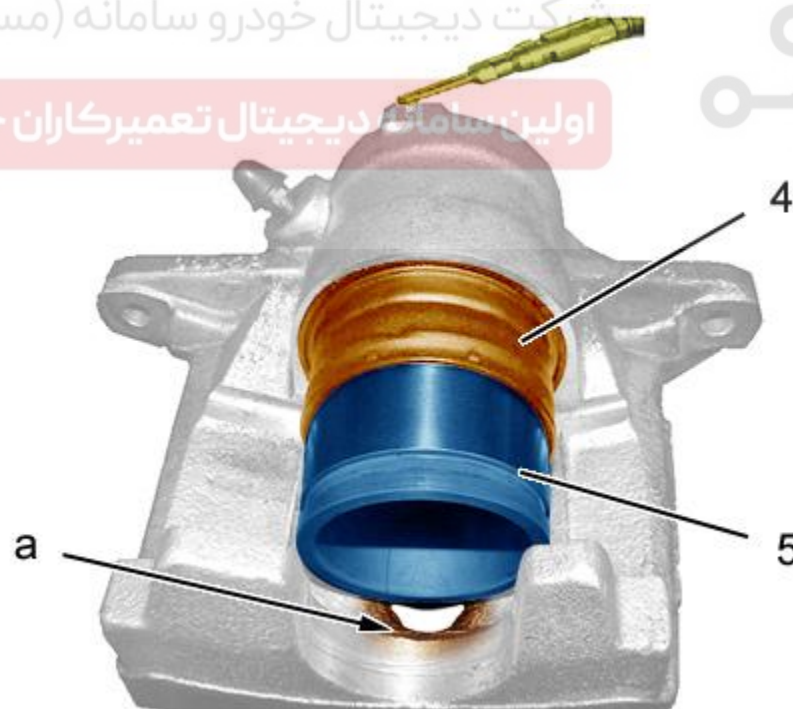

شکل : B3FJ01ZD

هنگام باز کردن از محافظ نرم (بلوک چوبی، پارچه تمیز) برای محافظت از پیستون (۵) (در نقطه a) استفاده کنید.

احتیاط: برای جلوگیری از خروج ناگهانی پیستون (۵)، فشار هوا را به تدریج افزایش دهید. فشار هوا 4 ± 6 bars.

احتیاط: برای باز کردن آب بند، از ابزار پلاستیکی یا برنزی با لبه های گرد استفاده کنید.

باز کنید:

- شیم
- پیستون (۵)
- محافظ آب بند (۴)

دیجیتال خودرو

شرکت دیجیتال خودرو سامانه (مسئولیت محدود)

اولین سامانه دیجیتال تعمیرکاران خودرو در ایران

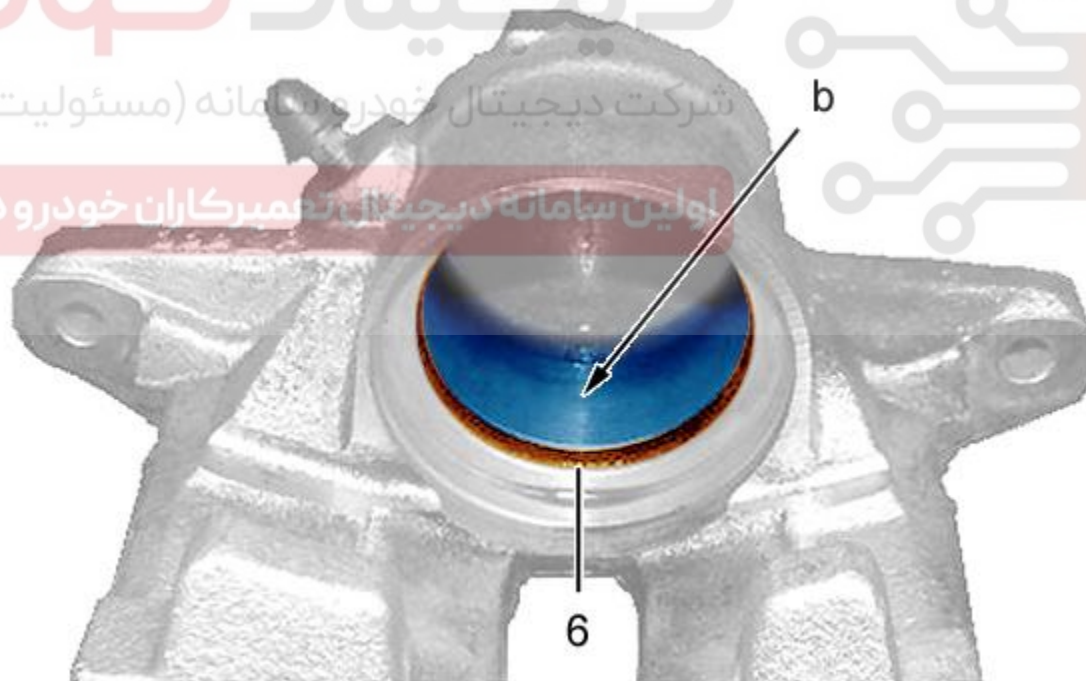

شکل : B3FJ020D



آب بند (۶) را باز کنید.

با استفاده از محصولات تمیز کردن مورد تایید، اجزای زیر را تمیز کنید:

- سطح تماس پیستون (۵) (در نقطه b)
- پیستون (۵)
- شیار آب بند (۶)
- شیار محافظ آب بند (۴)

با هوای فشرده خشک کنید.
به صورت چشمی بررسی کنید:

- شرایط پیستون (۵)
- سطح تماس پیستون (۵) (در نقطه b) (بدون خراش، سایش و غیره)

احتیاط: اگر سایش یا خراشی دیده شد، کالیپر ترمز جلو را تعویض کنید.

آب بند نو (۶) را با دست در شیار مرکزی ببندید.
با استفاده از روغن ترمز، پیستون (۵) و سطح تماس آن (در نقطه b) را روانکاری کنید.

شرکت دیجیتال خودرو (مسئولیت محدود)

اولین سامانه دیجیتال تعمیرکاران خودرو در ایران

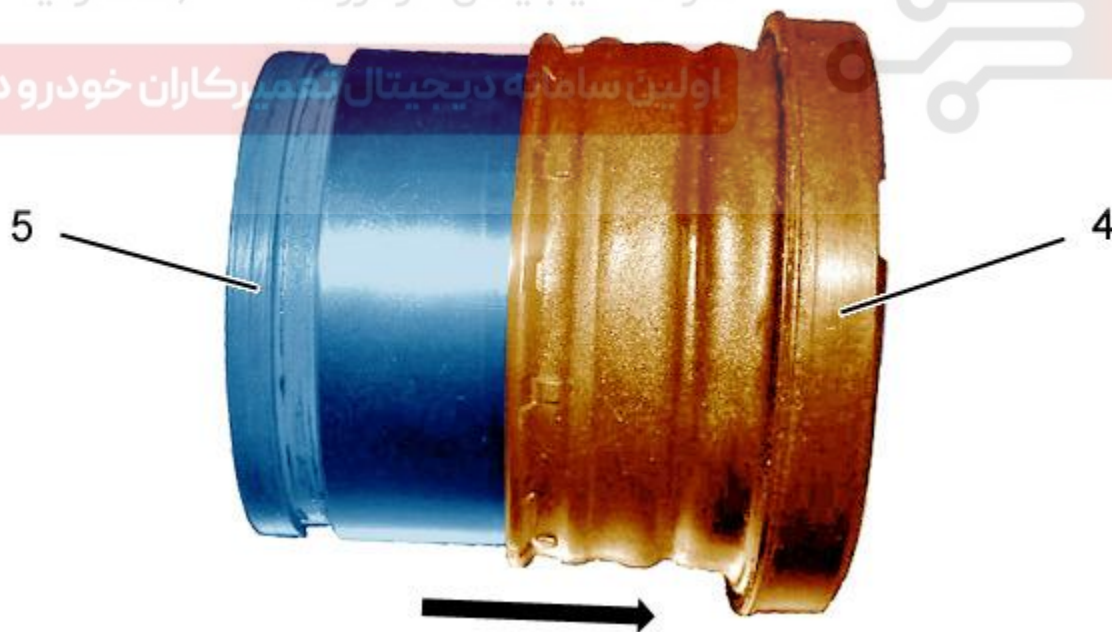

شکل : B3FJ021D

محافظ آب بند(نو)(۴) را در جای خودش روی پیستون(۵) قرار دهید(در جهت فلش).

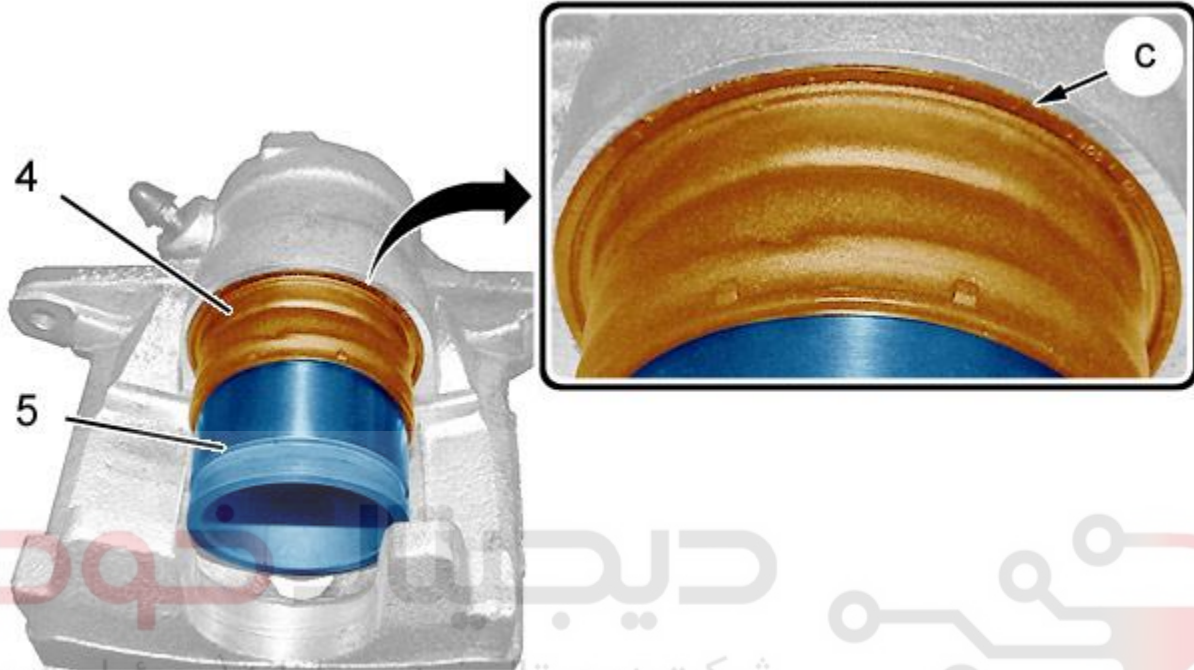

دیجیتال خودرو
شرکت دیجیتال خودرو سامانه (مسئولیت محدود)

اولین سامانه دیجیتال تعمیرکاران B3FJ022D : شکل ران

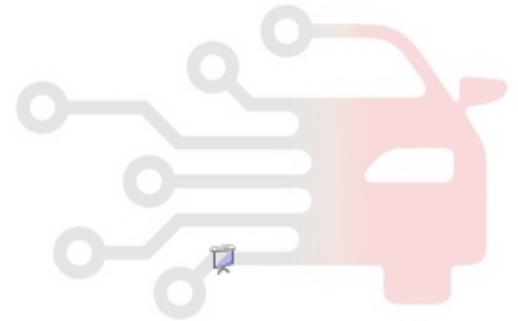

درگیر کنید:

- محافظ آب بند(۴)(نو) در موقعیت خودش(در نقطه C)
- پیستون(۵) در کالیپر ترمز

روی سطح جانبی پیستون(۵) گریس بمالید.
پیستون را با دست به سمت عقب فشار دهید.

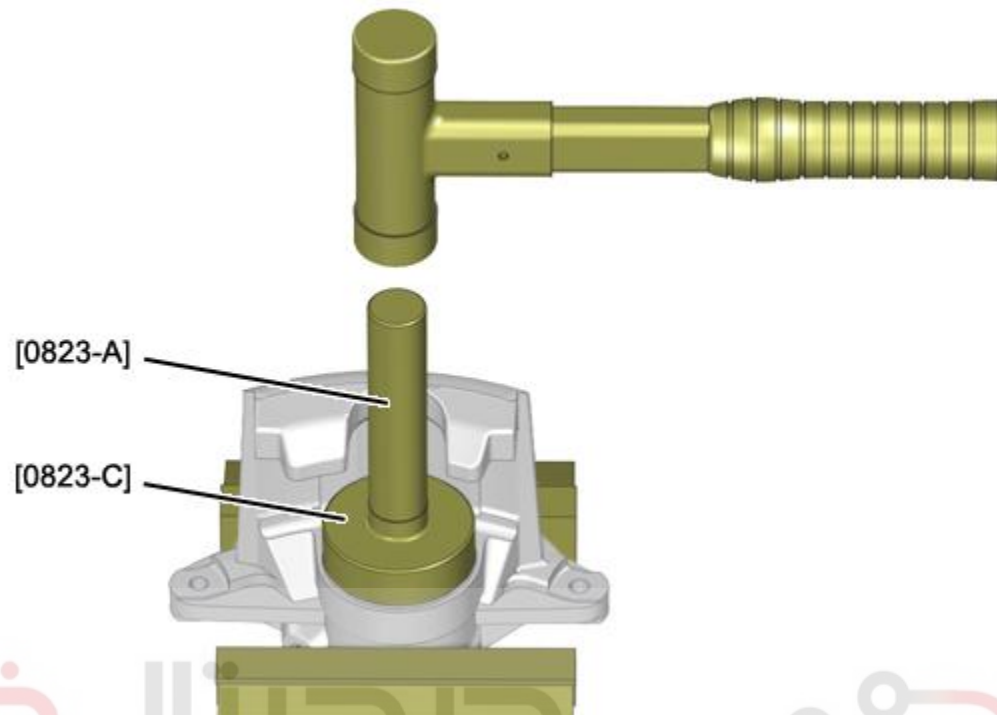

شکل : B3FJ02FD

با استفاده از ابزارهای [0823-A] و [0823-C] و چکش پلاستیکی، محافظ آب بند (۴) (نو) را در محل خودش ببندید.
 قرارگیری محافظ آب بند (۴) را بررسی کنید.

۵. بستن

ببندید:

- کالیپر ترمز جلو
- چرخ جلو
- خودرو را روی چرخ هایش قرار دهید