

باز کردن - مونتاژ کردن: سپر جلو

خودروی دسته دوم با کارکرد بالا

مهم: توصیه های ایمنی و نظافت را رعایت کنید.

نکته: محصولاتی که تولید کننده توصیه کرده است را به کار ببرید.

۱. تجهیز

ابزار	مرجع	توضیح
[1350-ZZ]  Figure : E5AG02MT	[1350-ZZ]	ابزار مخصوص تریم با کد اختصاصی ۲۶۱۰۲۰۰۵

۲. جدا کردن

: جدا کنید

سپر جلو

چراغهای مه شکن جلو

سنسورهای مجاورت

صفحه پلاک

۲,۱. دسته سیم الکتریکی

اولین سامانه دیجیتال تعمیرکاران خودرو در ایران

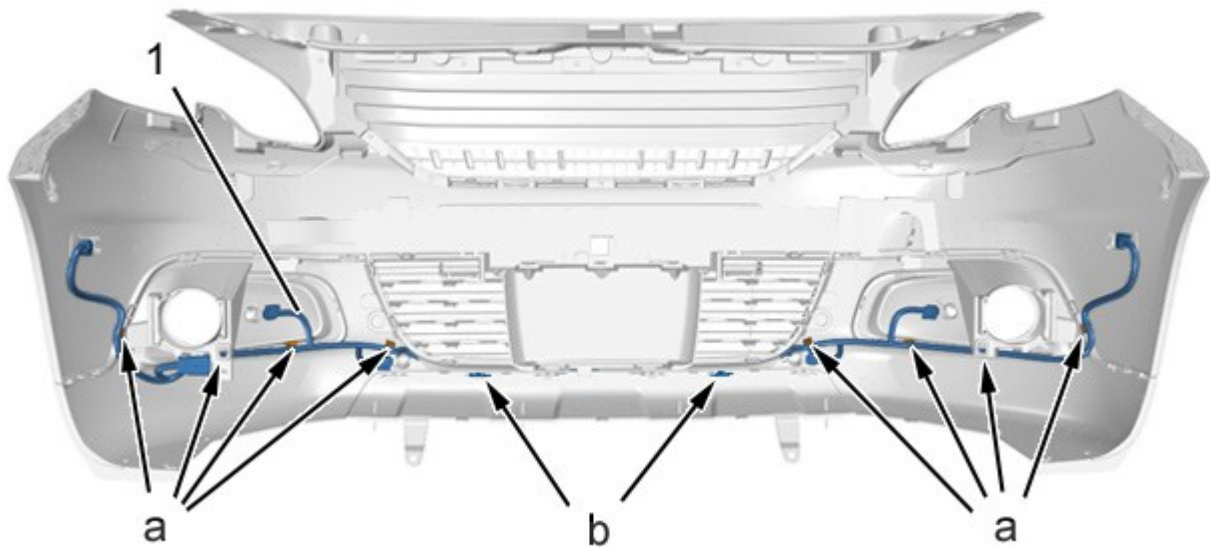

Figure : C5JS0Z0D

با استفاده از ابزار [1350-ZZ] دسته سیم الکتریکی را در نقطه a باز کنید (۱).

در نقطه b دسته سیم الکتریکی را آزاد کنید (۱).

اولین سامانه دیجیتال تعمیرکاران خودرو در ایران

دسته سیم الکتریکی را جدا کنید (۱).

۲,۲. بخش پایینی سپر جلو

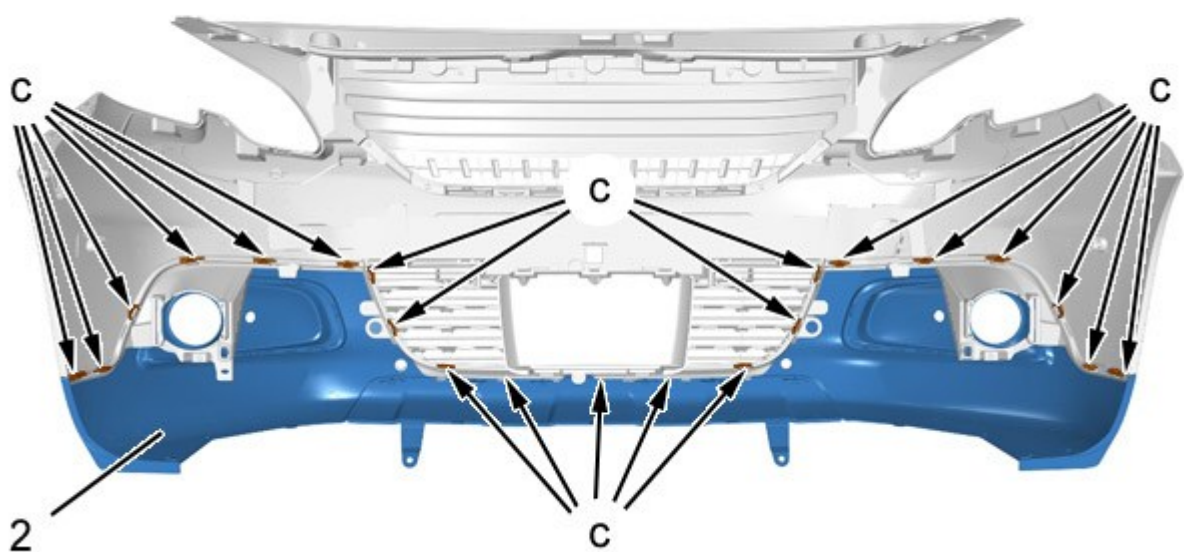

Figure : C5JS0Z1D

با استفاده از ابزار [1350-ZZ] بخش پایینی سپر جلو را در نقطه c باز کنید.
بخش پایینی سپر جلو را جدا کنید.

۲,۳. قاب ها

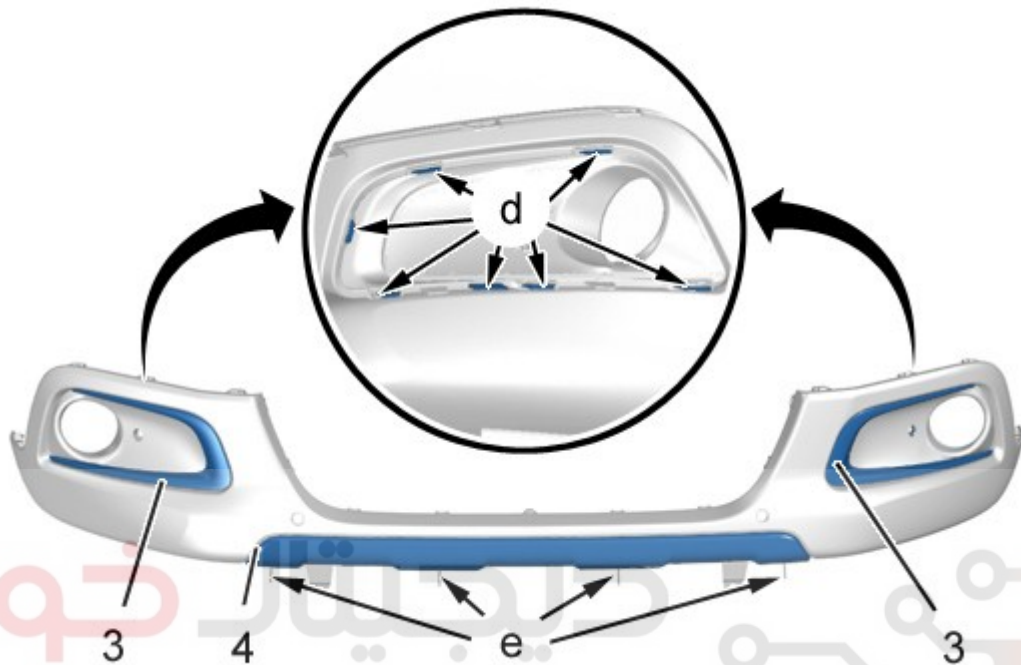

Figure : C5JS0JND

با استفاده از ابزار [1350-ZZ] قاب ها (۳) را در نقطه (d) باز کنید.

قاب ها را جدا کنید.

ابتدا پرچها را درآورده و سپس سوراخ کنید.

با استفاده از مته ۶ میلیمتری پرچ ها را در نقطه (e) سوراخ کنید.

قاب را جدا کنید.

پرچ های باقی مانده را سوراخ کنید.

۲,۴. نگهدارنده سنسورهای مجاورت

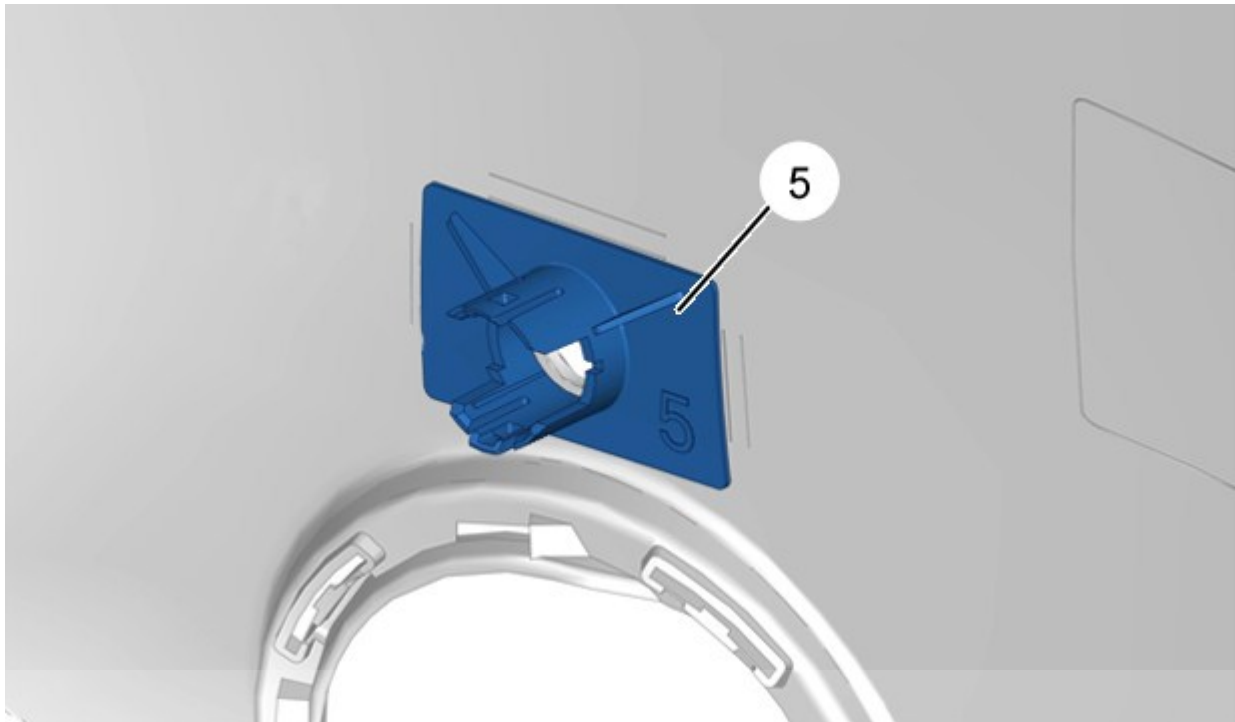

Figure : C5JS0JOD

به همان حالت به سمت نگهدارنده دیگر پیش بروید.
نگهدارنده سنسورهای مجاورت را جدا کنید (۵).
شرکت دیجیتال خودرو سامانه (مسئولیت محدود)
سطوح تماسی و به هم چسبنده را با پاک کننده چربی شاخص J1 پاک کنید.
اولین سامانه دیجیتال تعمیرکاران خودرو در ایران

۲,۵. جلو پنجره پایینی سپر جلو

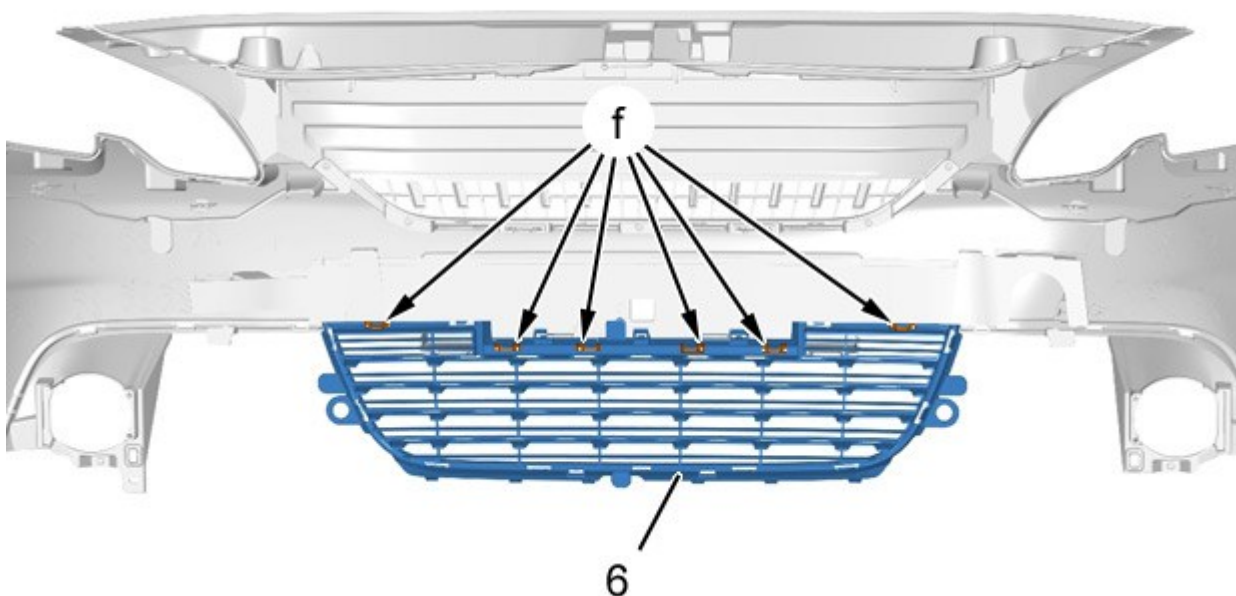
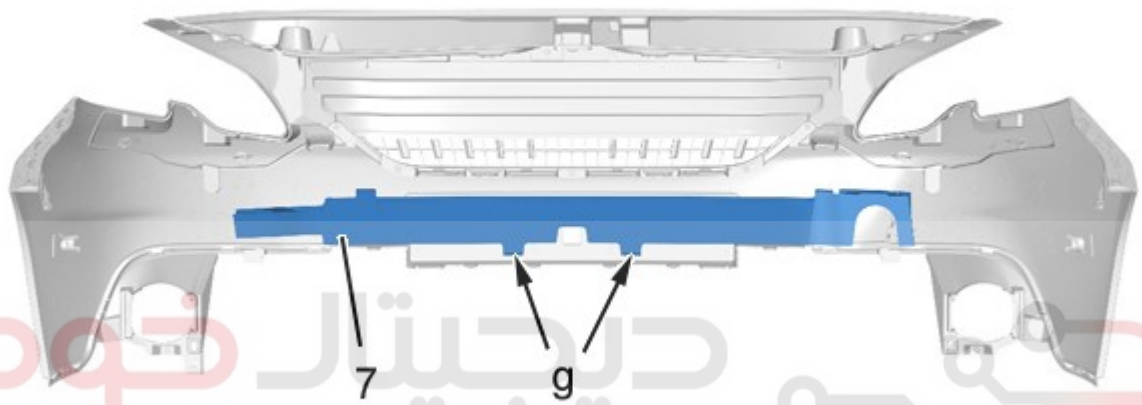

Figure : C5JS0Z2D

با استفاده از ابزار [1350-ZZ] جلو پنجره سپر جلو را در نقطه (f) باز کنید.

جلو پنجره بالایی سپر جلو را جدا کنید(۶).

۲,۶. ضربه گیر



شرکت دیجیتال خودرو سامانه (مسئولیت محدود)

اولین سامانه دیجیتال تعمیرکاران خودرو در ایران

Figure : C5JS0Z3D

با استفاده از ابزار [1350-ZZ] ضربه گیر را در نقطه (g) (۷) باز کنید.

ضربه گیر را جدا کنید.

۲,۷. بادگیر بالایی

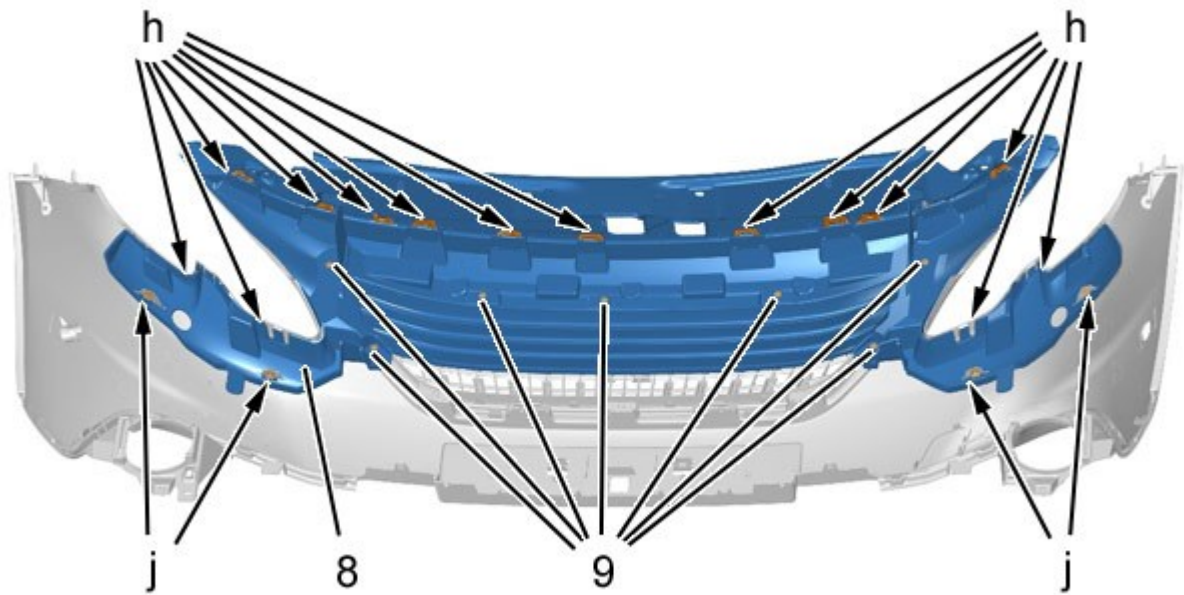

Figure : C5JS0Z4D

پیچ ها را باز کنید (۹).

دیجیتال خودرو

با استفاده از ابزار [1350-ZZ] اسپویلر را در نقاط h و z جدا کنید (۸).

اولین سامانه دیجیتال تعمیرکاران خودرو در ایران

باد شکن را جدا کنید (۸).

۲,۸ قاب جلوی پنجره یا قاب کرومی

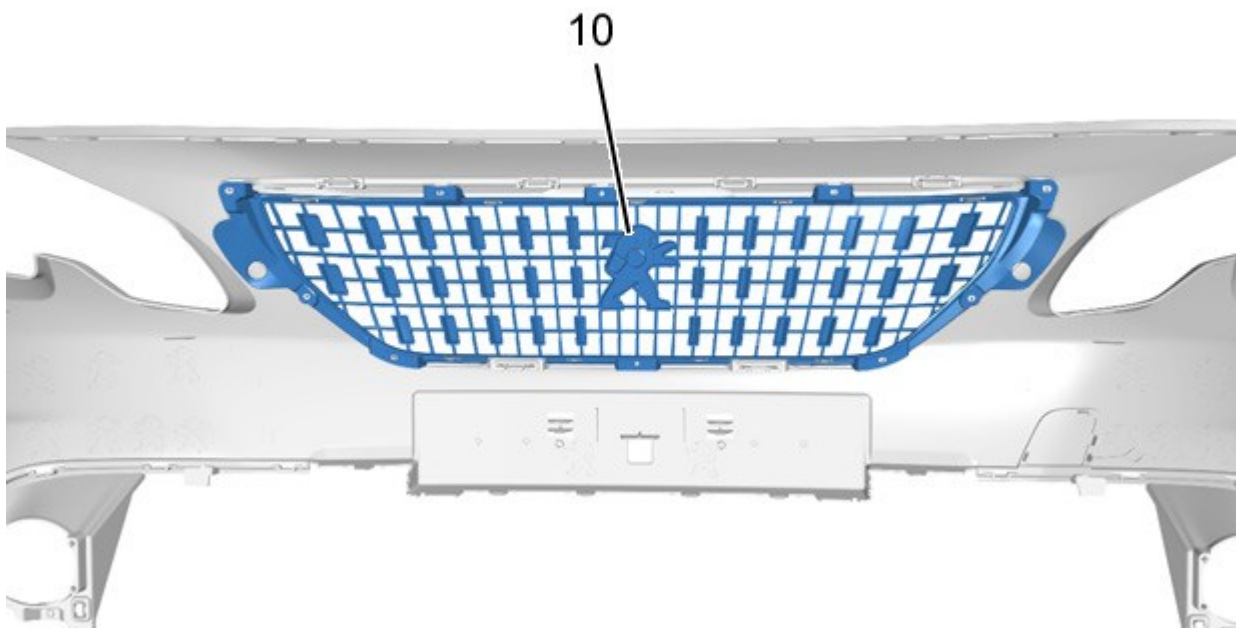

Figure : C5JS0Z6D

قاب جلوی پنجره را جدا کنید (۱۰).

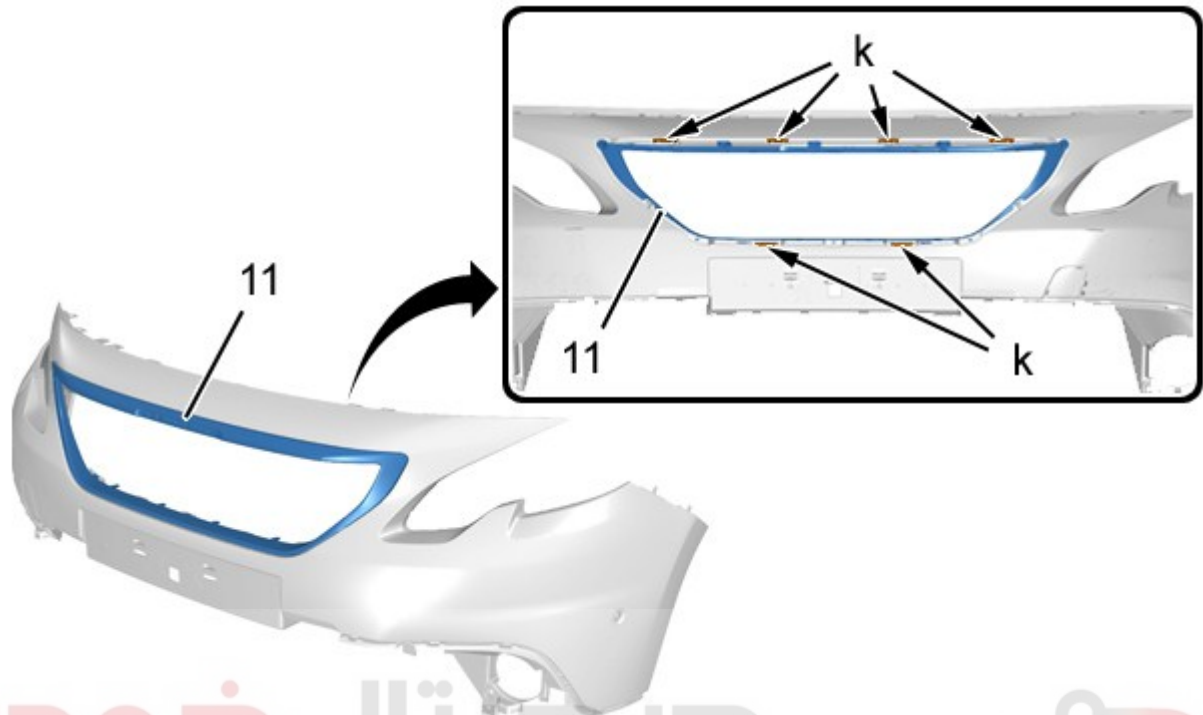

Figure : C5JS0Z7D

با استفاده از ابزار [1350-ZZ] قاب کرومی را جدا کنید (۱۱) (در نقطه k) (از سمت داخل - با دقت انجام دهید) در جهت پیکان نشان داده شده در تصویر قاب کرومی را جدا کنید (۱۱). درو سامانه (مسئولیت محدود)

۲،۹. زبانه دسترسی

اولین سامانه دیجیتال تعمیرکاران خودرو در ایران

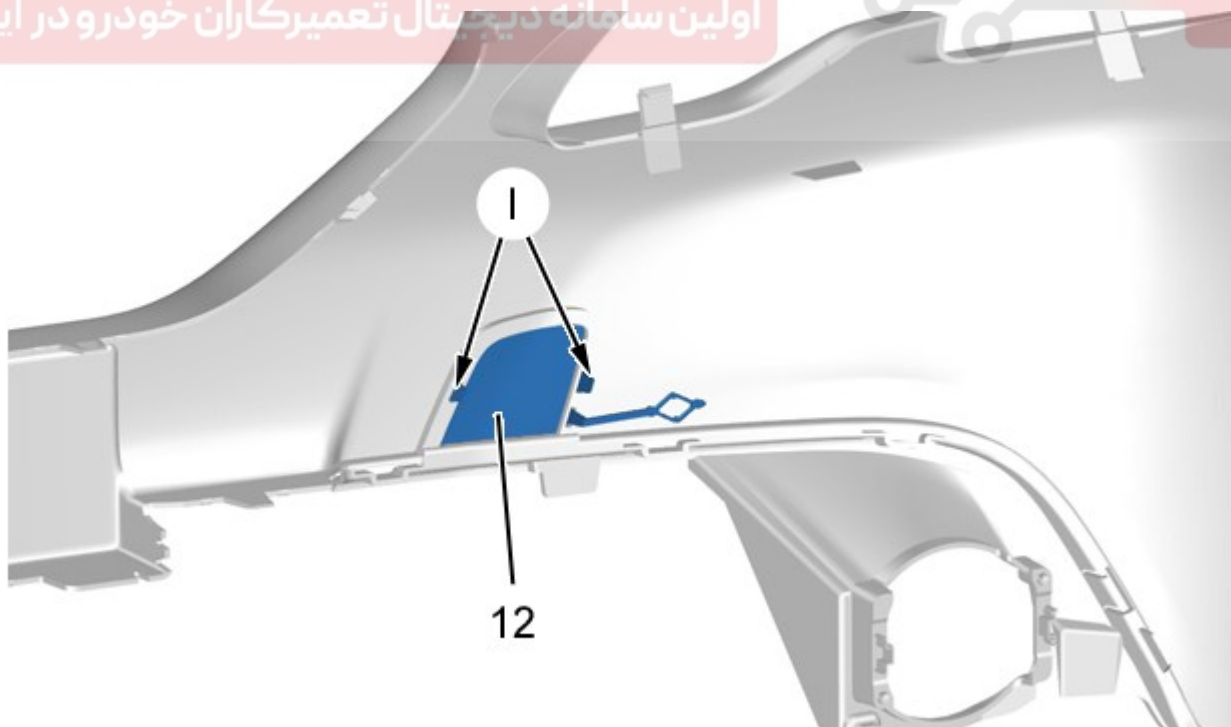

Figure : C5JS0Z9D

شلیگیر را با استفاده از ابزار [1350-ZZ] در نقطه (I) جدا کنید .

شلگیر را جدا کنید (۱۲).

۳. مونتاژ کردن

۳.۱. پایه های سنسور مجاورت

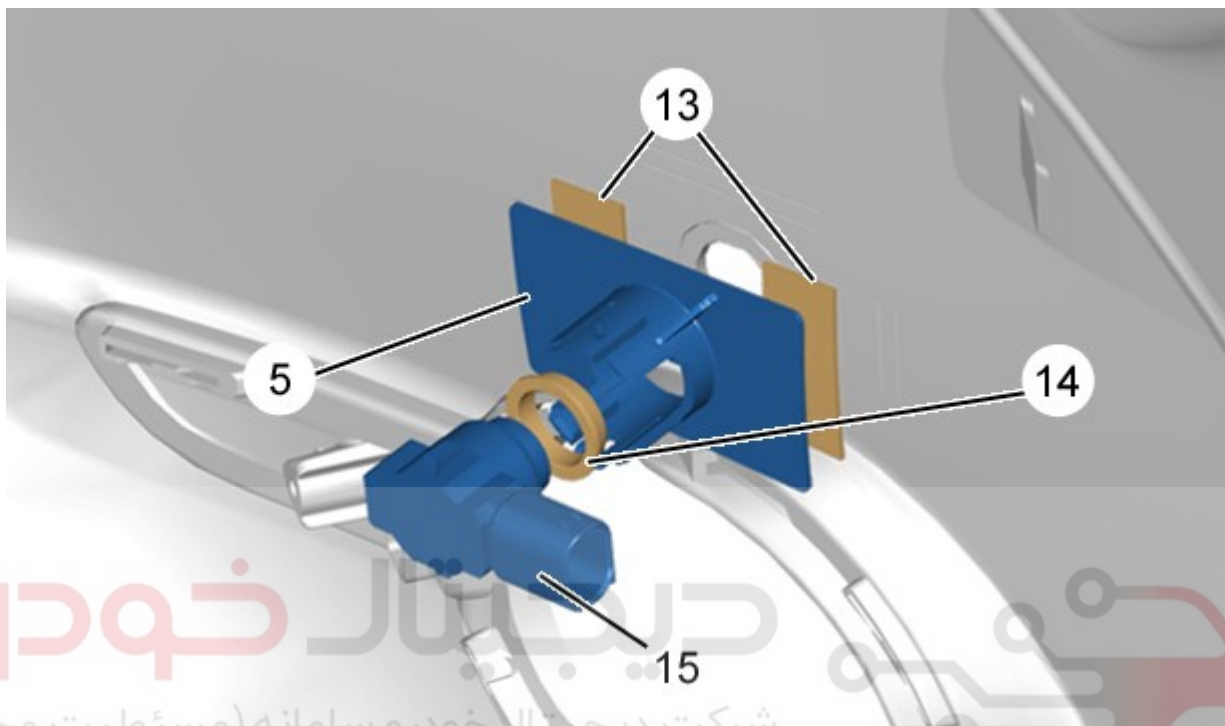

Figure : C5JS0ZAD

توجه: سطح داخلی سپر عقب نباید رنگ شود.

دمای محدوده باید بین ۱۸ تا ۳۵ درجه سانتیگراد باشد.

حلقه (۱۴) را در مرکز سنسور مجاورت قرار دهید.

سنسور مجاورت را روی نگهدارنده سنسور محکم کنید.

ضروری: چک کنید که حلقه (۱۴) به طور صحیح روی پایه سنسور مجاورت قرار گرفته است.

نگهدارنده های چسبان (۱۳) روی تکیه گاه سنسور مجاورت (۵) را جدا کنید.

تکیه گاه سنسور مجاورت (۵) را در مرکز سپر عقب قرار دهید.

تکیه گاه سنسور مجاورت را در جای خود متصل کنید (به مدت ۵ تا ۷ دقیقه فشار ثابت اعمال کنید).

به همان حالت به سمت سنسور مجاورت دیگر پیش بروید.

۳.۲. مونتاژ کردن (ادامه)

برعکس مرحله جداسازی عمل کنید.

عملکرد تجهیزات مختلف را بررسی کنید.