

**باز و بست: لوله های کولر**

تهویه مطبوع اتوماتیک یا تهویه مطبوع دستی

مهم: توصیه های ایمنی و نظافت را رعایت کنید.

مهم: قبل از هر اقدامی روی مدار کولر، اقدامات احتیاطی ضروری را رعایت کنید.

احتیاط: اتصالات، بست ها و درپوش های لوله ها را تا زمانی که به خودرو متصل هستند باز نکنید.

**۱. قطعاتی که در تمامی موارد باید تعویض شوند**

شرح	تعداد
اورینگ	12

**۲. تجهیز**

تجهیزات: دستگاه شارژ گاز کولر

توضیح	شماره فنی	ابزار
مجموعه درپوش ها	[1701-HZ]	<p>Figure : E5AD00ZT</p>

**۳. اقدامات اولیه**

اتصالات باتری را جدا کنید.

با استفاده از دستگاه شارژ گاز کولر، مدار کولر را تخلیه کنید.

باز کنید (بسته به تجهیزات):

- پوشش باتری
- کنترل یونیت موتور
- محفظه فیلتر هوا
- سینی محافظ زیر موتور



تهویه مطبوع اتوماتیک یا تهویه مطبوع دستی

باز کنید:

- سپر جلو
- چراغ جلو سمت راست
- مخزن شیشه شوی

دیجیتال خودرو

#### ۴. باز کردن

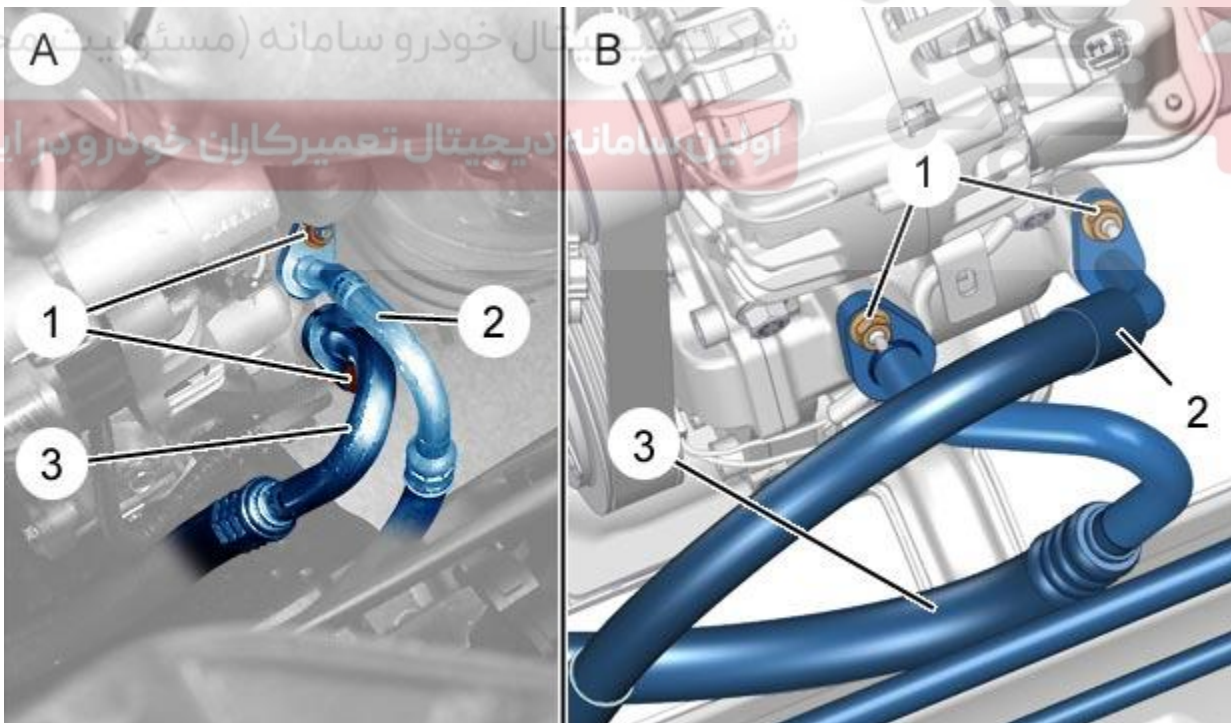

Figure : C5HG242D

۲ مهره (۱) را باز کنید.

احتیاط: برای جلوگیری از ورود رطوبت به لوله ها، تمامی آنها را با درپوش های [1701-HZ] ببندید.

لوله های (۲) و (۳) کولر را از کمپرسور جدا کنید.

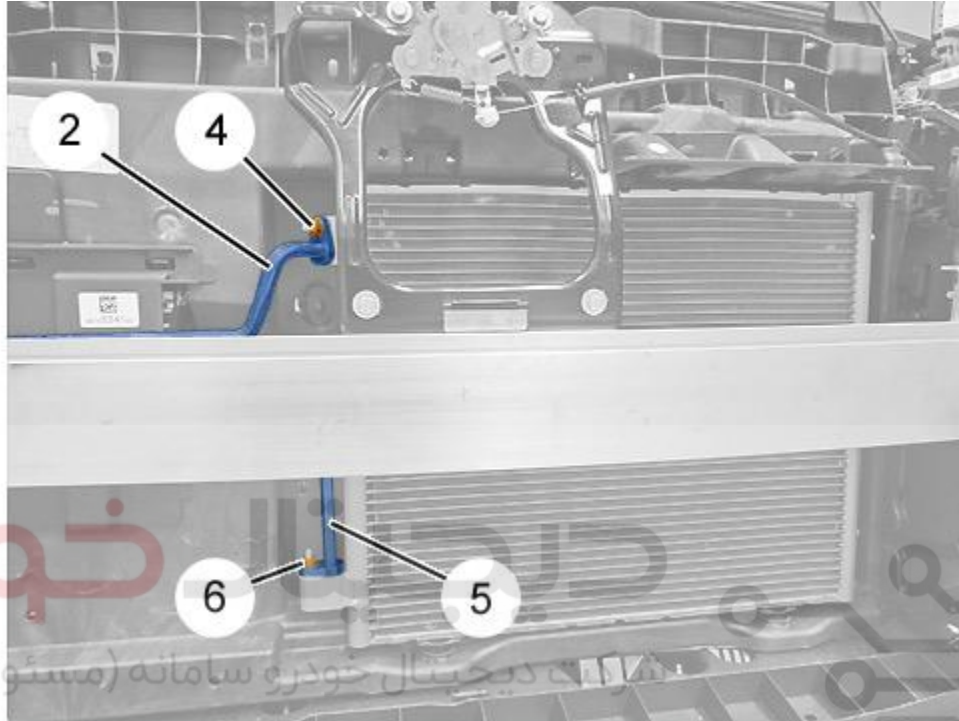

Figure : C5HG1HCD

مهره های (۴) و (۶) را باز کنید.

احتیاط: برای جلوگیری از ورود رطوبت به لوله ها، تمامی آنها را با درپوش ها [1701-HZ] ببندید.

لوله های (۲) و (۵) کولر را از کندانسور جدا کنید.

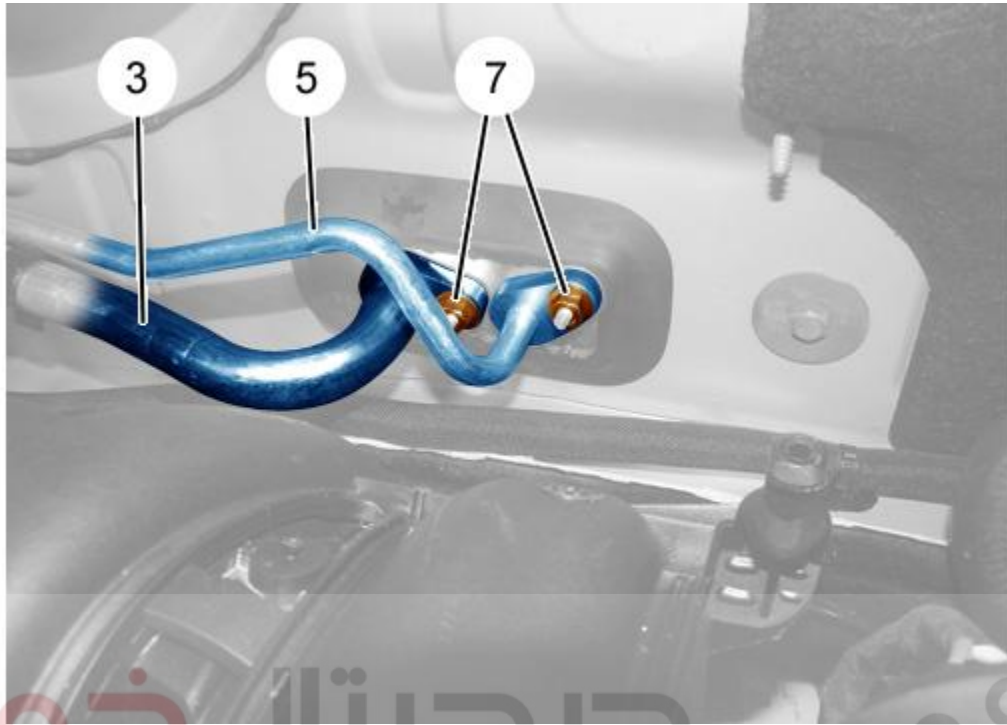

Figure : C5HG1GQD

شرکت دیجیتال خودرو (مسئولیت محدود)

۲ مهره (۷) را باز کنید.

احتیاط: برای جلوگیری از ورود رطوبت به لوله ها، تمامی آنها را با درپوش های [1701-HZ] ببندید.

لوله های (۳) و (۵) عمود بر شیر انبساط را بدون تغییر شکل یافتن، جدا کنید.

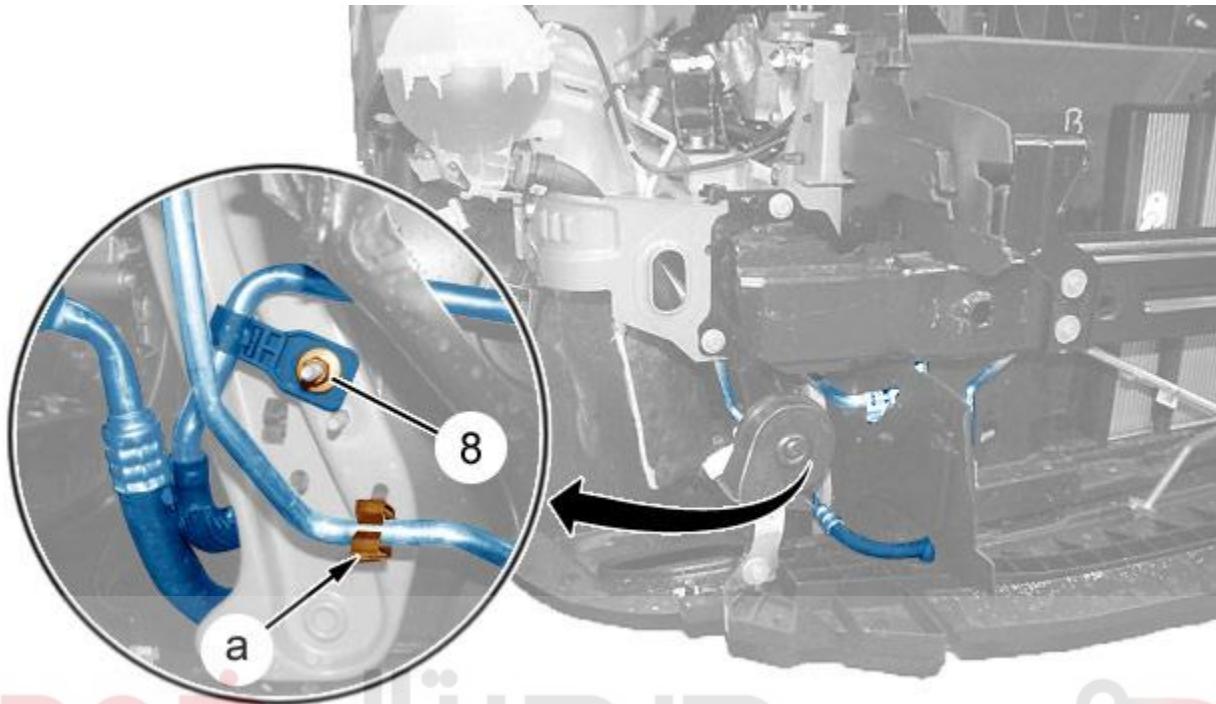

Figure : C5HG1K0D

شرکت دیجیتال خودرو (مسئولیت محدود)

مهره (۸) را باز کنید.

بست لوله کولر (۵) (در نقطه a) را باز کنید (بسته به تجهیزات).



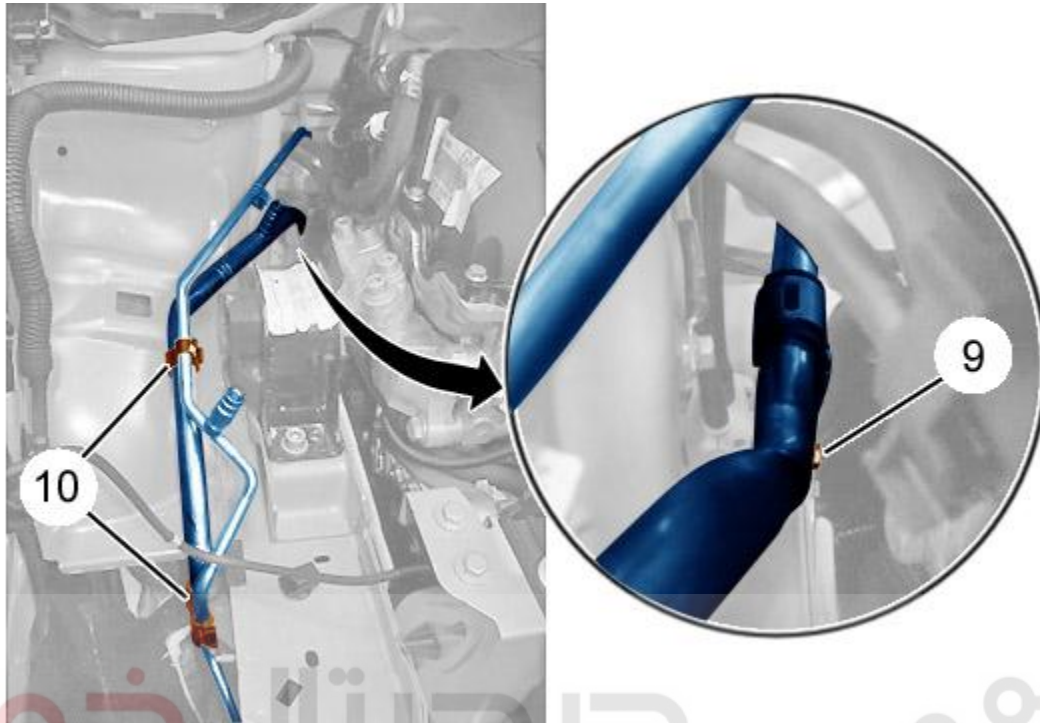

Figure : C5HG1GVD

شرکت دیجیتال خودرو (مسئولیت محدود)

باز کنید:

اولین سامانه دیجیتال تعمیرکاران خودرو در ایران

- پیچ (۹)
- بست ها (۱۰)

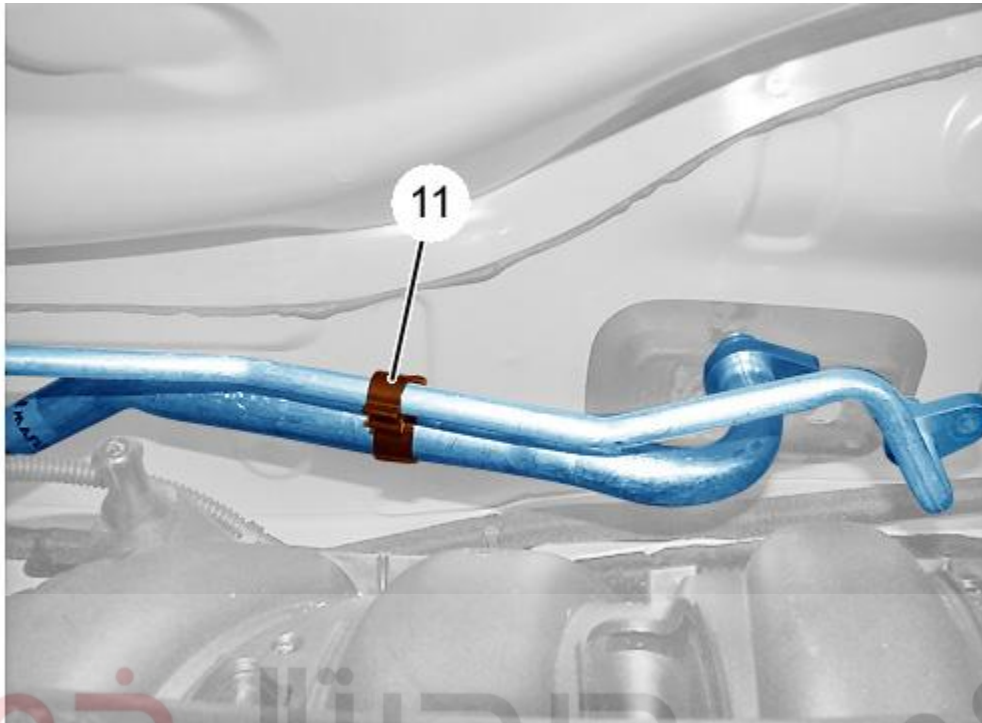

Figure : C5HG0G2D

شرکت دیجیتال خودرو (مسئولیت محدود)

بست (۱۱) را باز کنید.

اولین سامانه دیجیتال تعمیرکاران خودرو در ایران

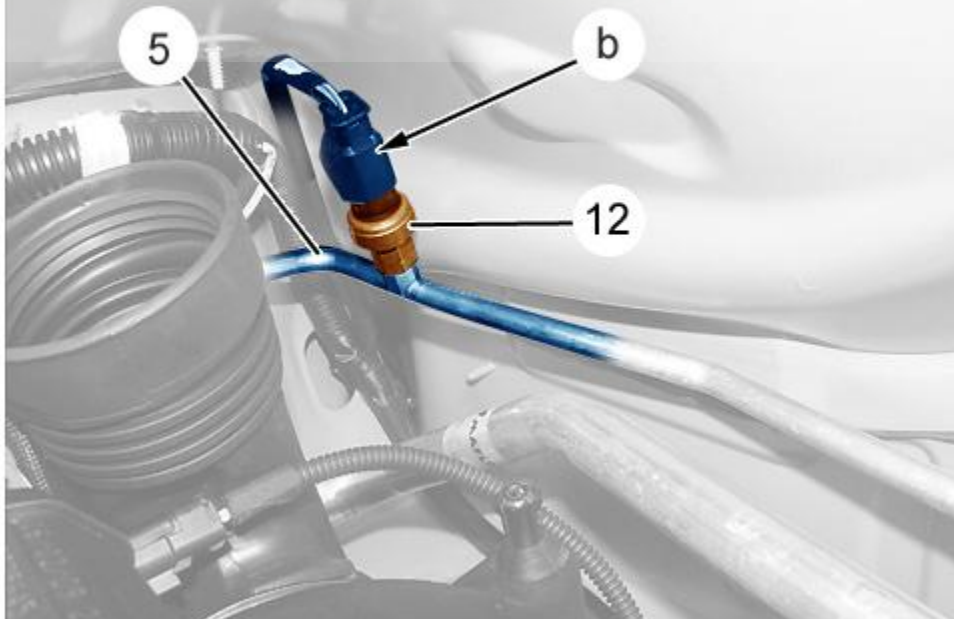



Figure : C5HG1K1D 

کانکتور(در نقطه b) را جدا کنید.

نکته: هنگام تعویض لوله پرفشار کندانسور/شیر انبساط (۵): سوئیچ فشار گاز کولر(۱۲) را باز کرده و مجدداً استفاده کنید.

به ترتیب باز کنید:

- لوله پرفشار کندانسور/شیر انبساط (۵)
- لوله پرفشار کمپرسور/کندانسور(۲)
- لوله کم فشار شیر انبساط /کمپرسور(۳)

## ۵. بستن



تهویه مطبوع اتوماتیک یا تهویه مطبوع دستی

احتیاط: گشتاورهای اتصالات را رعایت کنید.

احتیاط: بررسی کنید که لوله های ورودی و خروجی اجزای کولر(۲)، (۳) و (۵) تمیز باشند.

نکته: قبل از بستن لوله های کولر(۲)، (۳) و (۵)، اورینگ ها را به روغن کمپرسور آغشته کنید.

به ترتیب ببندید:

- لوله کم فشار شیر انبساط /کمپرسور(۳)
- لوله پرفشار کمپرسور/کندانسور(۲)
- لوله پرفشار کندانسور/شیر انبساط (۵)
- مهره(۸)
- پیچ(۹)
- بست های (۱۰) و (۱۱)

بست لوله کولر(۵)(در نقطه a) را ببندید(بسته به تجهیزات).



لوله های کولر (۲) و (۳) کمپرسور کولر را متصل کنید.

احتیاط: قبل از سفت کردن مهره ها، فلانچ لوله های (۲) و (۳) باید روبروی واسط آنها باشد.

مهره ها (۱) را ببندید.

لوله های کولر (۳) و (۵) را به شیر انبساط متصل کنید.

احتیاط: قبل از سفت کردن مهره ها، بست لوله های کولر (۳) و (۵) باید در مقابل واسط آنها باشد.

مهره ها (۷) را ببندید.

لوله های کولر (۲) و (۵) را به کندانسور متصل کنید.

احتیاط: قبل از سفت کردن مهره ها، فلانچ لوله های کولر (۲) و (۵) باید در مقابل واسط آنها باشد.

# دیجیتال خودرو

شرکت دیجیتال خودرو سامانه (مسئولیت محدود)

اولین سامانه دیجیتال تعمیرکاران خودرو در ایران

ببندید:

- مهره ها (۴) و (۶)
- سنسور فشار گاز کولر (۱۲)

کانکتور (در نقطه b) را متصل کنید.

## ۶. اقدامات تکمیلی

هوای مدار کولر را برای حداقل ۱۵ دقیقه با خلاء تخلیه کنید.

نشستی های مدار کولر را بررسی کنید.



تهویه مطبوع اتوماتیک یا تهویه مطبوع دستی

ببندید:

- مخزن شیشه شوی
- چراغ جلو سمت راست
- سپر جلو

ببندید(بسته به تجهیزات):

- سینی محافظ زیر موتور
- محفظه فیلتر هوا
- کنترل یونیت موتور
- پوشش باتری



تهویه مطبوع اتوماتیک یا تهویه مطبوع دستی

انجام دهید:

- مدار کولر را برای حداقل ۳۵ دقیقه با خلاء تخلیه کنید.
- مدار کولر را شارژ کنید

احتیاط: اقدامات لازم برای اتصال مجدد اتصالات باتری را انجام دهید.

اتصالات باتری را متصل کنید.

عملکرد سیستم تهویه مطبوع را بررسی کنید. **پنن سامانه دیجیتال تعمیرکاران خودرو در ایران**