

راهنمای تعمیرات
جلد ۳

راهنمای تجهیزات بدنه خودرو
دیجیتال خودرو

شرکت دیجیتال خودرو سامانه (مسئولیت محدود)

اولین سامانه دیجیتال تعمیرکاران خودرو در ایران



۱۶- تجهیزات بدنه خودرو

۴	بلند کردن و بکسل کردن خودرو
۸	بازوبست کردن درب موتور
۱۳	بازوبست گلگیر
۱۹	بازوبست مجموعه صندوق عقب
۲۱	تفکیک درب صندوق عقب
۲۴	بازوبست پوشش اجزای صندوق عقب
۲۸	بازوبست درب جلویی
۲۹	تفکیک درب جلو
۲۹	بازوبست درب عقب
۴۱	تفکیک درب عقب
۴۹	بازوبست مخزن مایع شیشه شوی
۵۳	بازوبست برف پاک‌کن
۵۷	بازوبست چراغ جلو
۶۰	بازوبست چراغ مه‌شکن جلو
۶۳	بازوبست چراغ عقب (سمت ثابت)
۶۵	بازوبست چراغ عقب (سمت متحرک)
۶۷	بازوبست چراغ ترمز سه‌گانه
۷۰	بازوبست چراغ سقفی جلو
۷۲	بازوبست چراغ سقفی عقب
۷۴	بازوبست چراغ پلاک
۷۷	بازوبست چراغ صندوق عقب
۷۹	بازوبست صندلی جلو
۸۱	تفکیک صندلی جلو
۹۴	بازوبست صندلی عقب
۹۷	تفکیک صندلی عقب
۱۰۲	بازوبست تزئینات داخل کابین
۱۱۳	بازوبست سقف تزئینی داخلی پوشش سقف
۱۱۸	بازوبست موکت بالشتک عایق صدا
۱۲۰	بازوبست کمر بند ایمنی جلو
۱۲۳	بازوبست کمر بند ایمنی عقب
۱۲۵	بازوبست سپر جلو

H30 CROSS

بدنه

۱۳۴ بازوبست سپر عقب
۱۳۷ بازوبست سپر عقب (به همراه سنسور دنده عقب)
۱۴۵ بازوبست سنسور دنده عقب
۱۴۹ بازوبست ضربه گیر داخل سپر عقب و اجزای آن
۱۵۱ بازوبست شلگیر جلو
۱۵۴ بازوبست شلگیر عقب
۱۵۶ بازوبست داشبورد
۱۶۷ بازوبست شیشه جلو
۱۷۵ بازوبست شیشه عقب
۱۸۱ بازوبست آینه بغل
۱۸۵ بازوبست دسته سیم جلو
۱۹۶ ۱۷- تجهیزات بدنه خودروی (H30)
۲۰۰ بازوبست چراغ عقب (H30)
۲۰۴ بازوبست چراغ ترمز سه گانه (H30)
۲۰۷ بازوبست چراغ صفحه پلاک (H30)
۲۱۰ بازوبست چراغ صندوق عقب (H30)
۲۱۲ بازوبست در صندوق عقب (H30)
۲۱۶ بازوبست لوازم جانبی در عقب (H30)
۲۲۴ بازوبست جک صندوق عقب (H30)
۲۲۷ باز و بست تجهیزات تزئینی صندوق عقب (H30)
۲۳۳ باز و بست پوشش عقبی تزئینی داخل کابین (H30)
۲۳۹ باز و بست صندلی عقب (H30)
۲۴۴ باز و بست سپر عقب (H30)
۲۴۸ باز و بست گلگیر عقب (H30)
۲۵۲ باز و بست دسته سیم در عقب (H30)
۲۵۶ بازوبست شیشه مثلثی عقب (H30)
۲۶۲ بازوبست شیشه درب عقب (H30)
 ۱۸- بازرسی بدنه خودرو
۲۷۰ وجه ظاهری بدنه خودرو
۲۷۷ نقاط بازرسی بدنه خودرو سفید رنگ
۲۷۹ موقعیت نقاط بازرسی
۲۸۴ نقطه بازرسی و موقعیت مربوطه

بلند کردن و بکسل کردن خودرو

۱. محافظت

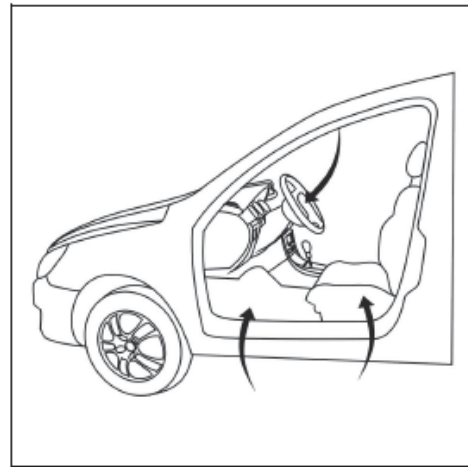

پوشش محافظ را در محل‌های زیر قرار دهید:

- صندلی راننده
- روی موکت کف (سمت راننده)
- روی فرمان
- روی دسته دنده
- روی ترمز دستی

۲. تجهیزات عمومی پیشنهادی

۱. جک سوسماری چرخ‌دار

۲. پایه خرک

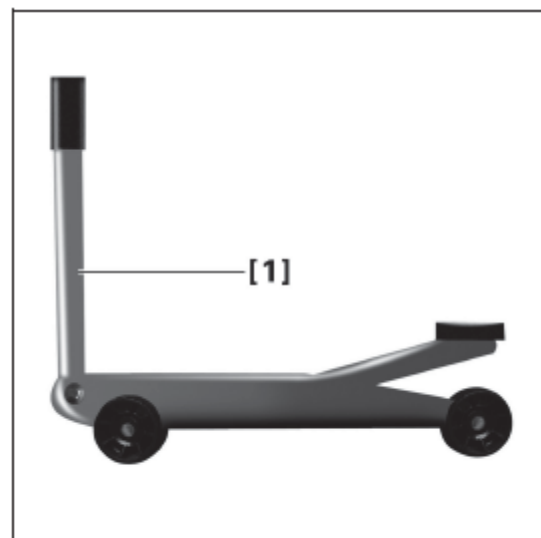
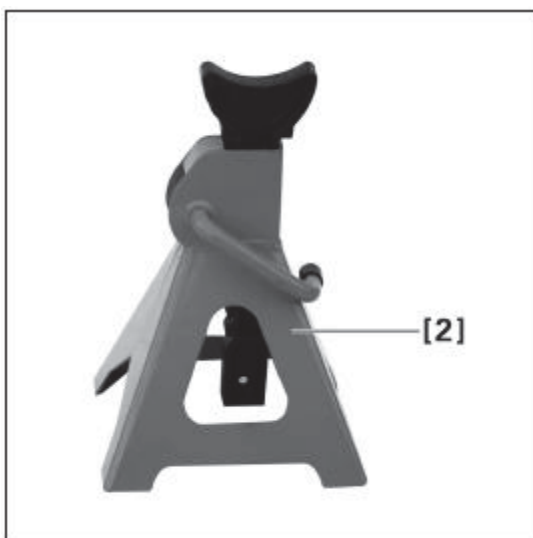

دیجیتال خودرو

شرکت دیجیتال خودرو سامانه (مسئولیت محدود)

اولین سامانه دیجیتال تعمیرکاران خودرو در ایران

۳. محل بکسل



محل بکسل در قسمت جلوی خودرو، در سمت راست سپر می باشد.

- درپوش (۱) روی بدنه را به کمک یک ابزار عمومی لبه دار باز کنید. پس از باز کردن درپوش، سوراخ دارای رزوه قابل مشاهده می باشد.



حلقه کشش (۲) در جعبه ابزار خودرو قرار دارد.

- حلقه مخصوص کشش را نصب کرده و سفت نمایید.
- محل بکسل در قسمت جلوی خودرو (۳) می باشد.



• محل بکسل در قسمت عقب خودرو (۴) می باشد.

۴. بلند کردن

۱.۴ بلند کردن بخش جلویی و عقبی

به منظور بلند کردن بخش جلویی و عقبی، جک را به طور صحیح در محل موردنظر قرار دهید.

۲.۴ بلند کردن از بغل خودرو

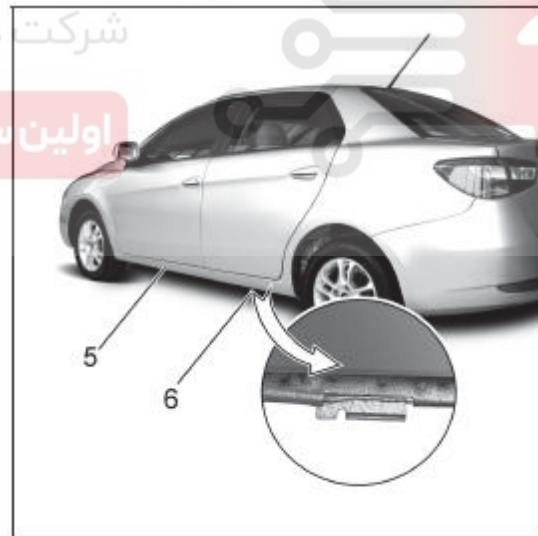

قسمت جلو:

محل بلند کردن (۵) باید در هر دو سمت راست و چپ به صورت متقارن باشد.

قسمت عقب:

محل بلند کردن (۶) باید در هر دو سمت راست و چپ به صورت متقارن باشد.

H30 CROSS

بدنه

⚠ توجه: به هنگام بلند کردن خودرو، نیرو می‌بایست صرفاً بر محل تعیین شده برای جک زدن، اعمال شود. به طوری که اعمال نیرو در نقاط دیگر ممنوع می‌باشد، در غیر این صورت تغییر شکل یا صدمات محلی بر زیر خودرو وارد می‌شود.



به منظور افزایش میزان ارتفاع جک خودرو، می‌توان از یک بلوک چوبی استفاده نمود.

⚠ توجه: جک صرفاً به منظور بلند کردن می‌باشد، لذا پس از افزایش ارتفاع می‌بایست از پایه استفاده شود. شرکت دیجیتال خودرو سامانه (مسئولیت محدود)

اولین سامانه دیجیتال تعمیرکاران خودرو در ایران



نگه داشتن بخش‌های مختلف توسط پایه (۲) امکان‌پذیر است.

بازوبست کردن درب موتور

۱. محافظت



پوشش محافظ را در محل‌های زیر قرار دهید:

- گلگیرها و سپر جلو
- صندلی راننده
- موکت کف (طرسمت راننده)
- فرمان
- دسته دنده
- دسته ترمز دستی

دیجیتال خودرو

شرکت دیجیتال خودرو سامانه (مسئولیت محدود)

اولین سامانه دیجیتال تعمیرکاران خودرو در ایران

۲. ابزار پیشنهادی

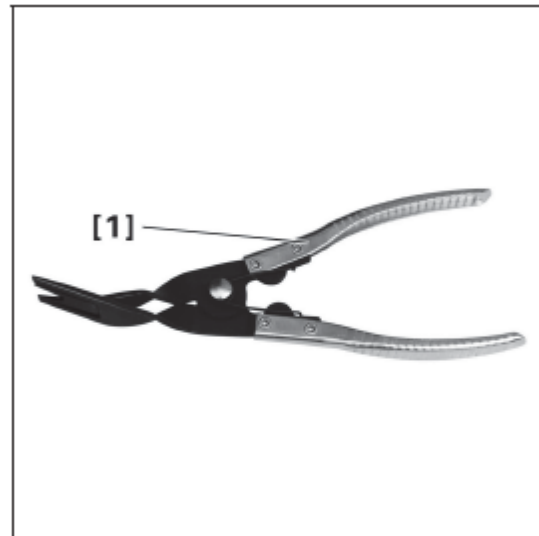

ابزارمخصوص خاردرآر رودری با کد اختصاصی ۲۴۶۰۱۰۰۱

۳. بازوبست

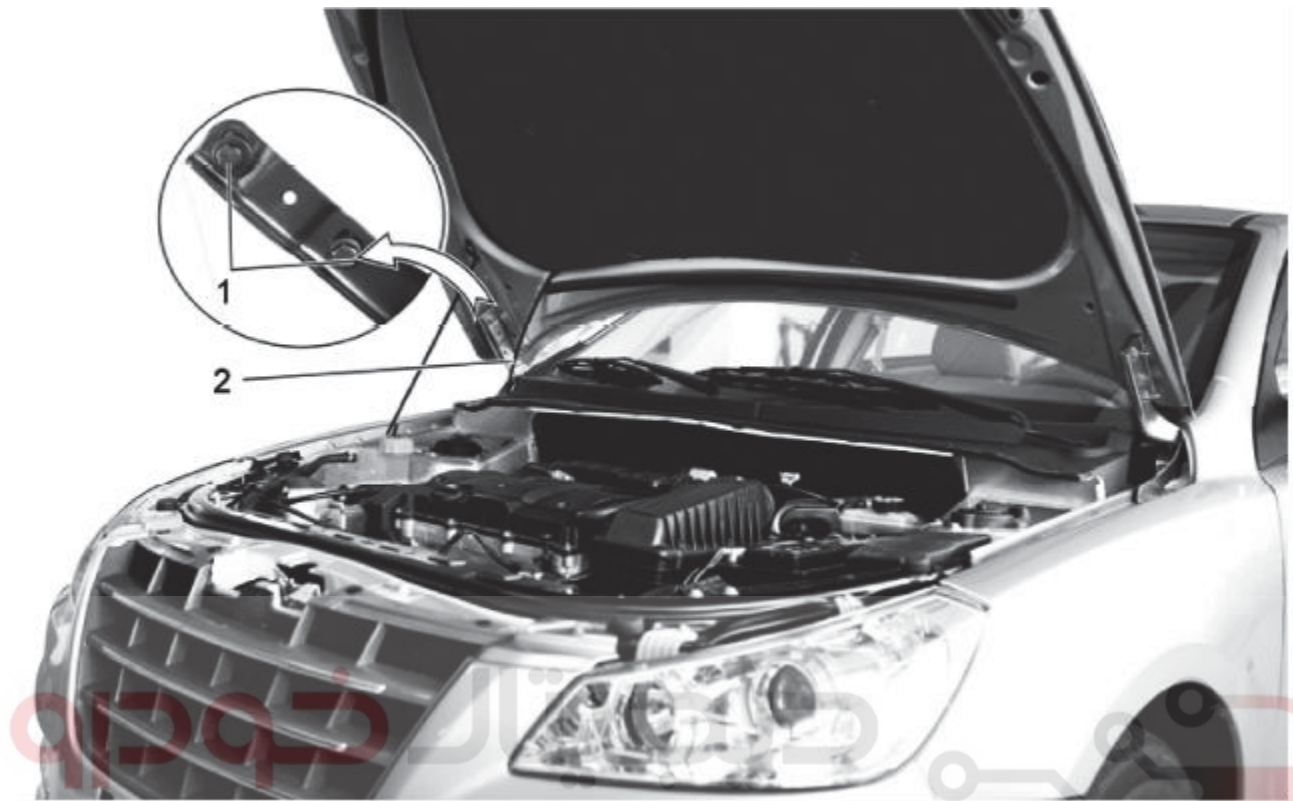

کاپوت را باز کرده و پایه آن را بخوبی جا بزنید. لوله آب شیشه شور جلو (۲) را از روی گیره روی کاپوت جدا کنید.

دو تعمیرکار باید در دو طرف درب موتور قرار گرفته و از آچار بکس ۱۳ برای باز کردن پیچ درب موتور (۱) استفاده نمایند. در نهایت به ترتیب پیچ‌های دو سمت را باز کنید.

⚠ توجه: بعد از آنکه لوله آب شیشه شور جدا شد، از یک گیره برای مهار کردن سر لوله آب استفاده نموده تا از جاری شدن مایع شوینده و ایجاد آلودگی جلوگیری شود.



دو اپراتور باید خم شوند تا درپوش موتور را سفت نگه دارند، به طوری که با یک دست درب را در زاویه مناسب نگه داشته، و با دست دیگر پیچ میله پایه را جدا کنند. سپس بطور همزمان درپوش موتور را خارج نمایند.

شرکت دیجیتال خودرو سامانه (مسئولیت محدود)

⚠ هشدار: در طول فرایند بازوبست، دو اپراتور باید بخوبی با هم همکاری داشته، و اجازه ندهند تا درپوش

موتور رها شده و موجب بروز صدمه به شیشه یا آسیب شخصی شود. **تال تعمیرکاران خودرو در ایران**

۴. جداسازی

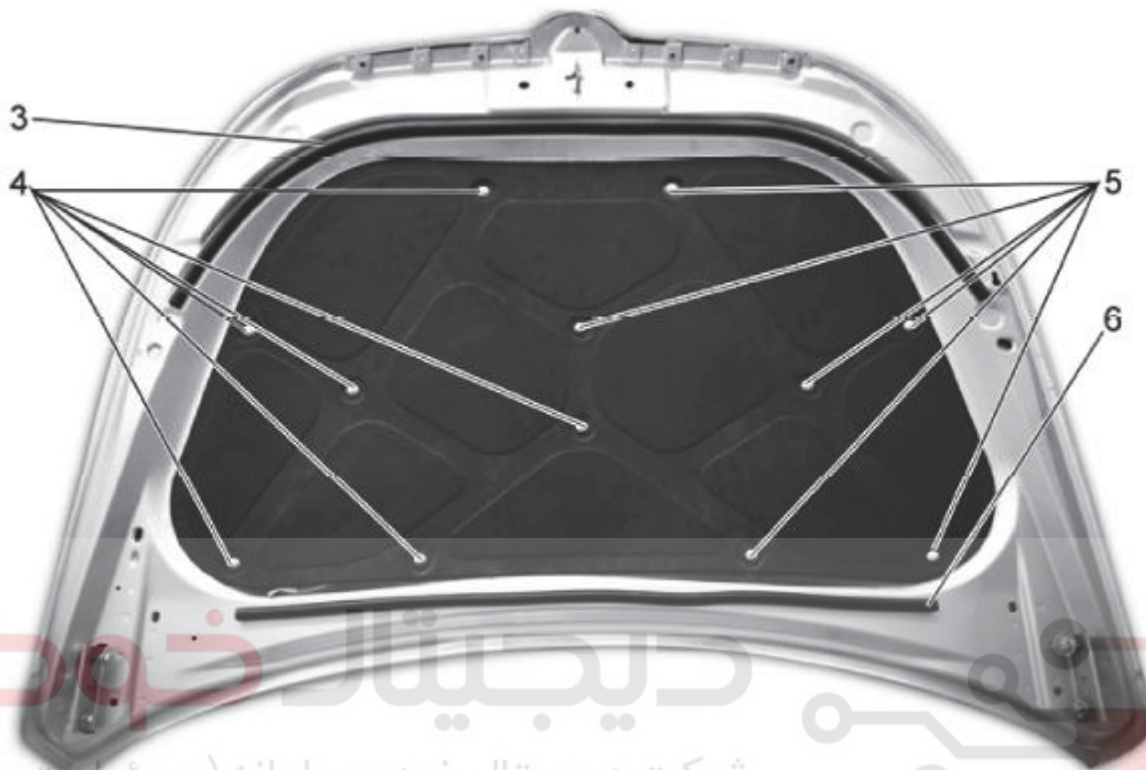

دیجیتال خودرو
شرکت دیجیتال خودرو سامانه (مسئولیت محدود)

انتهای نوار آببندی را آهسته بلند کرده، و به آرامی توسط ابزار پلاستیکی گیره‌ای شکل، نوارهای آببندی (۳) و (۶) را در بیاورید.

پین‌های پلاستیکی (۴) و (۵) را با ابزار (۱) در بیاورید. پوشش داخلی (عایق) درب را جدا نمایید.

⚠ توجه: فرایند جداسازی به آرامی انجام داده، و نیرو را بطور یکنواخت اعمال کنید، تا از آسیب دیدن نوار آببندی جلوگیری شود.

هنگام نصب، می‌بایست پین‌های پلاستیکی آسیب دیده را تعویض کرده، و نیز پین‌های جدید در محل مربوطه قرار داده شوند.

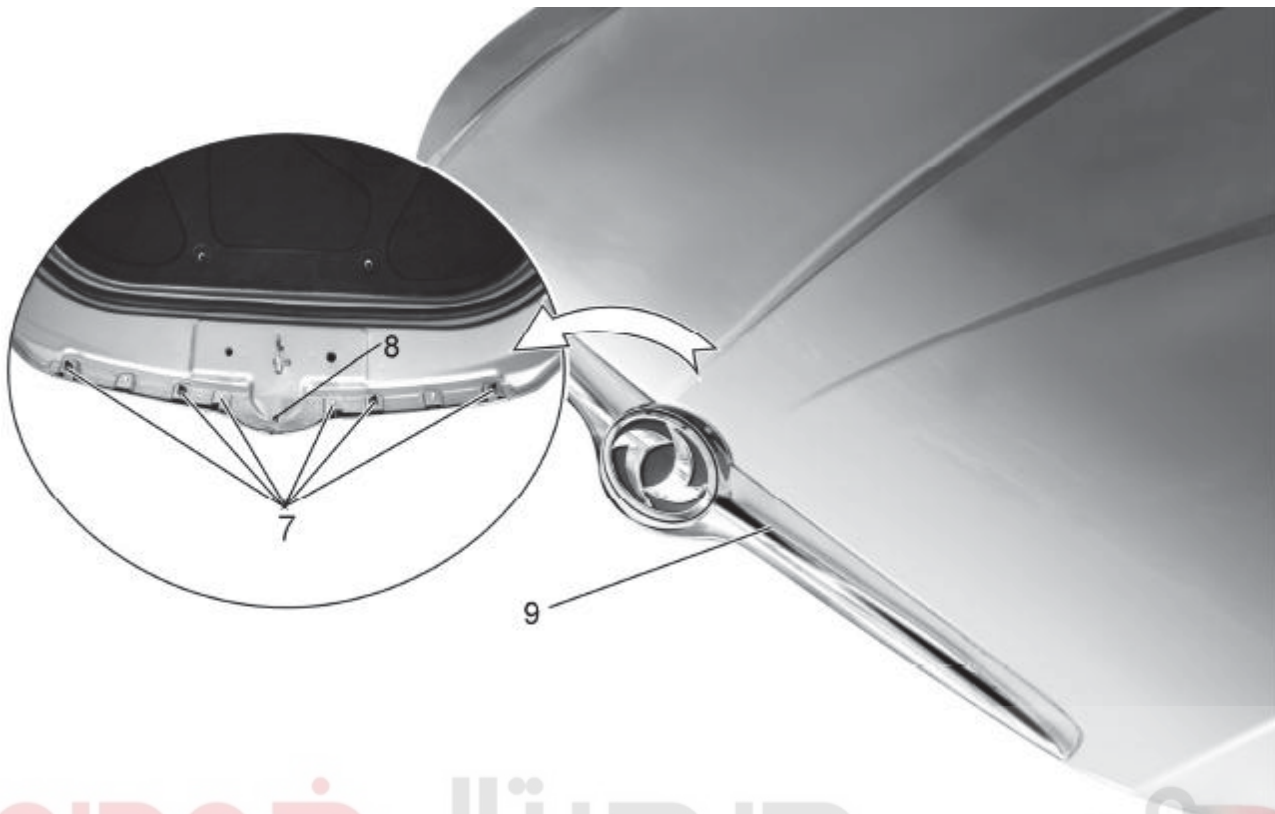

دیجیتال خودرو
شرکت دیجیتال خودرو سامانه (مسئولیت محدود)

اولین سامانه دیجیتال تعمیرکاران خودرو در ایران

برای بازوبست صفحه مربوط به آرم خودرو:

بازوبست کردن مهره (۷).

بازوبست کردن صفحه فنری (۸).

جداسازی صفحه مربوط به آرم (۹).

۵. نصب

⚠ توجه: هنگام نصب کردن، باید هرگونه تداخل بین زاویه جانبی درب موتور و گلگیر را بررسی کرده،

و در صورت مشاهده تداخل، نباید درب موتور تحت فشار قرار داده شود تا از آسیب دیدن درب

موتور و گلگیر جلوگیری شود.

باید محل پیچ‌های تثبیت کننده درب موتور را از نو تنظیم کرده، و بازوبست صحیح درب موتور را با توجه به

فاصله لقی بین اجزا، بازرسی کنید.

برای نصب کردن، عکس مراحل جداسازی عمل کنید.

بازوبست گلگیر

۱. محافظت

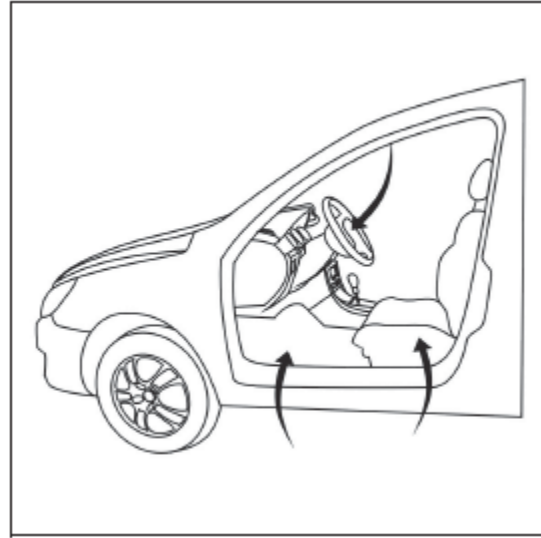

پوشش محافظ را در محل‌های زیر قرار دهید:

- گلگیر و سپر جلو
- صندلی سمت راننده
- موکت کف (سمت راننده)
- فرمان
- دسته دنده
- دسته‌ی ترمز دستی

دیجیتال خودرو

شرکت دیجیتال خودرو سامانه (مسئولیت محدود)

اولین سامانه دیجیتال تعمیرکاران خودرو در ایران

۲. عملیات مرتبط

صفحه پوشش جلویی را جداسازی کرده، و آن را در لبه گلگیر قرار دهید.

چرخ جلو را باز کنید.

گلگیر جلویی جدا نمایید

سپر جلویی جدا نمایید

۳. جداسازی کردن

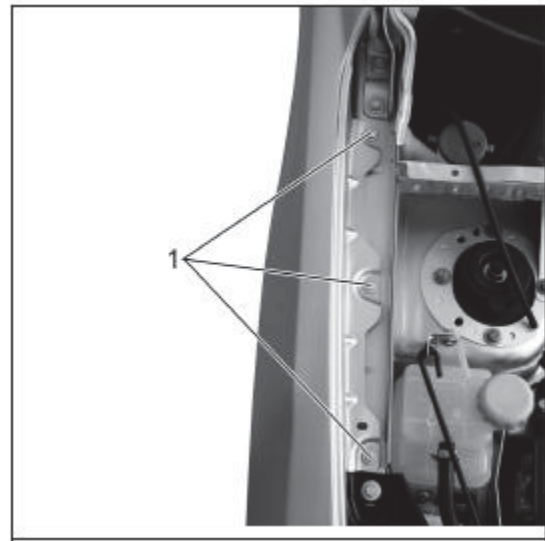

بالای گلگیر

از آچار بوکس ۱۰ میلیمتری برای جدا کردن پیچ (۱) که در لبه گلگیر واقع است، استفاده کنید.

دیجیتال خودرو

شرکت دیجیتال خودرو سامانه (مسئولیت محدود)

۲. لاین سامانه دیجیتال تعمیرکاران خودرو در ایران



از آچار بوکس ۱۰ میلیمتری برای جدا کردن پیچ (۲) که در انتهای گلگیر واقع است، استفاده کنید.

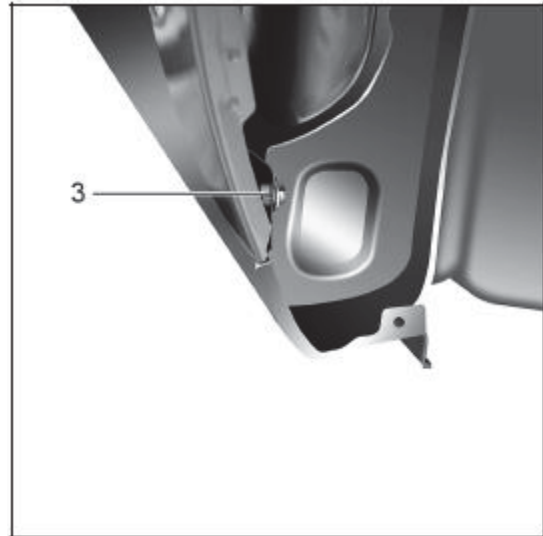

از آچار بوکس ۱۰ میلیمتری برای جدا کردن پیچ (۳) که در انتهای گلگیر است ، استفاده کنید.

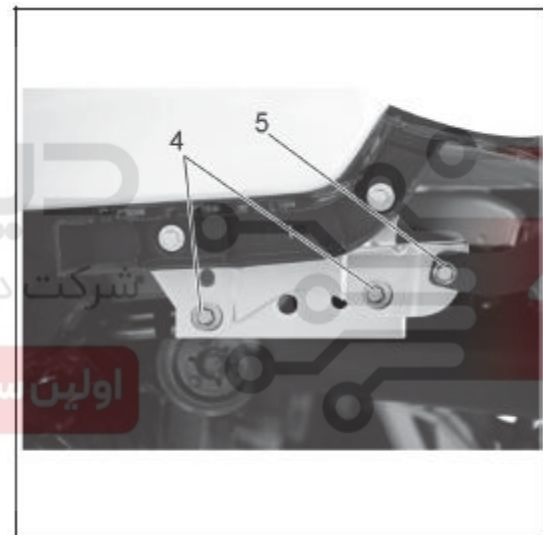

از آچار بوکس ۱۰ میلیمتری برای جدا کردن پیچ (۴) و (۵) استفاده کنید.

صفحه باد جلویی را باز کنید.

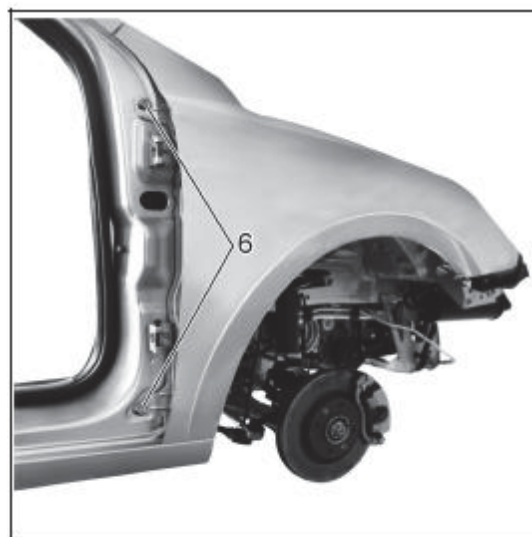

از آچار بوکس ۱۰ میلیمتری برای جدا کردن پیچ (۶) استفاده کنید.
گلگیر جلو را جدا کنید.

⚠ توجه: درب جلوی خودرو از طریق باز کردن پیچها جدا می‌شود. اما برای باز کردن گلگیر، نیازی به جداسازی در وجود نداشته و فقط کفایت در کاملاً باز باشد.

دیجیتال خودرو

۴. نصب

برای نصب کردن، عکس مراحل جداسازی عمل کنید. جیتال خودرو سامانه (مسئولیت محدود)

⚠ نکته: چراغ و سپر جلو را بسته، فاصله بین آنها را تنظیم کرده، سپس پیچها را سفت نمایید. **ایران**

به هنگام نصب گلگیر، پینهای پلاستیکی معیوب باید تعویض شده و پینهای جدید در محل موردنظر قرار داده شوند.

بازوبست صفحه زیرین، کانال پایین شیشه جلو
۱. محافظت

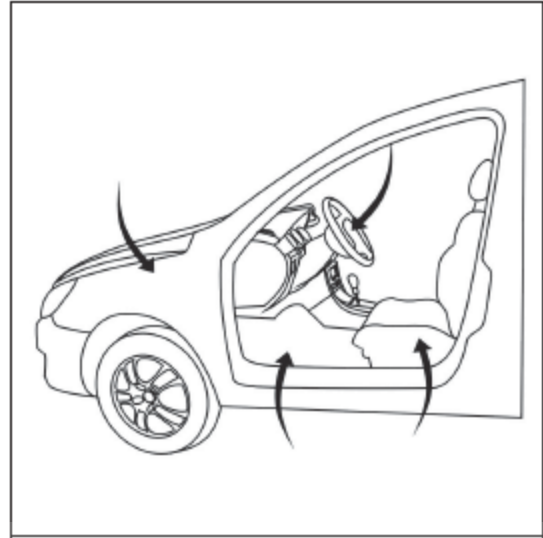

پوشش محافظ را در محل‌های زیر قرار دهید:

- گلگیر و نیز دو سمت سپر
- صندلی سمت راننده
- موکت کف (سمت راننده)
- فرمان
- دسته دنده
- دسته‌ی ترمز دستی

دیجیتال خودرو

شرکت دیجیتال خودرو سامانه (مسئولیت محدود)

اولین سامانه دیجیتال تعمیرکاران خودرو در ایران

۲. ابزار پیشنهادی



ابزار جداکننده برف پاک کن شیشه جلو با کد اختصاصی ۲۴۶۱۱۰۰۲

دیجیتال خودرو

۳. عملیات مرتبط
دسته برف پاک کن شیشه جلو را جدا نمایید

شرکت دیجیتال خودرو سامانه (مسئولیت محدود)

اولین سامانه دیجیتال تعمیرکاران خودرو در ایران



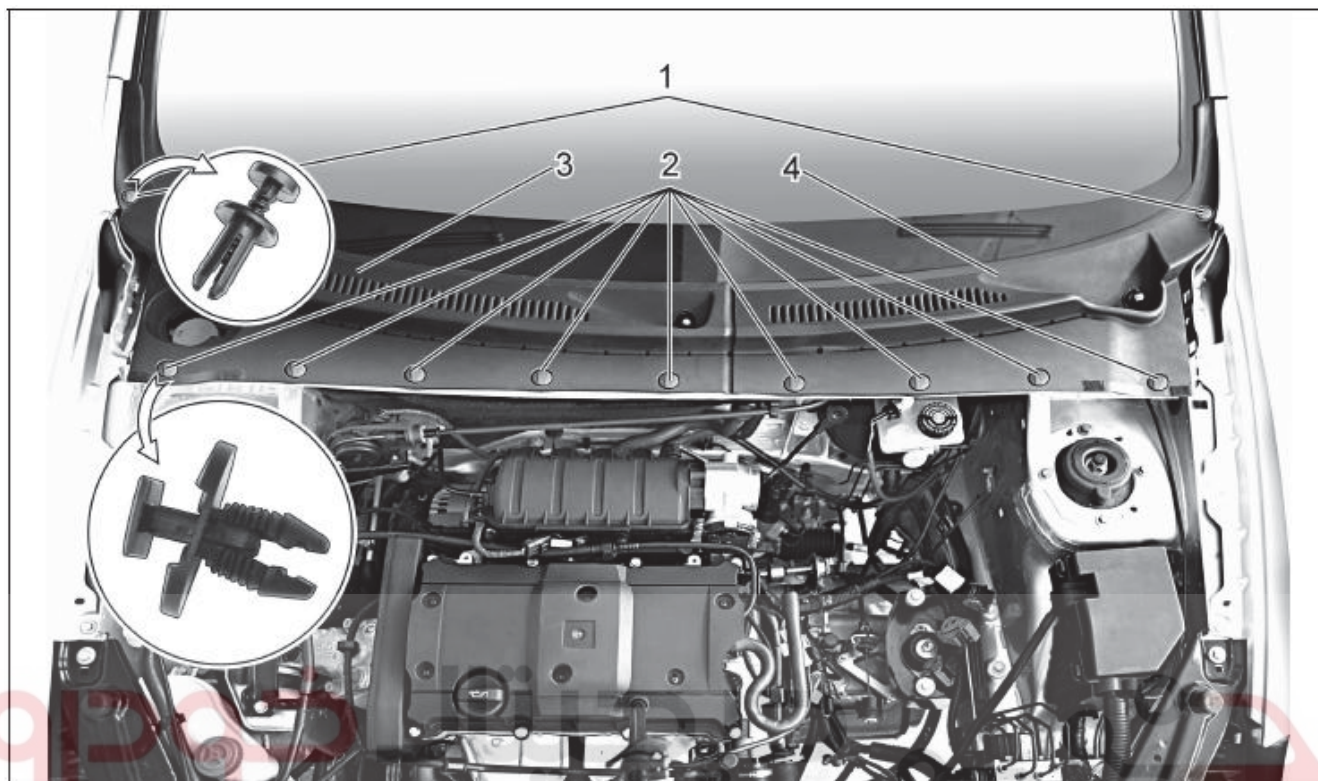

شرکت دیجیتال خودرو سامانه (مسئولیت محدود)

ابتدا درب موتور را باز کرده و میله نگه دارنده درب را جا بزنید. لوله آب شیشه‌شور را از محل نازل روی درب

موتور آزاد کرده، سپس از گیره تثبیت جدا نمایید. **خودروسامانه دیجیتال تعمیرکاران خودرو در ایران**

صفحه زیرین و دریچه پایین شیشه جلورا باز کنید:

خارهای (۱) و (۲) را جدا نمایید.

صفحه‌ی پوشش جلو را کنار زده، و آن را روی لبه جانبی دریچه هوا قرار دهید.

صفحه (۴) را که در سمت چپ دریچه هوای قرار دارد، جدا کنید. لوله آب شیشه شور را از سوراخ صفحه

پوشش پایینی که در سمت راست دریچه باد جلو خودرو قرار دارد، جدا کرده و سپس صفحه پوشاننده

پایینی (۳) را که در سمت راست دریچه هوای جلویی قرار دارد، جدا کنید.

⚠ توجه: هرگاه صفحه پوشش پایینی دریچه باد جلویی باز شد، ابتدا خارهای جانبی و صفحه باد را

آزاد کرده، سپس در راستای شیب جلویی، خارهای صفحه پوشش پایینی و دریچه باد جلویی را آزاد

کرده و صفحه پوشش دریچه باد جلویی را براساس دستورالعمل جدا نمایید.

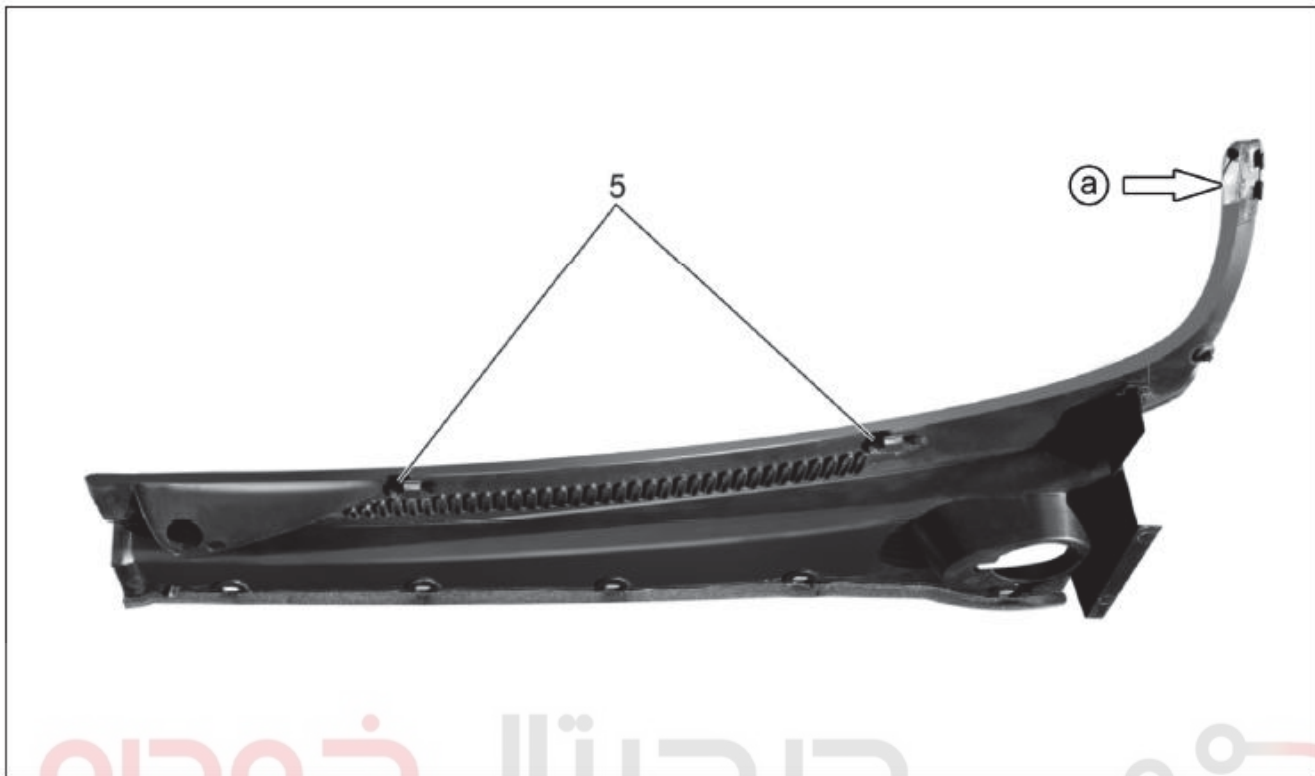

خارها (۵) و موقعیت (a) بررسی شود.

خارها را به شکل صحیح در محل مورد نظر قرار دهید. قبل از نصب صفحه پوشاننده پایینی که در سمت راست دریچه هوای جلویی قرار دارد، لوله آب شیشه‌شور را در سوراخ روی صفحه‌ی پوشش قرار داده، سپس آنرا بر مفصل نازل زوی درب موتور وصل نمایید. رو در ایران برای نصب کردن، عکس مراحل جداسازی عمل شود.

بازوبست مجموعه در صندوق عقب

۱. محافظت

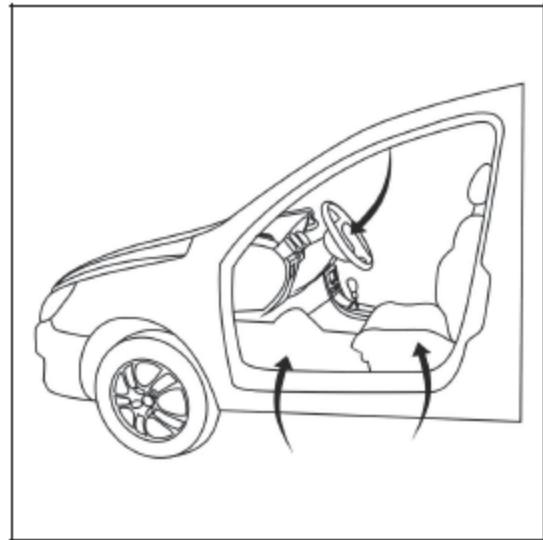

پوشش محافظ را در محل های زیر قرار دهید:

- صندلی راننده
- روی موکت کف (سمت راننده)
- روی فرمان
- روی دسته دنده
- روی ترمز دستی

دیجیتال خودرو

شرکت دیجیتال خودرو سامانه (مسئولیت محدود)

اولین سامانه دیجیتال تعمیرکاران خودرو در ایران

۲. ابزار پیشنهادی

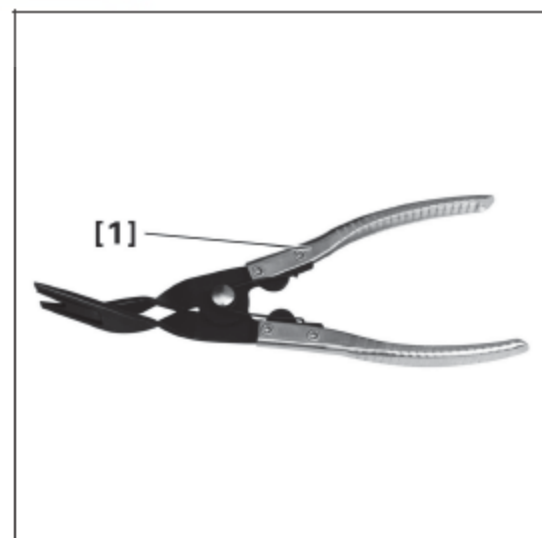

ابزارمخصوص خاردرآر رودری با کد اختصاصی ۲۴۶۰۱۰۰۱

۳. عملیات مرتبط

در صندوق عقب را باز کنید (برای جزییات به شکل تفکیک شده اجزای صندوق عقب مراجعه شود).

۴. باز و بست

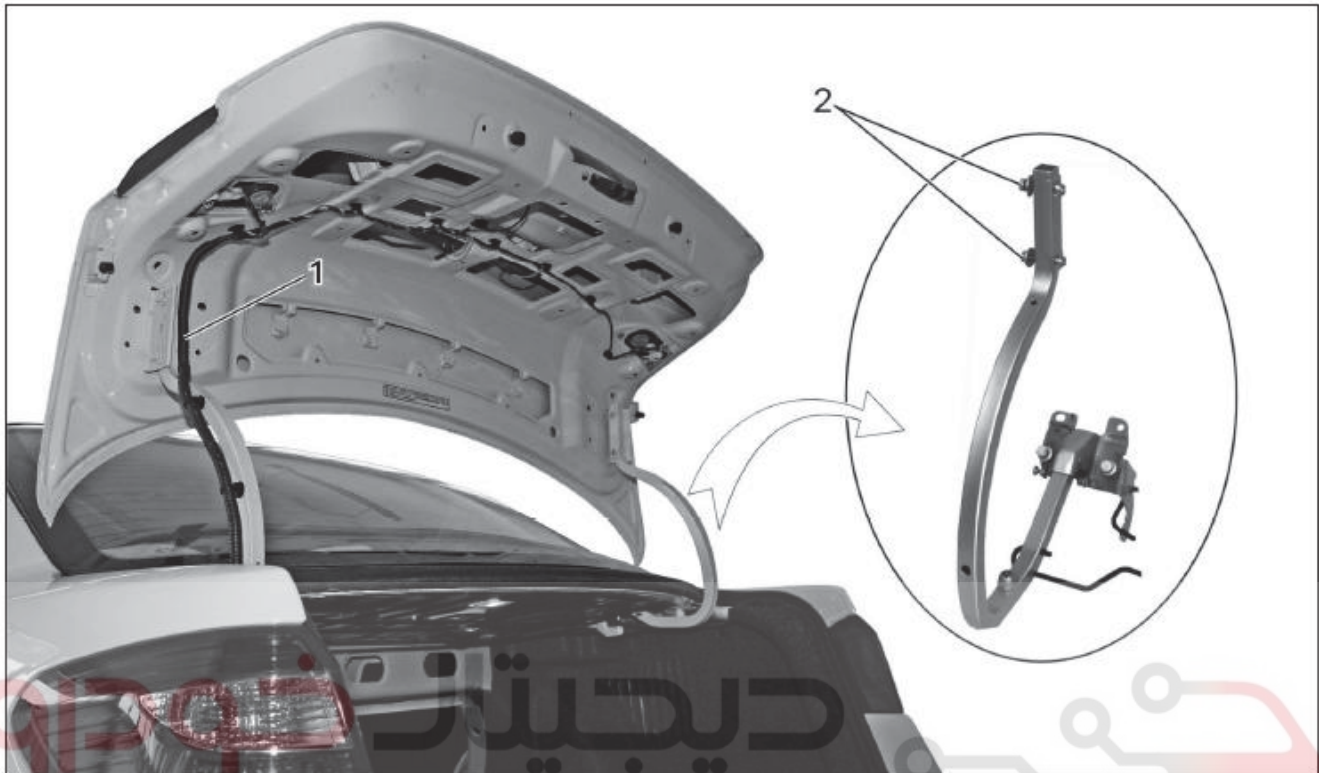

شرکت دیجیتال خودرو سامانه (مسئولیت محدود)

کانکتور چراغ ترمز و کانکتور صفحه پلاک را مشابه دیگر بخش‌های صندوق عقب، جدا نمایید. از ابزار (۱) برای باز کردن بست و آزاد کردن دسته سیم استفاده نمایید. ⚠ توجه: مراقب باشید هنگام استفاده از ابزار (۱) به بدنه خودرو آسیب وارد نشود.

برای جدا کردن در صندوق عقب، باید دو اپراتور در دو طرف ایستاده تا پیچ ثابت‌کننده (۲) را شل نمایند. در نهایت یکی از آن‌ها پیچ را نگه داشته، و دیگری از موقعیت مرکزی در صندوق عقب، آن را نگه دارد. در نهایت پس از باز کردن تمامی پیچ‌ها توسط ابزار، در صندوق عقب باز شود.

⚠ **اخطار:** هنگام فرایند جداسازی، دو اپراتور باید همکاری نزدیکی با یکدیگر داشته تا درب صندوق عقب و نیز دچار صدمه نشده و نیز موجب آسیب فردی نشود.

۵. نصب

برای نصب کردن، عکس مراحل جداسازی عمل شود.

تفکیک درب صندوق عقب

۱. محافظت

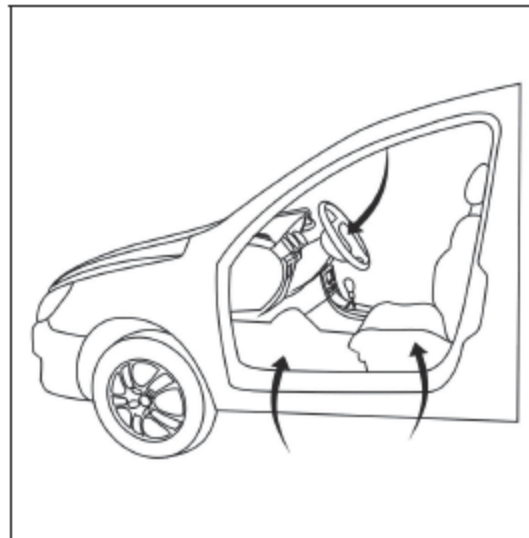

پوشش محافظ را در محل های زیر قرار دهید:

- صندلی راننده
- موکت کف (سمت راننده)
- روی فرمان
- روی دسته دنده
- روی ترمز دستی

۲. ابزار پیشنهادی

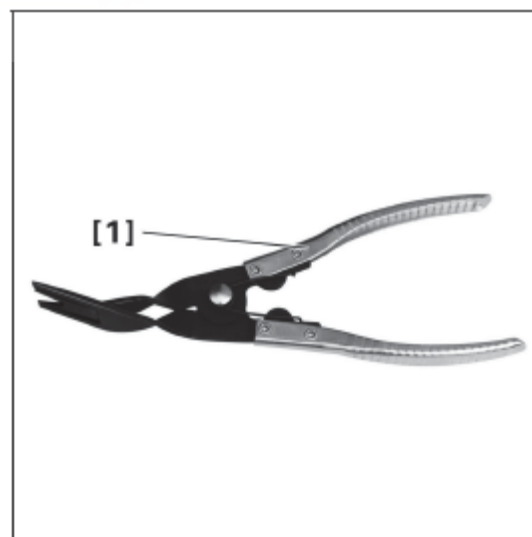

ابزارمخصوص خاردرآر رودری با کد اختصاصی ۲۴۶۰۱۰۰۱

دیجیتال خودرو

شرکت دیجیتال خودرو سامانه (مسئولیت محدود)

اولین سامانه دیجیتال تعمیرکاران خودرو در ایران

۳. باز و بست

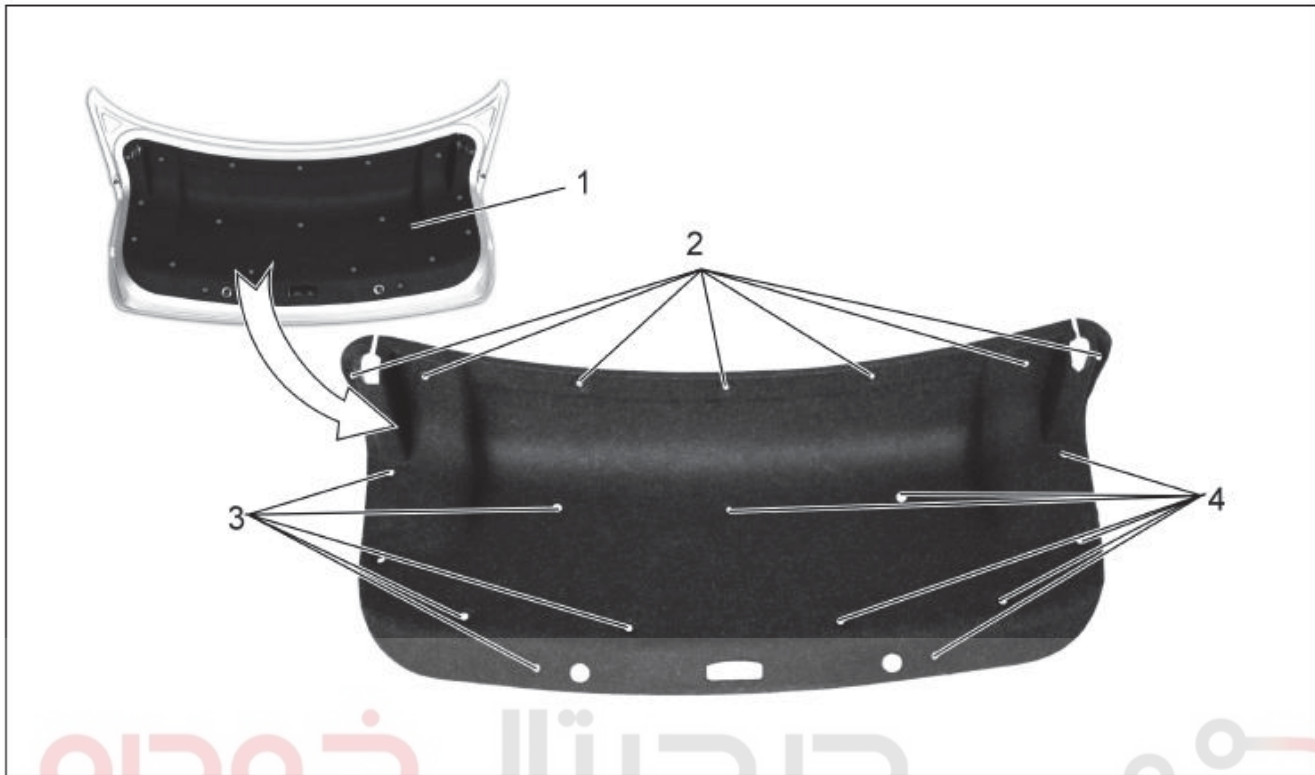

برای جدا کردن پوشش عایق صندوق عقب بصورت زیر عمل کنید:
پین‌های پلاستیکی (۲)، (۳) و (۴) را خارج کنید. (مسئولیت محدود)
پوشش عایق (۱) را خارج کنید.

اولین سامانه دیجیتال تعمیرکاران خودرو در ایران

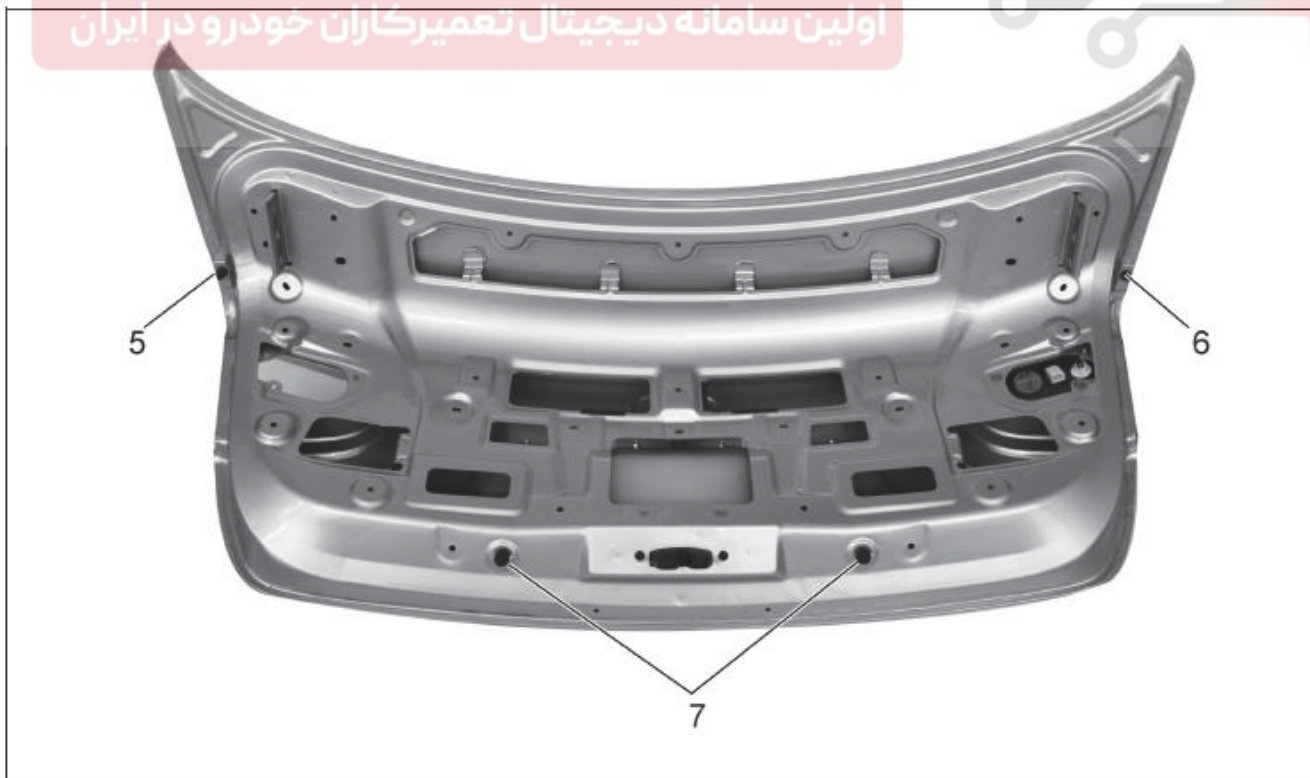

توجه: هرگز ضربه گیرهای لاستیکی (۵)، (۶) و (۷) را گم نکنید. 

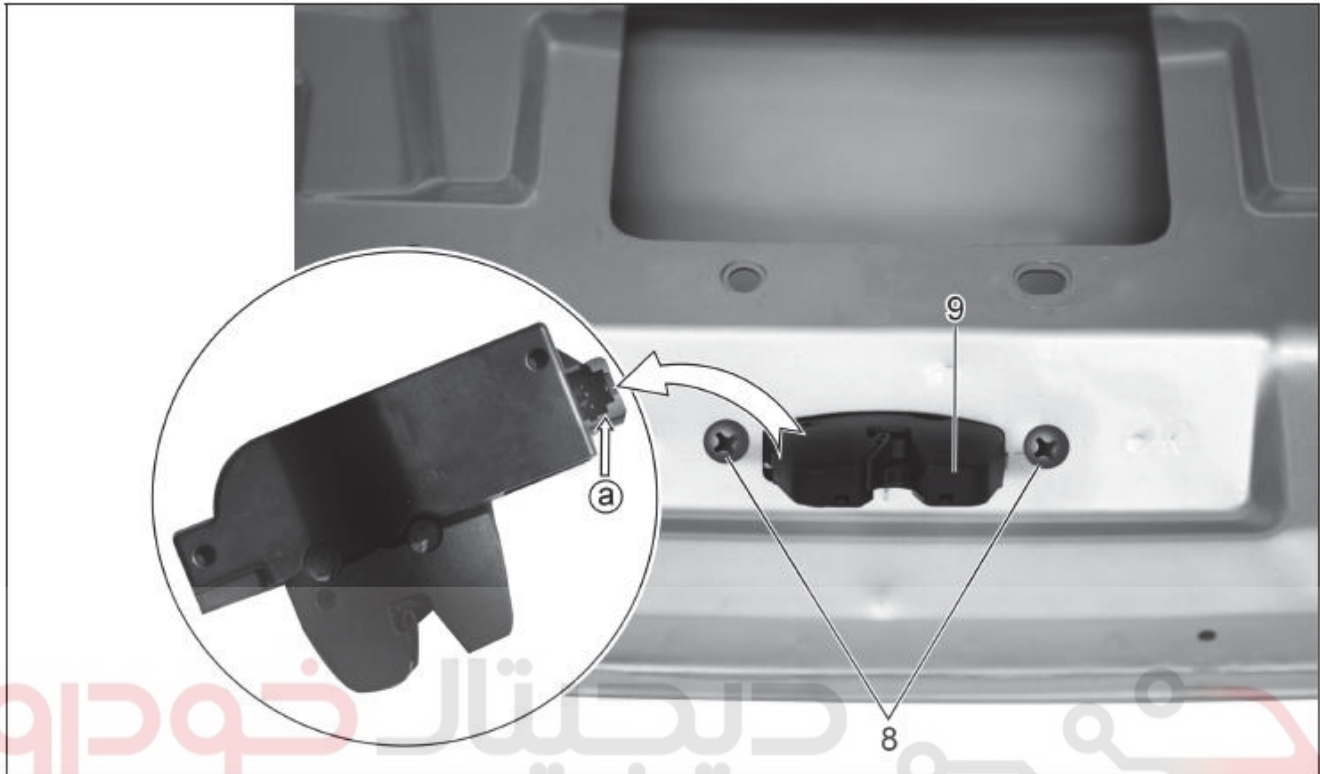

شرکت دیجیتال خودرو سامانه (مسئولیت محدود)
حرف a نشان دهنده‌ی زبانه قفل درب صندوق عقب است.

اولین سامانه دیجیتال تعمیرکاران خودرو در ایران

برای جدا کردن در صندوق عقب:

پیچ های (۸) را باز کنید.

قفل در صندوق عقب (۹) را باز کنید.

۴. نصب

برای نصب کردن، عکس مراحل جداسازی عمل شود.

درب صندوق عقب را در همان ارتفاع ضربه گیر لاستیکی (۷) بدنه خودرو نصب کنید، تا بتوان درب صندوق عقب را با فشار بست.

بازه فشرده شدن ضربه گیر لاستیکی ۱ الی ۳ میلیمتر می باشد.

بازوبست کردن عایق داخلی صندوق عقب
۱. محافظت



پوشش محافظ را در محل های زیر قرار دهید:

- صندلی راننده
- روی موکت کف (سمت راننده)
- روی فرمان
- روی دسته دنده
- روی ترمز دستی

دیجیتال خودرو

شرکت دیجیتال خودرو سامانه (مسئولیت محدود)

اولین سامانه دیجیتال تعمیرکاران خودرو در ایران

۲. ابزار پیشنهادی

(۱) ابزار مخصوص خاردرآر رودری با کد اختصاصی ۲۴۶۰۱۰۰۱

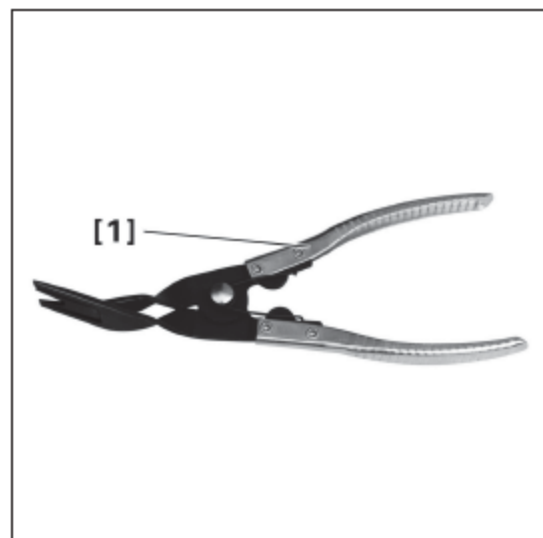

۲. جداکننده رزوه‌ای پین پلاستیکی (ابزار عمومی)

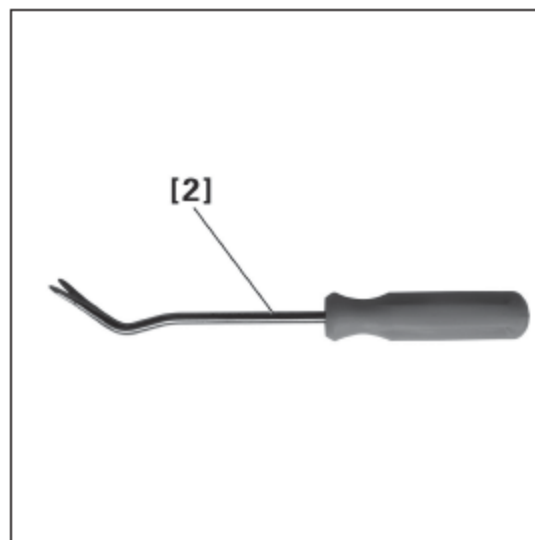

۳. جداسازی

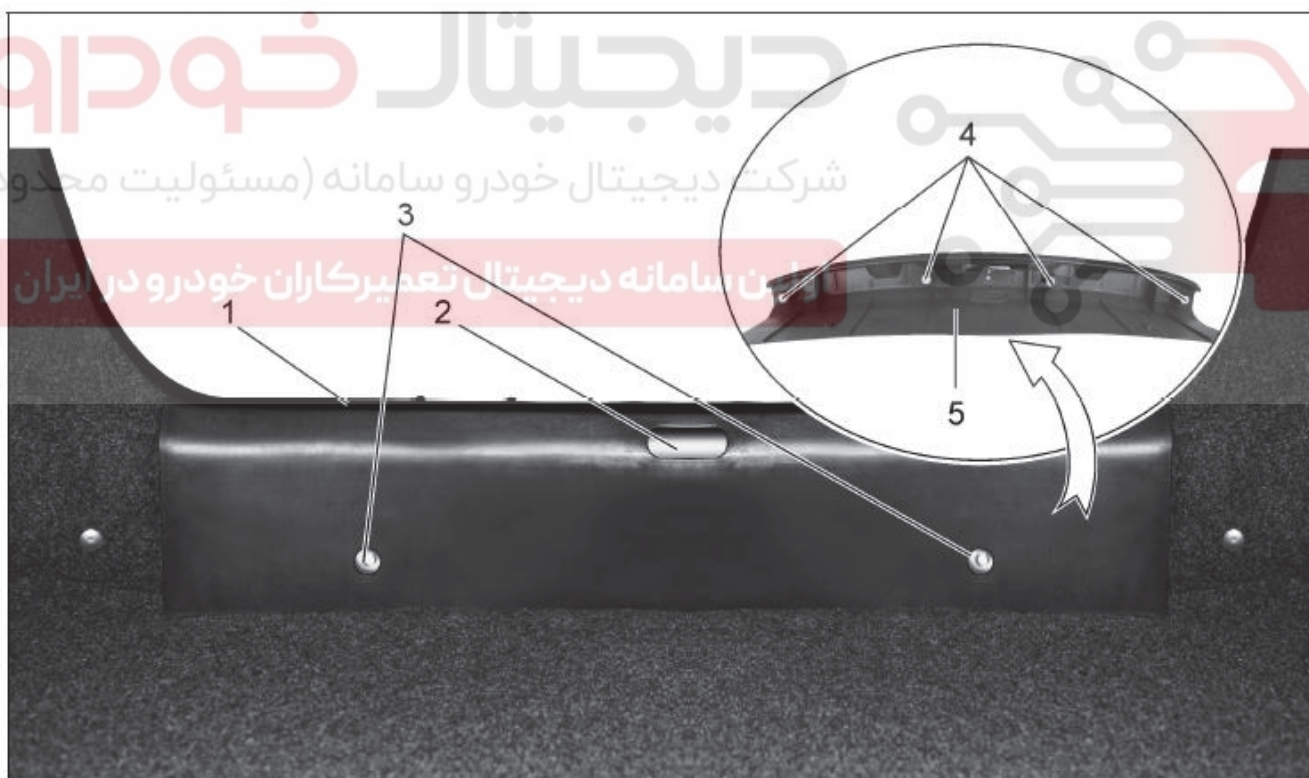

برای برداشتن پوشش کف:

نوار عایق (۱) صندوق عقب را بردارید.

پیچ (۳) را با آچار بوکس T20 باز نمایید.

پین پلاستیکی (۴) را با ابزار (۲) جدا نمایید.

پوشش کفی (۵) صندوق عقب را بردارید.

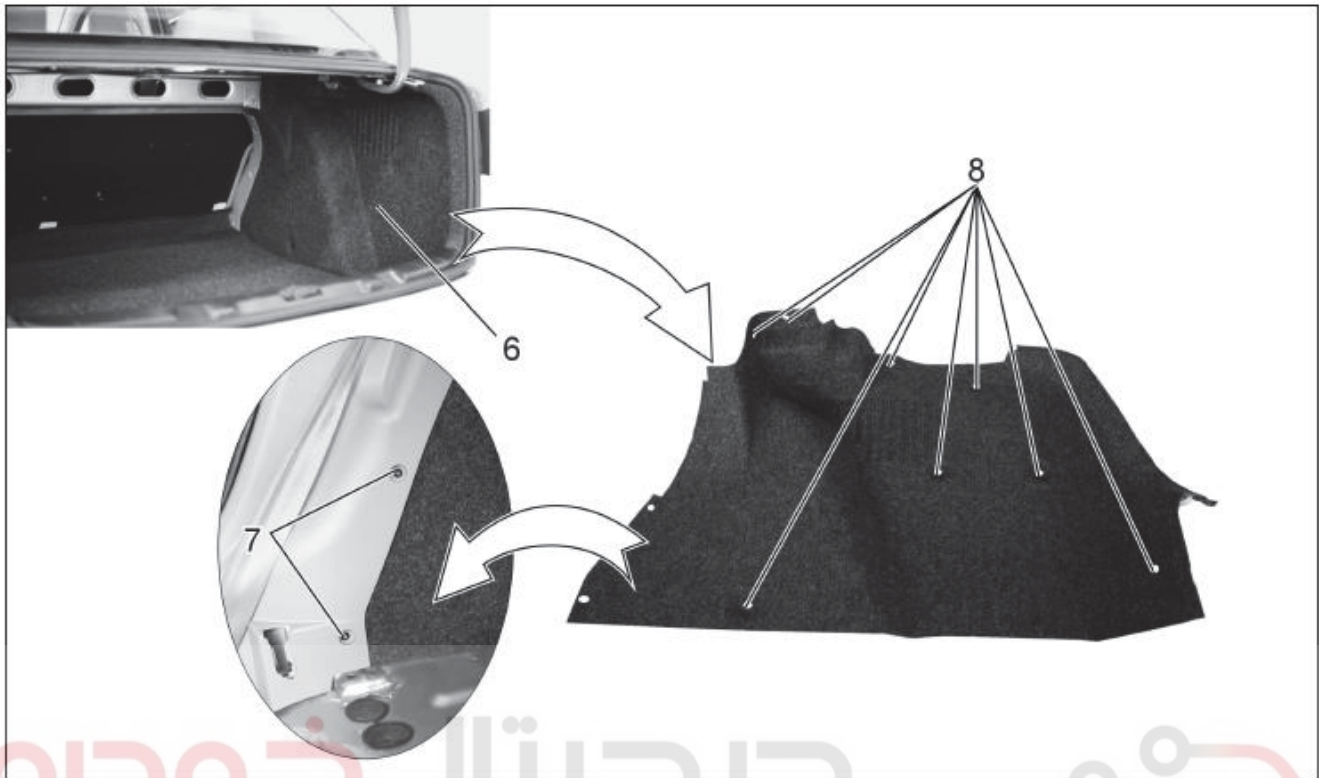

پیچ (۷) را با آچار بوکس T20 باز نمایید.
پین پلاستیکی (۸) را با ابزار (۱۲) جدا نمایید.

صفحه‌ی جانبی صندوق عقب را بردارید؛ اولین سامانه دیجیتال تعمیرکاران خودرو در ایران

⚠ توجه: سه پیچ روی صفحه محافظ در موقعیت (۷) موجود است که برای راحتی کار، دو پیچ روی صفحه جانبی صندوق عقب قرار دارند. همچنین سومین پیچ نیز باید باز شود.

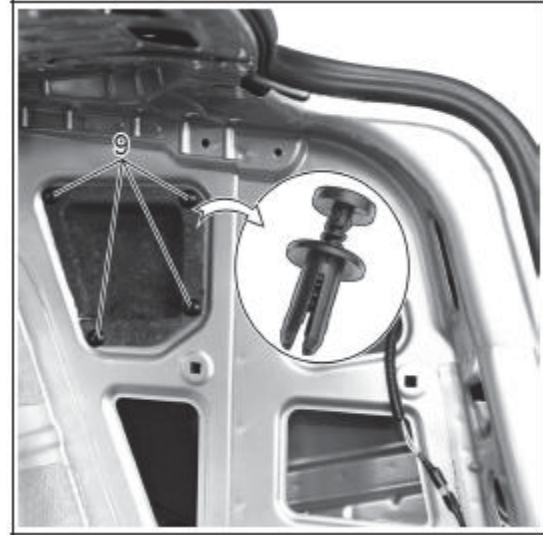

پین پلاستیکی (۹).

پوشش عایق صدای صندوق عقب را بردارید.

۴. نصب

برای نصب کردن، عکس مراحل جداسازی عمل شود.

⚠ توجه: دو ضربه‌گیر روی در صندوق عقب نصب شده که ارتفاع آن‌ها قابل تنظیم می‌باشد. باید

اطمینان حاصل شود که صفحه فلزی پوشش عقبی را بتوان به صورت محکم فشار داد. (میزان محدود)

فشرده شدن ضربه‌گیر ۱ الی ۳ میلیمتر است.

اولین سامانه دیجیتال تعمیرکاران خودرو در ایران

بازوبست درب جلویی

۱. محافظت

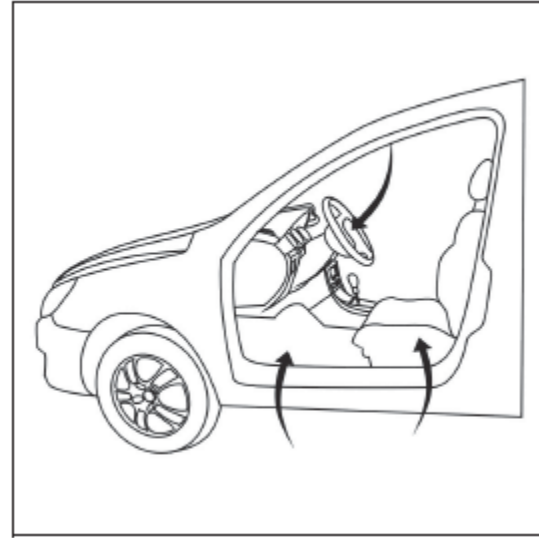

پوشش محافظ را در محل‌های زیر قرار دهید:

- صندلی راننده
- روی موکت کف (سمت راننده)
- روی فرمان
- روی دسته دنده
- روی ترمز دستی

۲. جداسازی

برای جداسازی درب جلویی:

پیچ (۱) را توسط آچار بوکس T40 باز نمایید.

صفحه ضربه‌گیر لبه درب جلو را برداشته و سپس صفحه محافظ کفی را جدا نمایید. برای جدا کردن پوشش دسته سیم از قسمت خارج، از سوراخ داخلی بدنه خودرو آن را روبه بالا قرار داده، بعد از گرفتن دسته سیم، خارهای آن را بیرون بکشید سپس خارها را توسط ابزار لبه‌دار باز کرده و دسته سیم مربوط به درب جلو را بیرون بکشید. این عمل را برای دیگر دسته سیم‌های مشابه انجام دهید.

پین (۳) را با آچار بوکس T40 سفت کرده، بعد از آنکه پین شل شد، با استفاده از دست سر پین را گرفته و آنرا خارج کنید.

درب جلویی را جدا کنید.

⚠ توجه: به هنگام خارج کردن خار نگهدارنده پلاستیکی توسط ابزار رزوه‌ای، برای جلوگیری ایجاد خراش روی بدنه خودرو، ابزار را با نوار چسب بیوشانید. همچنین به هنگام بکارگیری ابزار می‌بایست مراقب بود تا از هیچگونه صدمه‌ای به بخش‌های مختلف وارد نشود.

۳. نصب

برای نصب کردن، عکس مراحل جداسازی عمل شود.

تفکیک درب جلو

۱. محافظت

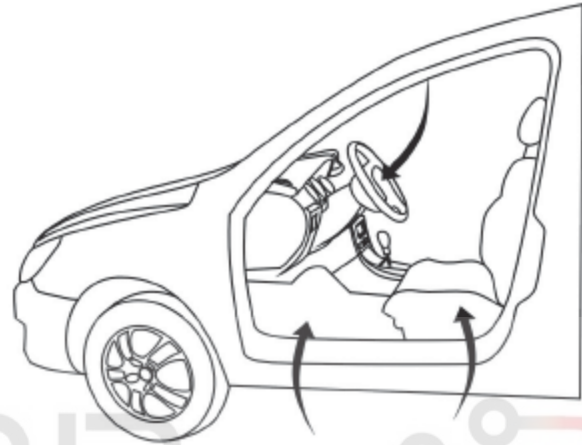

دیجیتال خودرو

پوشش محافظ را در محل های زیر قرار دهید:

شرکت دیجیتال خودرو سامانه (مسئولیت محدود)

اولین سامانه دیجیتال تعمیرکاران خودرو در ایران

- صندلی راننده
- روی موکت کف (سمت راننده)
- روی فرمان
- روی دسته دنده
- روی ترمز دستی

۲. ابزار پیشنهادی

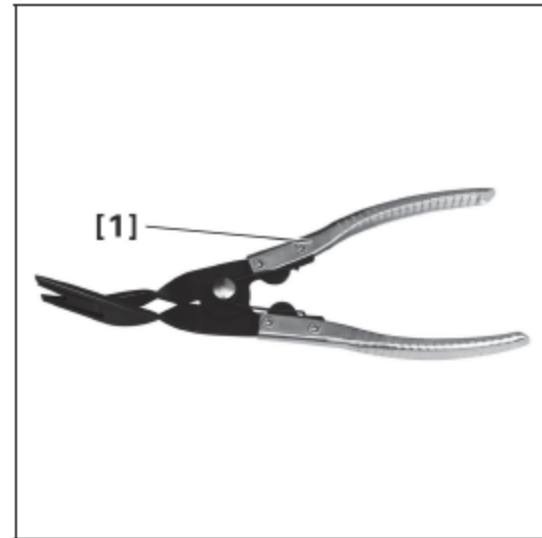

(۱) ابزار مخصوص خاردرآر رودری با کد اختصاصی ۲۴۶۰۱۰۰۱

دیجیتال خودرو

۳. بازویست

⚠ توجه: برای محافظت از دستان خود دستکش پوشید.

شرکت دیجیتال خودرو سامانه (مسئولیت محدود)

۱.۳ پوشش داخلی بدنه

اولین سامانه دیجیتال تعمیرکاران خودرو در ایران

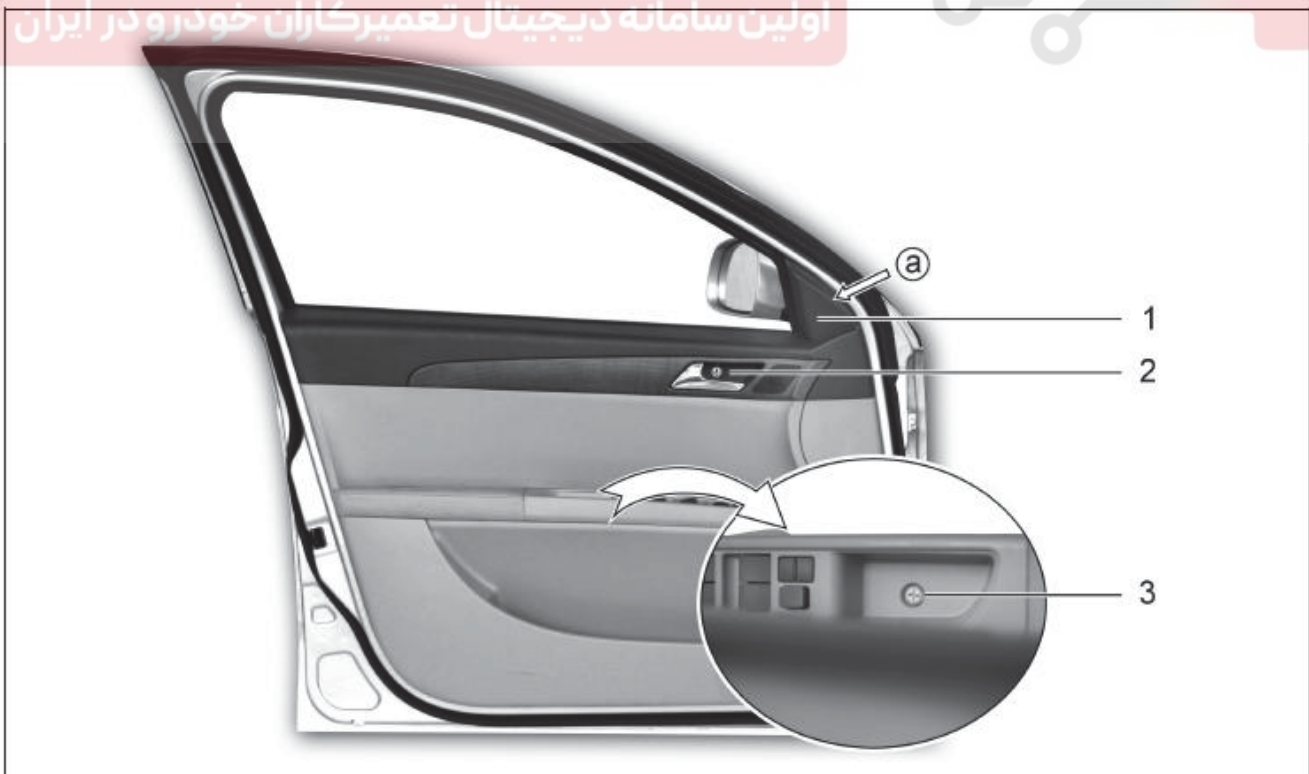

H30 CROSS

بدنه

صفحه محافظ داخلی (۱) در گوشه درب می‌باشد.
از ابزار عمومی لبه تیزی برای قرار دادن در محل شکاف پوشش استفاده کرده و نیز پیچ (۲) را باز نمایید.
پیچ (۳) را باز نمایید.

⚠ توجه: بعد از آنکه پوشش خالی خارج شد، برای جلوگیری از آسیب دیدن جلای پوشش، ابزار لبه‌دار را با نوار چسب بپوشانید.

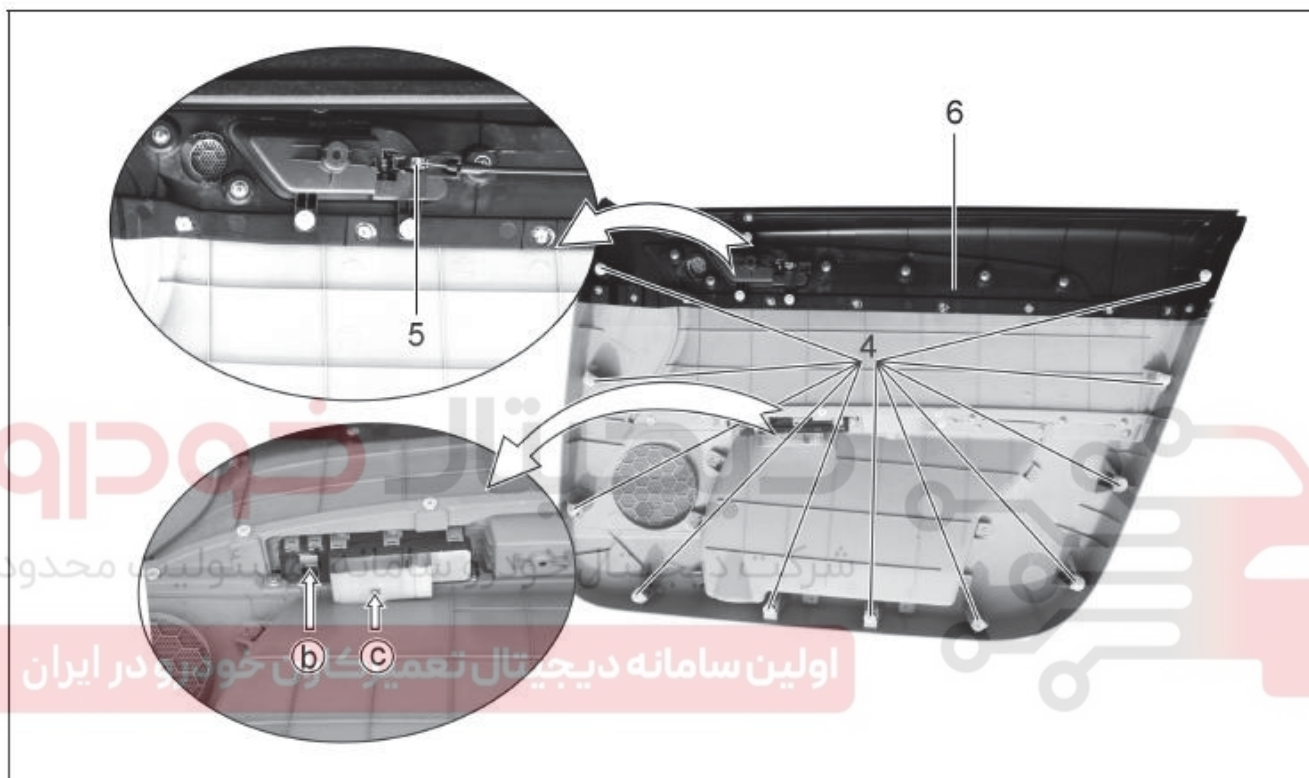

پین پلاستیکی (۴) را با ابزار (۱) خارج کنید؛
خار سیم (۵) درب را باز نمایید
کانکتورهای موجود در موقعیت‌های b و c را مانند کانکتورهای بوق در درب جلو، خارج کنید.
پوشش داخلی (۶) درب جلو را خارج کنید.

⚠ توجه: پس از خارج کردن پوشش داخلی درب جلو، برای جلوگیری از شکستن یا چروک شدن آن، تلاش شود تا خم نشوند.

۲.۳ قفل داخلی

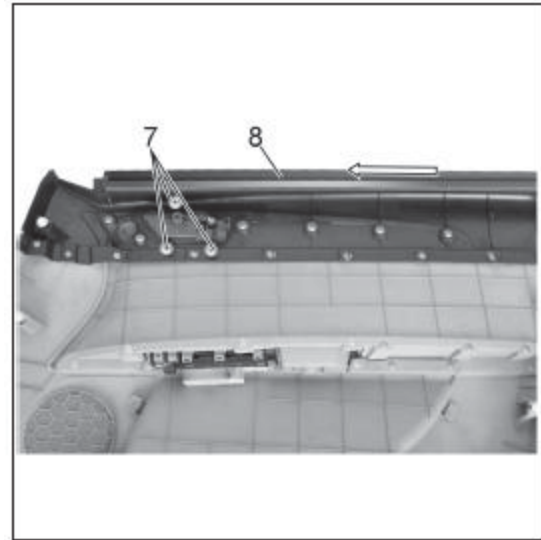

بازوبست:

پیچ (۷) را خارج کنید
قفل داخلی در دسترس است.

دیجیتال خودرو
شرکت دیجیتال خودرو سامانه (مسئولیت محدود)

اولین سامانه دیجیتال تعمیرکاران خودرو در ایران

⚠ نکته: نوار آبیندی داخلی (۸) درب و پنجره باید بر طبق دستورات اشاره شده در شکل فوق خارج شود.

۳.۳ لوازم جانبی درب خودرو

⚠ توجه: در محیط با دمای پایین، از سشوار الکتریکی برای گرم کردن نوار آبیندی خارجی درب خودرو و پنجره استفاده می‌شود.

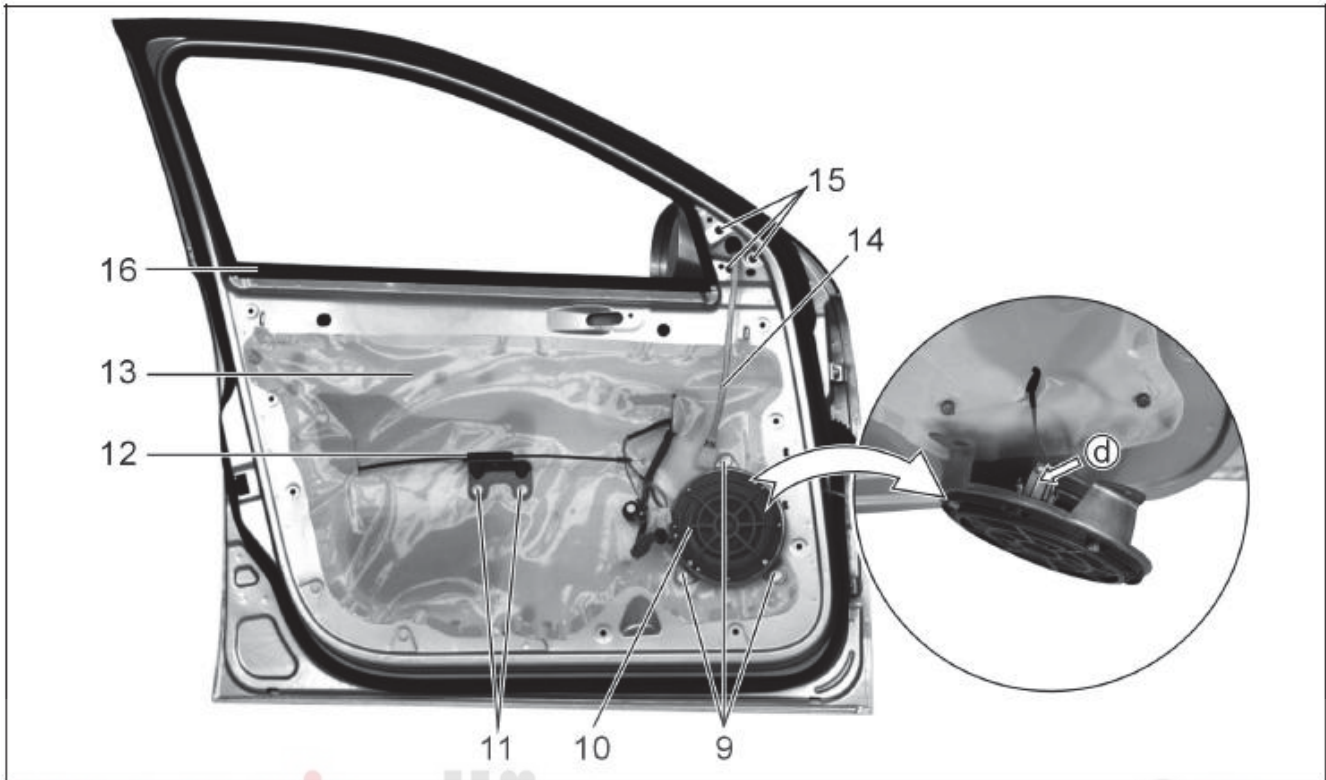

پيچ (۹) را برداشته و گشتاور 2 ± 10 نیوتن متر (N.m) برای سفت کردن وارد می کنیم.
 کانکتور را در محل d آزاد می کنیم.
 بلندگو (۱۰)
 پيچ (۱۱) را باز می کنیم
 قاب بازویی (۱۲)

اولین سامانه دیجیتال تعمیرکاران خودرو در ایران

لایه‌ی آبندی موجود در طول درب را خارج کنید (۱۳)

دسته سیم (۱۴) را از محل کانکتور و نیز خار نگه‌دارنده خارج کنید.

پيچ (۱۵) را خارج کنید.

آینه خودرو

نوار آبندی (۱۶) خارج پنجره را به سمت بالا کشیده تا جدا شود.

توجه: کار را با دقت انجام دهید تا از آسیب دیدن به جلای درب خودرو جلوگیری شود.

قفل درب

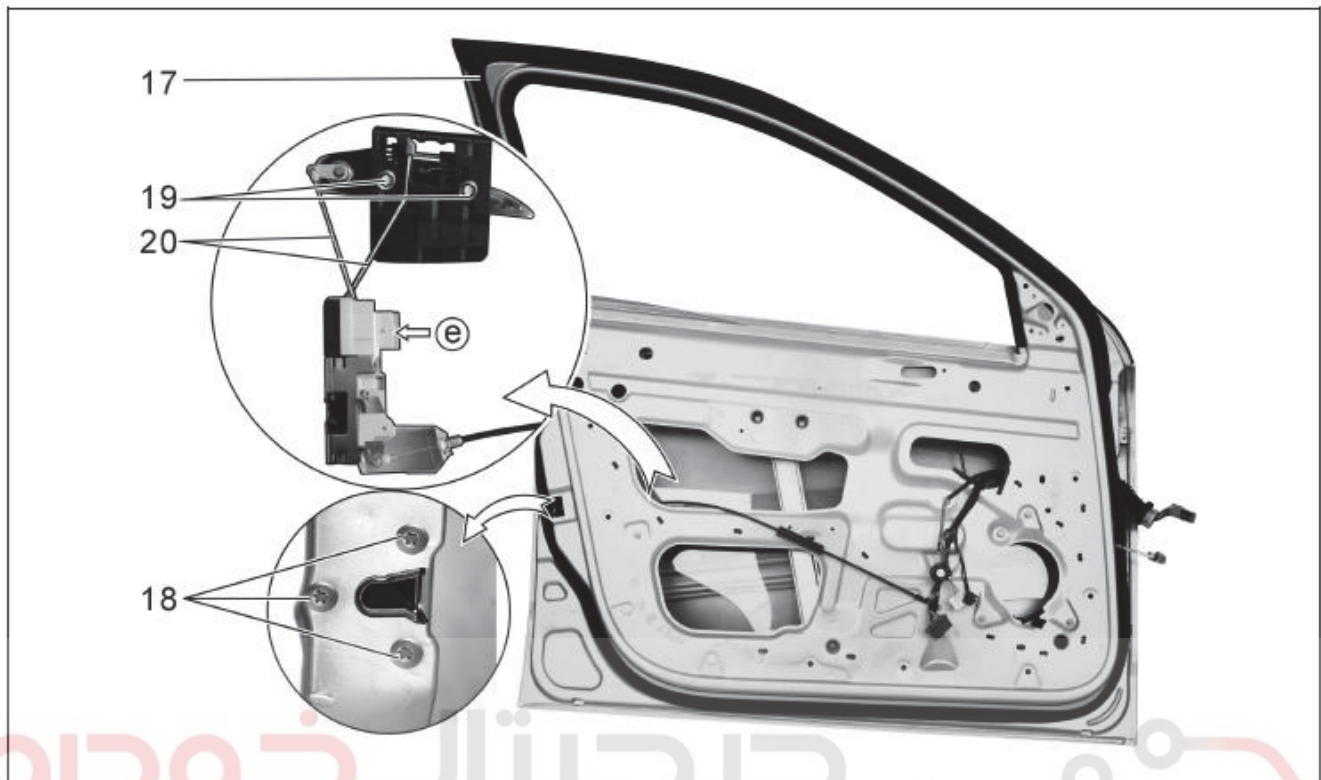

نوار آببندی درب را بیرون کشیده، آنرا کمی بلند کنید و به صورت آرام از پین پلاستیکی جدا نمایید. نوار چسب را باز کرده و نوار آببندی در (۱۷) را خارج کنید.

پیچ (۱۸) را بردارید. گشتاور مورد نیاز برای سفت کردن آن $4/5 \pm 18$ نیوتن متر (N.m) است. رو در ایران کانکتور را از محل (e) جدا کنید.

پیچ (۱۹) را خارج کنید.

میله کششی قفل کننده درب (۲۰) را خارج کنید.

⚠ توجه: نوار آببندی در خودرو را با دقت خارج کنید، تا از هرگونه آسیبی جلوگیری شود. برای نصب مجدد، قطعات می‌بایست در محل مورد نظر نصب شده و پس از نصب وضعیت آبندی آنها بررسی شود.

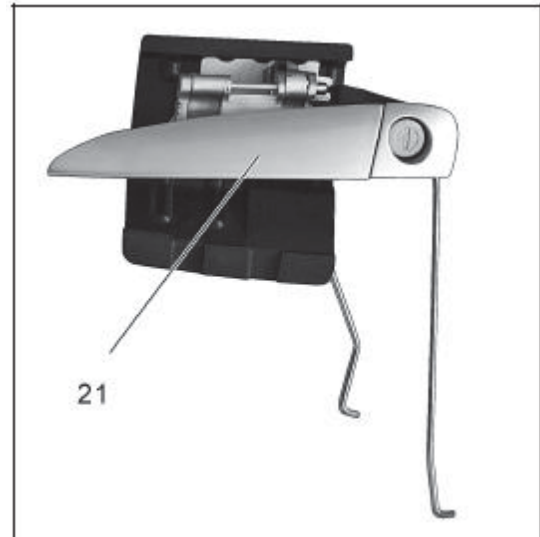

دستگیره‌ی خارجی درب خودرو (۲۱) را جدا نمایید.

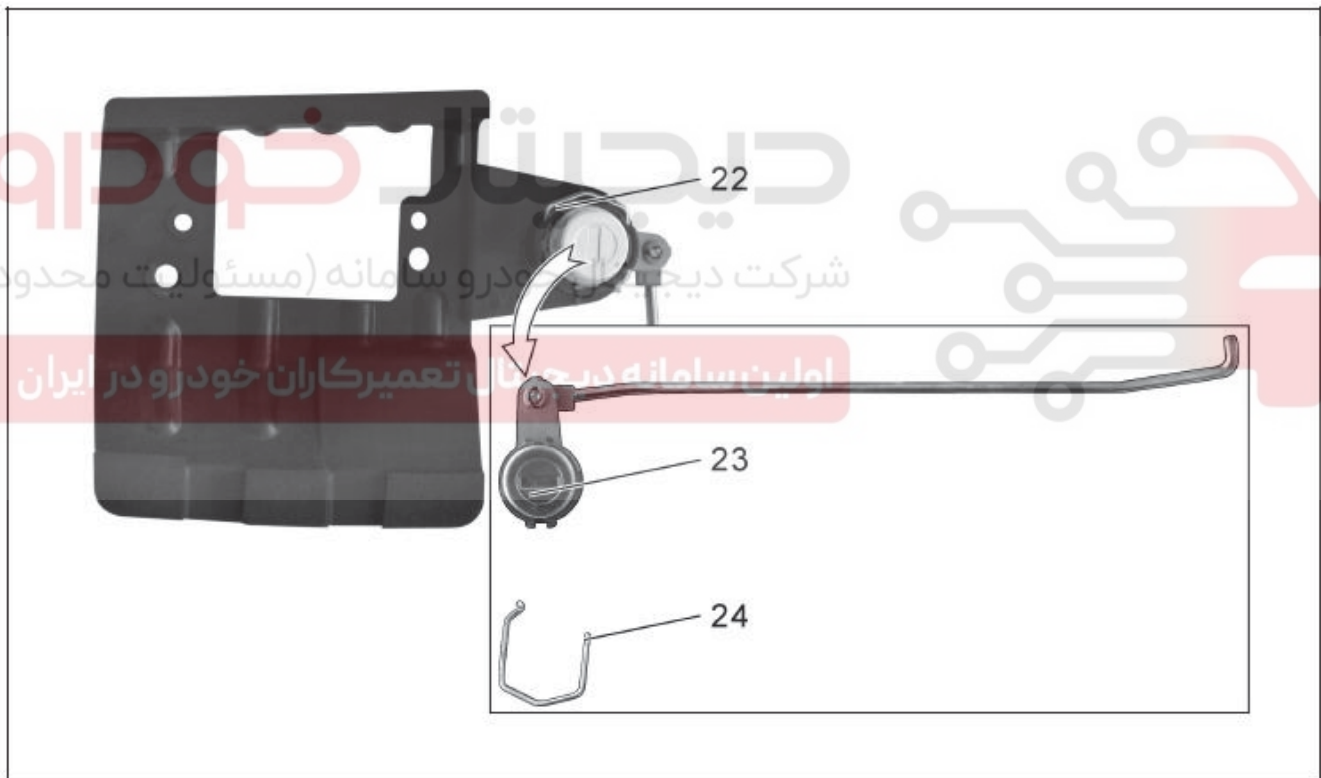

مکانیزم قفل مرکزی (۲۲) را از داخل درب جدا کنید.
 قفل مرکزی (۲۳) فنر (۲۴) مربوط به قفل مرکزی خودرو را نصب کنید.

⚠ نکته: برای راحتی باز و بست سیستم قفل مرکزی خودرو، پنجره‌ی خودرو باید در بالاترین حد ممکن قرار گیرد.

۵.۳ شیشه درب خودرو

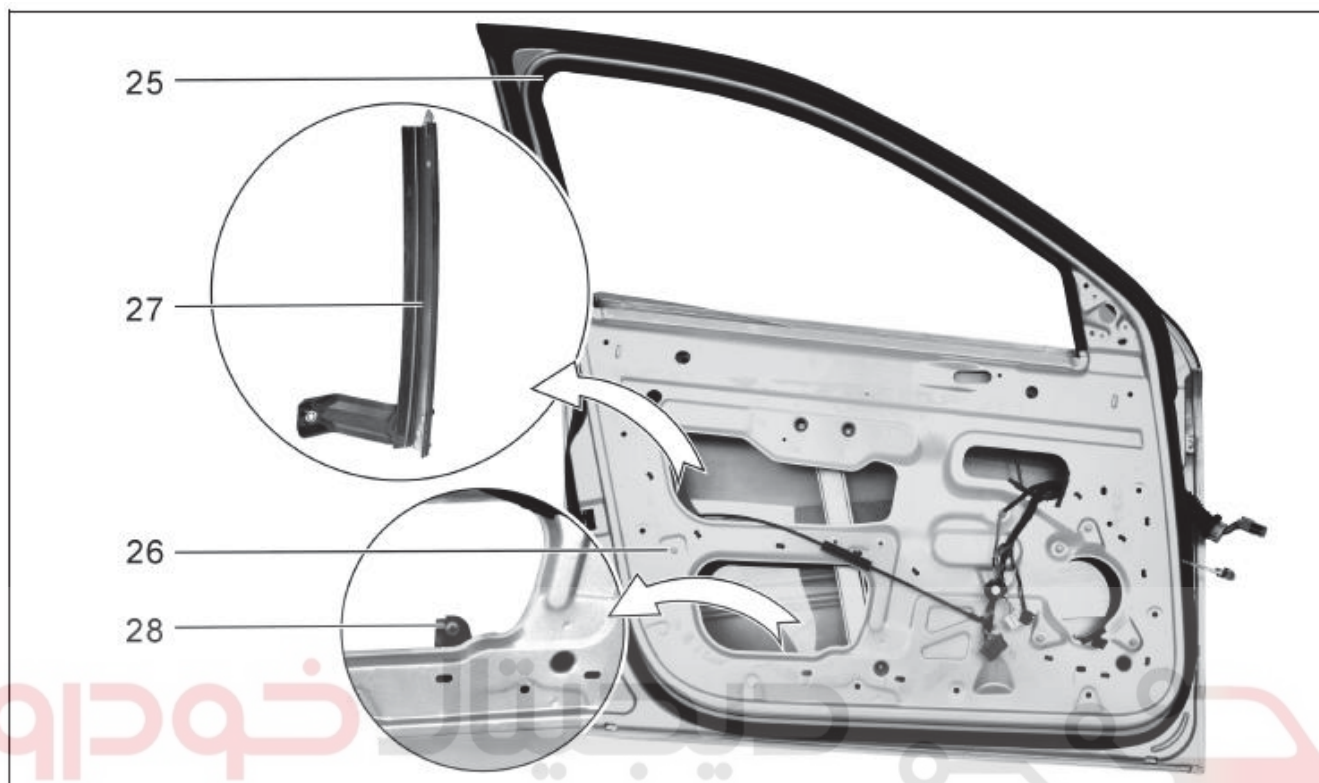

شرکت دیجیتال خودرو سامانه (مسئولیت محدود)

به منظور سفت کردن پیچ‌های مربوط به شیشه، برای راحتی کار پیش از قطع کردن جریان الکتریسته، شیشه باید تا نصف پایین آید.

اولین سامانه دیجیتال تعمیرکاران خودرو در ایران

شیار چارچوب شیشه (۲۵) را جدا کنید.

پیچ (۲۶) را باز نمایید.

مسیر راهنمای شیشه (۲۷) را از داخل خودرو جدا نمایید.

پیچ (۲۸) را باز نمایید. در مجموع دو پیچ روی شیشه وجود دارند. همچنین از بخش داخلی هم یک پیچ موجود است.

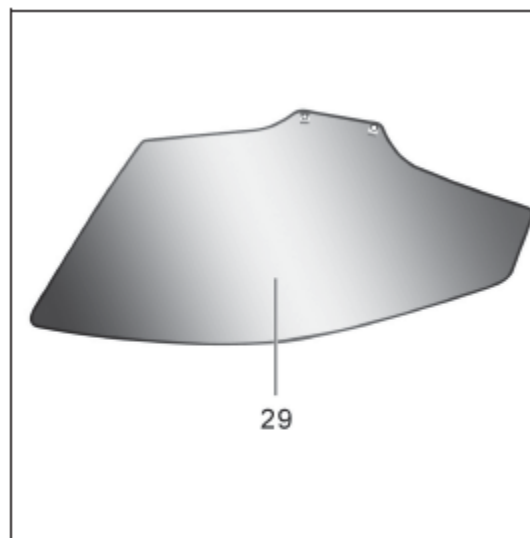

شیشه را به سمت خارج درب کشیده، شیشه‌ی درب خودرو (۲۹) را از قسمت بالایی درب خارج کنید.

⚠ توجه: پنجره را نصب کرده، شیشه را بالا و پایین کنید و حرکت شیشه بدون وجود مانع بررسی شود.

برای اطمینان از آنکه شیشه پنجره در وضعیت پایینی‌اش است، مطمئن شوید که فاصله‌ای بین شیشه و شیار راهنمای شیشه وجود نداشته باشد. همچنین شیشه باید طبق موقعیت اصلی تنظیم شود.

شرکت دیجیتال خودرو سامانه (مسئولیت محدود)

۶.۳ موتور بالا بر شیشه

اولین سامانه دیجیتال تعمیرکاران خودرو در ایران

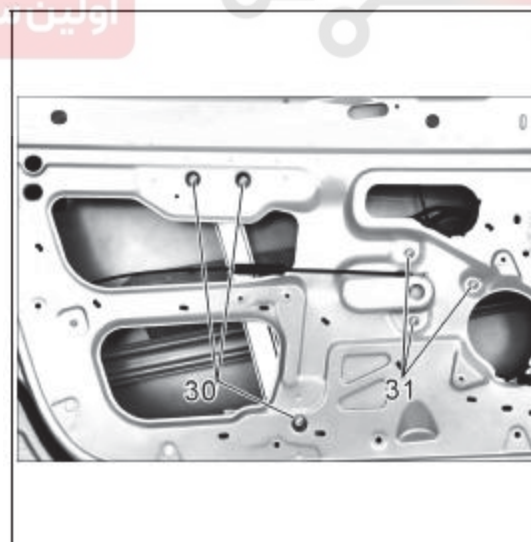

مهره‌های (۳۰) و (۳۱) را باز کنید.

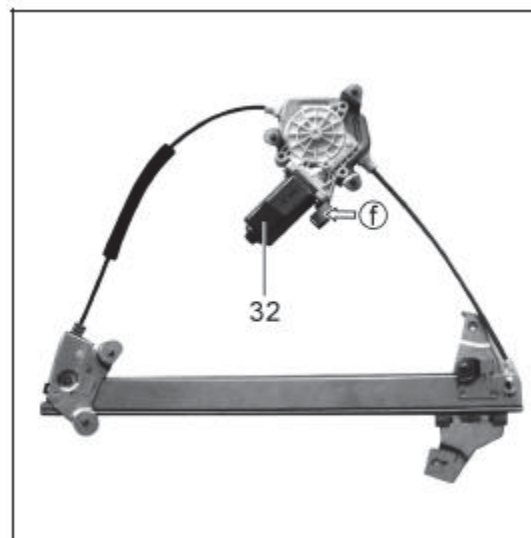

کانکتور را در محل f جدا کنید.
سیستم موتور بالابر شیشه (۳۲) را خارج کنید.

۷.۳ محدود کننده‌ی موقعیت

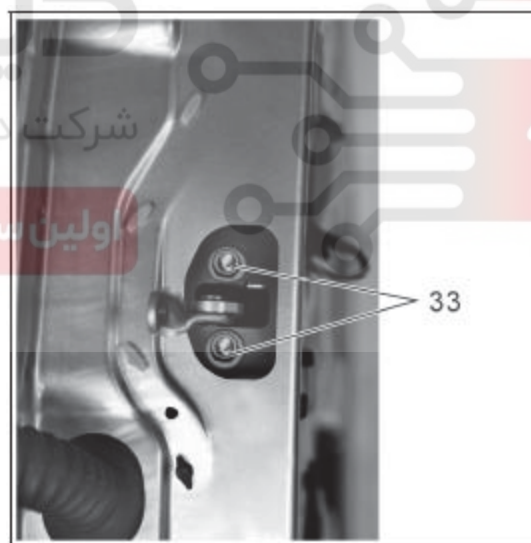

مهره‌های (۳۳) را باز کنید.

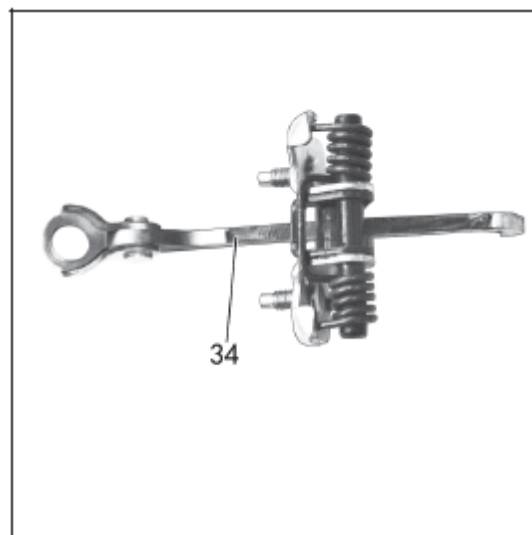

محدود کننده موقعیت (۳۴) را از داخل درب خارج کنید.

۴. نصب

شیار راهنمای شیشه (۲۵) را با یک چکش پلاستیکی بکوبید تا بخوبی روی فریم پنجره جای گیرد. همچنین پین‌های پلاستیکی آسیب دیده را تعویض کرده و اطمینان حاصل کنید که اتصال کانکتورها و نیز اتصال میله‌ی کششی صحیح باشد. عملکرد صحیح بالابردن پنجره و عمل کرد قفل در بررسی شود.

⚠ توجه: به منظور نصب نوار آببندی در، باید لوازم آببندی جانبی جدیدی که بدون شکاف یا چروک باشد، نصب شده و سطح تماس چارچوب در با در خودرو باید تماماً تمیز و بدون کثیفی بوده، و بعد از آنکه نوار عایق بر طاق در پوشانده شد، از یک غلطک بر روی قسمت گودی آن استفاده کنید تا از چسبیدن آن اطمینان حاصل شود. تمامی این عملیات برای جلوگیری از نفوذ آب، نفوذ گرد و غبار و کاهش صدا ضروری می‌باشند.

برای نصب کردن، عکس مراحل جداسازی عمل شود.

بازوبست درب عقبی

۱. محافظت

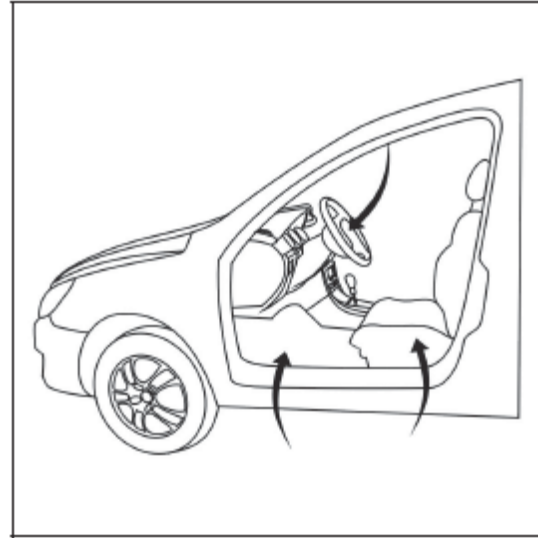

پوشش محافظ را در محل‌های زیر قرار دهید:

- صندلی راننده
- روی موکت کف (سمت راننده)
- روی فرمان
- روی دسته دنده
- روی ترمز دستی

دیجیتال خودرو

شرکت دیجیتال خودرو سامانه (مسئولیت محدود)

اولین سامانه دیجیتال تعمیرکاران خودرو در ایران

۲. بازوبست

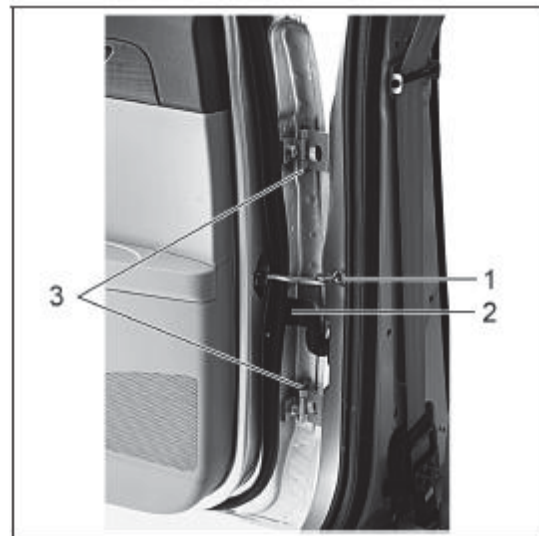

برای جداسازی درب عقبی از آچار بوکس T40 برای جداسازی پیچ (۱) مربوط به محدود کننده‌ی موقعیت استفاده کنید. گشتاور سفت کننده $29 \pm 5/5$ نیوتن متر (N.m) است.

خار کانکتور را برای جدا کردن کانکتور (۲) جدا کنید.
از آچار بوکس T40 برای سفت کردن پین (۳) استفاده کنید. بعد از آنکه پین سفت شد و به موقعیت خلاصی رسید، از دست برای کشیدن پین استفاده کنید.
درب عقبی را جداسازی کنید.

۳. نصب

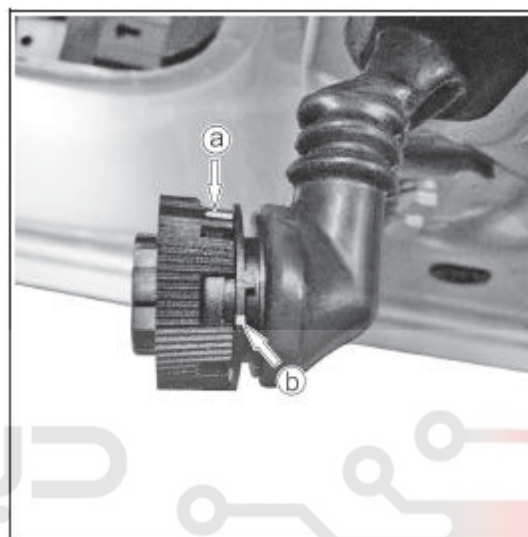

زمانی که کانکتور درب عقب به خوبی در نقاط (a) و (b) متصل است، باید برای همپوشانی کردن تنظیم (شکست) آوانه (موشانی) را تنظیم کرد.
شود تا از تماس بد با کانکتور و نشت آب جلوگیری شود.

اولین سامانه دیجیتال تعمیرکاران خودرو در ایران

برای نصب کردن، عکس مراحل جداسازی عمل شود.

تفکیک درب عقب

۱. محافظت

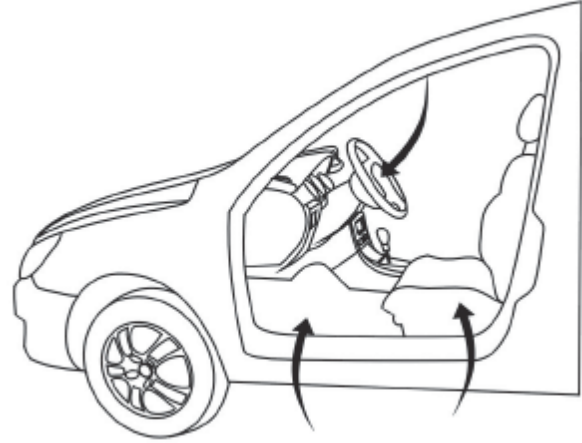

پوشش محافظ را در محل‌های زیر قرار دهید:

- صندلی راننده
- روی موکت کف (سمت راننده)
- روی فرمان
- روی دسته دنده
- روی ترمز دستی

دیجیتال خودرو

شرکت دیجیتال خودرو سامانه (مسئولیت محدود)

اولین سامانه دیجیتال تعمیرکاران خودرو در ایران

۲. ابزار پیشنهادی



ابزار مخصوص خاردرآر رودری با کد اختصاصی ۲۴۶۰۱۰۰۱

۳. باز و بست

⚠ توجه: برای محافظت از دستانتان، دستکش بپوشید.

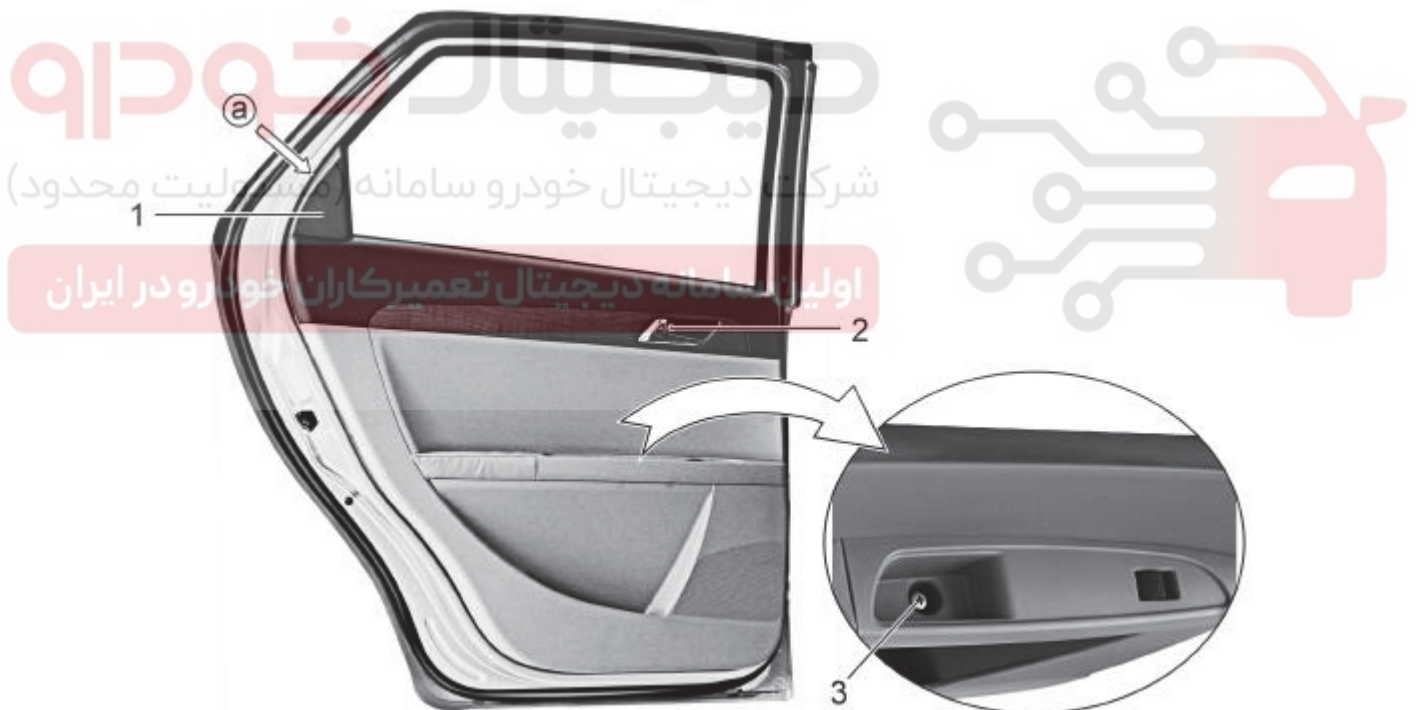

صفحه محافظ داخلی (۱) موجود در گوشه درب (a) را خارج کنید.

از یک اهرم برای خارج کردن پوشش فضای خالی استفاده کنید و پیچ (۲) را با آچار دوسر بوکس T30 خارج کنید.

پیچ (۳) را با یک پیچ گوشتی باز کنید.

⚠ توجه: برای باز کردن پوشش فضای خالی توسط پیچ گوشتی، با نوار چسب دور تیغهی پیچ

گوشتی را بخوبی بپیچانید تا از آسیب رساندن به جلای در جلوگیری شود.

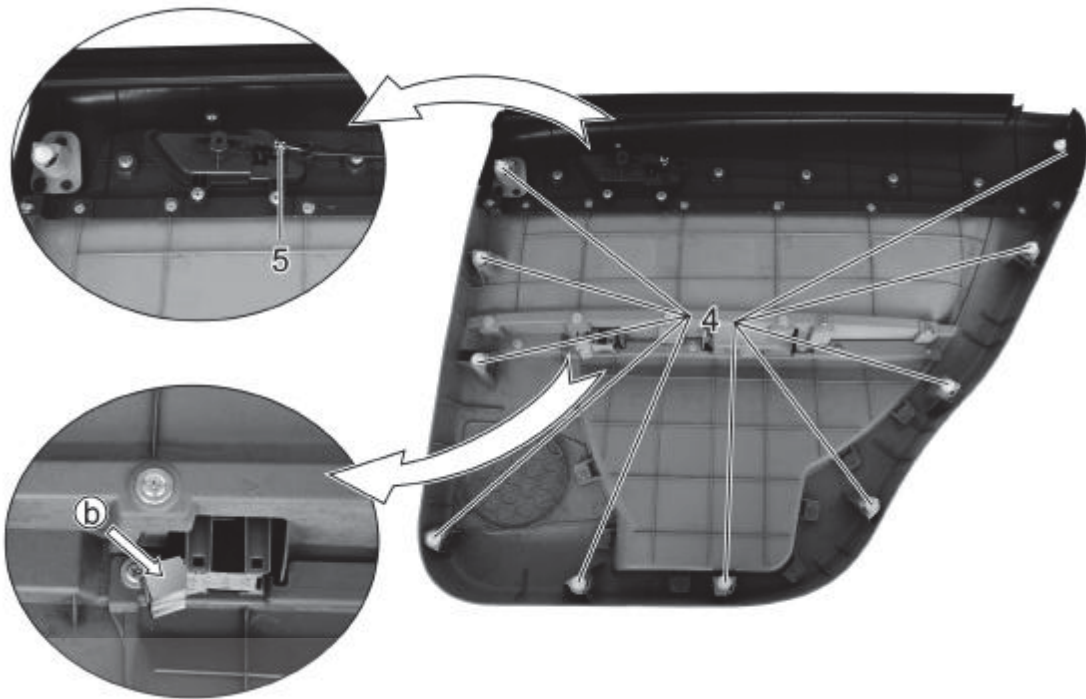

از ابزار (۱) برای برداشتن پین پلاستیکی (۴) استفاده کنید.

دستگیره قفل در (۵)

کانکتور در موقعیت b را جدا کنید.

صفحه استری داخلی درب عقب را جدا کنید.

دیجیتال خودرو

شرکت دیجیتال خودرو سامانه (مسئولیت محدود)

اولین سامانه دیجیتال تعمیرکاران خودرو در ایران

⚠ توجه: هنگام جدا کردن صفحه استر داخلی درب، سعی کنید از خم شدن جلوگیری کنید، تا از

ایجاد هرگونه چروک یا ترک جلوگیری شود.

۲.۳ دستگیره قفل داخلی

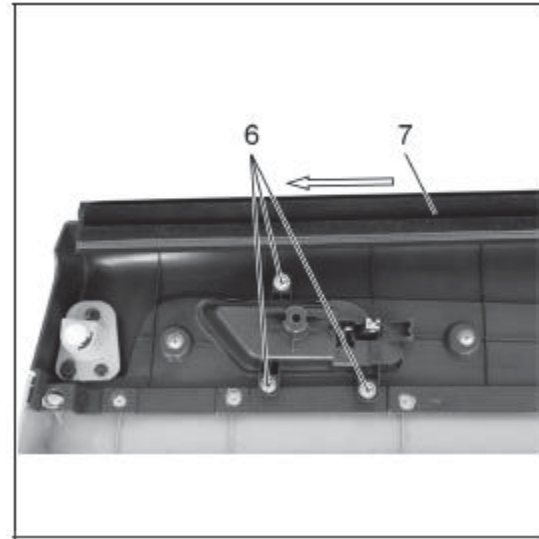

پیچ (۶).

دستگیره قفل داخلی.

دیجیتال خودرو
 شرکت دیجیتال خودرو سامانه (مسئولیت محدود)
 نگرته: نوار آبنندی داخلی (۷) پنجره‌ی درب را با توجه به جهت مشخص شده در شکل فوق خارج کنید.

اولین سامانه دیجیتال تعمیرکاران خودرو در ایران

۳.۳ لوازم جانبی درب عقب
 نگرته: در محیط با دمای پایین، از سشوار الکتریکی برای گرم کردن نوار آبنند بیرونی در و پنجره استفاده کنید.

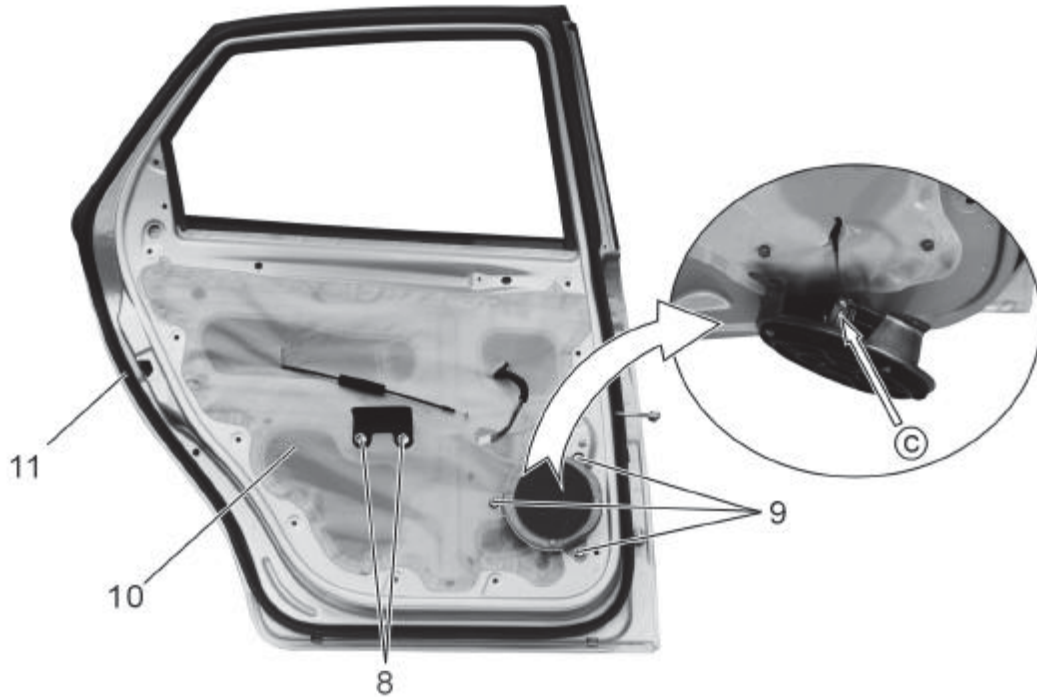

از آچار بوکس دوسر ۱۰ میلیمتری برای باز کردن پیچ (۸) استفاده کنید. فریم تکیه‌گاه را خارج کنید.

از آچار بوکس دوسر ۱۰ میلیمتری برای باز کردن پیچ (۹) استفاده کنید.

کانکتور دوسر را از محل C خارج کنید، شرکت دیجیتال خودرو سامانه (مسئولیت محدود)

بلند گو

نوار آبنندی (۱۰) را از محفظه‌ی درب خارج کنید.

نوار آبنندی در خودرو را خارج کرده، و به آرامی آنرا بالا کشیده و از اتصال با پین پلاستیکی جدا کنید.

اتصال نوار چسب را از نیم‌دایره بالایی نوار آبنندی در باز کرده، و نوار آبنندی (۱۱) را خارج کنید.

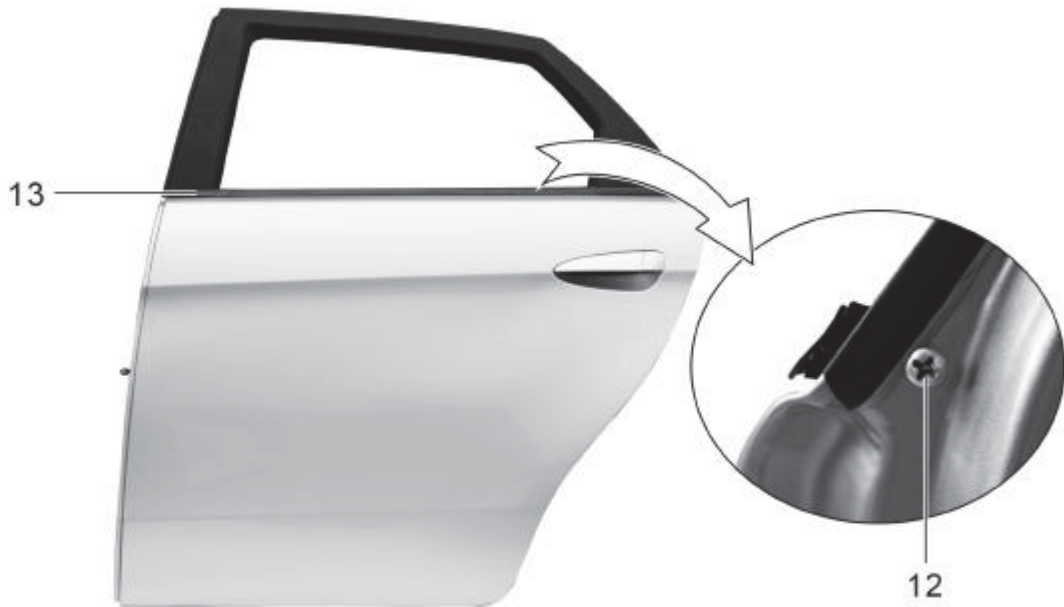

پیچ (۱۲) در پشت و جلوی نوار آبنند پیچی وجود دارد. پیچ جلویی را با پیچ گوشتی ، و پیچ پشتی با آچار بکس T20 باز نمایید.

نوار آبنند (۱۳) بیرون پنجره درب .

دیجیتال خودرو

۴.۳ موتور بالابرنده شیشه و شکاف راهنمای شیشه

اولین سامانه دیجیتال تعمیرکاران خودرو در ایران



از آچار بکس T30 برای باز کردن پیچ (۱۴) استفاده کنید. خارها را برای جدا کردن محور محرک شیشه (d) باز کنید.

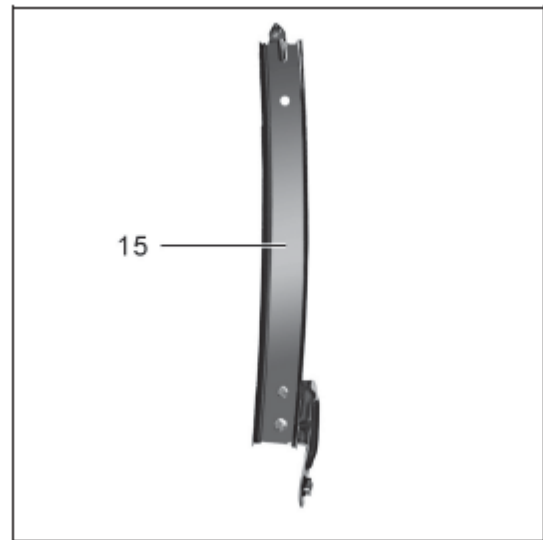

مسیر راهنمای شیشه (۱۵) را خارج کنید.

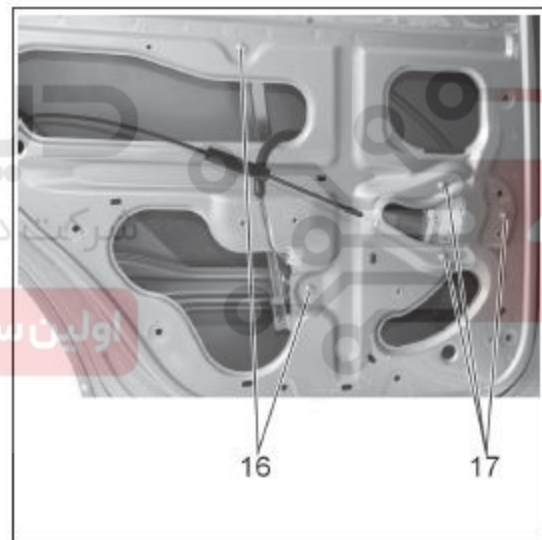

از آچار بوکس ۱۰ میلیمتری برای جدا کردن مهره‌های (۱۶) و (۱۷) استفاده کنید.

دیجیتال خودرو
شرکت دیجیتال خودرو سامانه (مسئولیت محدود)

اولین سامانه دیجیتال تعمیرکاران خودرو در ایران

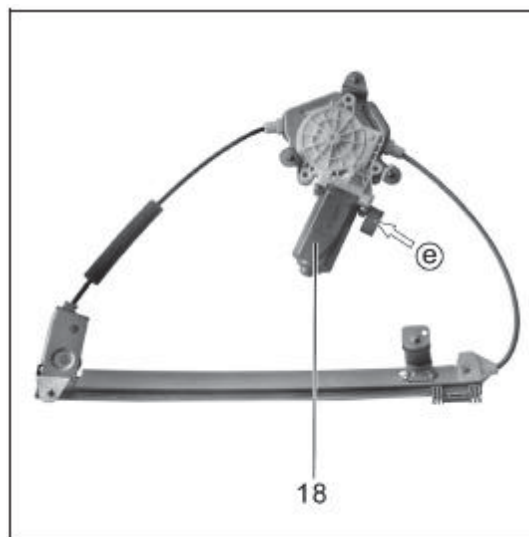

کانکتور را در موقعیت (a) باز کنید.
سیستم موتور بالابر شیشه (۱۸) را خارج کنید.

۵.۳ شیشه در خودرو

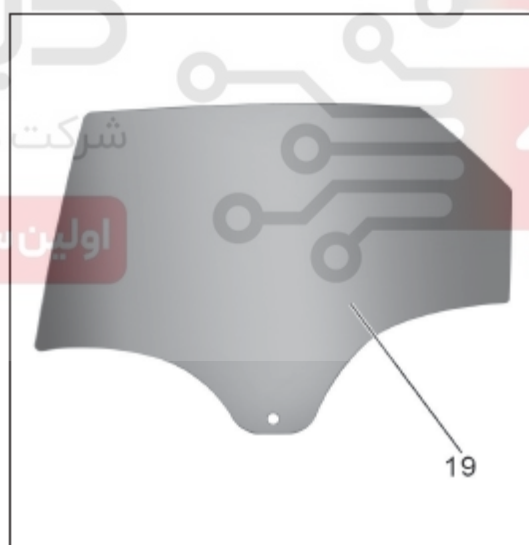

⚠ توجه: شیشه را نصب کرده و آن را بالا و پایین ببرید تا از حرکت بدون مانع آن اطمینان حاصل
نمایید.

نصب:

بعد از گردش ۹۰ درجه‌ای شیشه‌ی درب، شیشه را به طرف خارج کشیده و شیشه درب جلویی (۱۹) را
خارج نمایید.

۶.۳ قفل درب

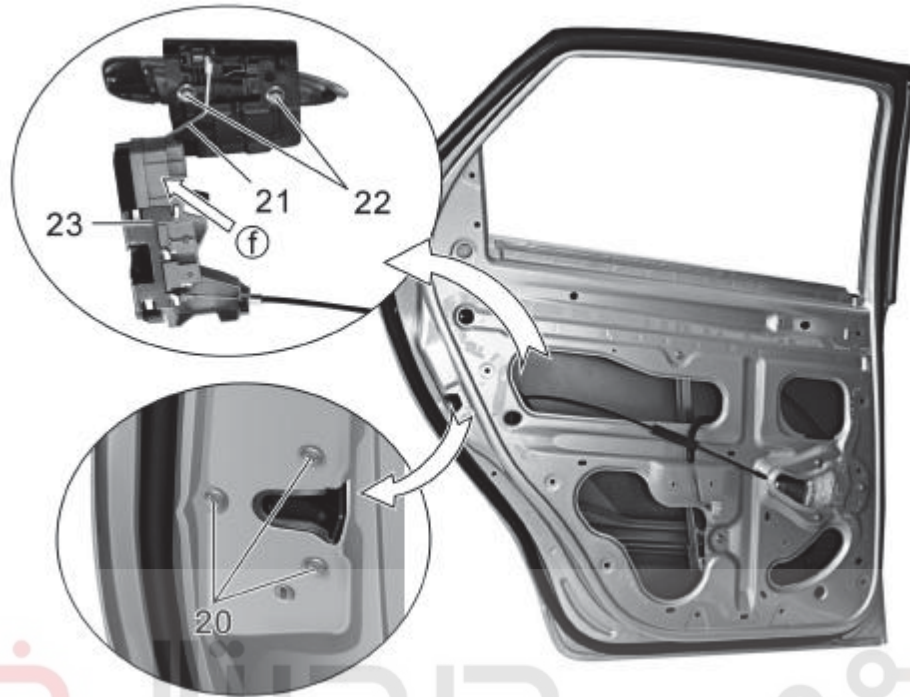

از آچار بوکس T30 برای خارج کردن پیچ (۲۰) استفاده کنید. گشتاور سفت کردن 2 ± 8 نیوتن متر (N.m) می‌باشد. شرکت دیجیتال خودرو سامانه (مسئولیت محدود)

میله کششی قفل درب (۲۱) را خارج کنید.

کانکتور را از موقعیت f خارج کنید. اولین سامانه دیجیتال تعمیرکاران خودرو در ایران

از آچار بوکس M10 برای خارج کردن پیچ (۲۲) استفاده کنید.

قفل درب (۲۳) را از بیرون درب خارج کنید.

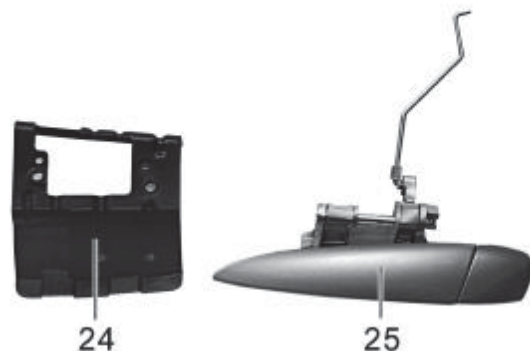

دستگیره درب (۲۴) را از داخل درب خارج کنید.

دستگیره درب (۲۵) بیرونی را از بیرون درب خارج کنید.

توجه: هنگام نصب می‌بایست از کارکرد صحیح قفل درب اطمینان حاصل نمود. ⚠️

۴. نصب

پین‌های پلاستیکی آسیب دیده را تعویض کنید و از اتصال صحیح کانکتور و نیز اتصال میله کششی اطمینان حاصل نمایید. همچنین عملکرد صحیح پنجره و قفل درب را بررسی کنید.

توجه: ⚠️ نوار آببندی محفظه درب باید با قطعه آببندی جدید و بدون چروک و یا گرد و خاک جایگزین شود. صفحه تماسی نوار آببندی طاق درب و صفحه داخلی درب باید به طور کامل تمیز باشند و بعد از پوشش نوار آببندی محفظه‌ی درب، با یک رولر روی قسمت مقعر آن بمالید تا از تماس کامل اطمینان حاصل شود. تمامی این فعالیت‌ها برای جلوگیری از نفوذ آب و گرد و خاک و کاهش سطح نویز ضروری می‌باشد.

برای نصب کردن، عکس مراحل جداسازی عمل شود.

بازوبست مخزن مایع شیشه شوی

۱. محافظت

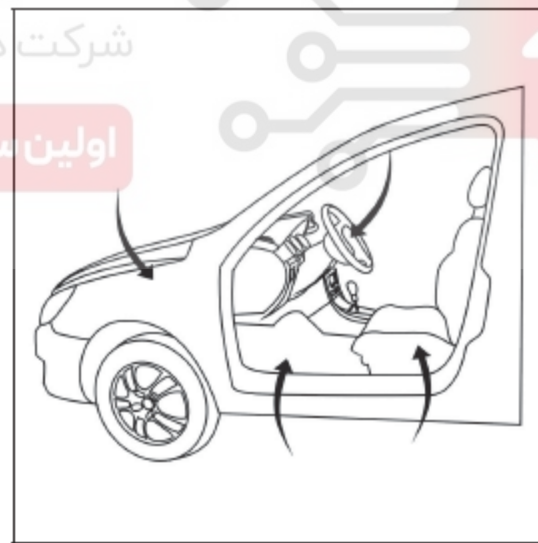

پوشش محافظ را در محل‌های زیر قرار دهید:

- صندلی راننده
- روی موکت کف (سمت راننده)
- روی فرمان
- روی دسته دنده
- روی ترمز دستی

۲. عملیات مرتبط
صفحه پوشاننده هوای پنجره جلو
گلگیر جلویی سمت راست

۳. بازوبست

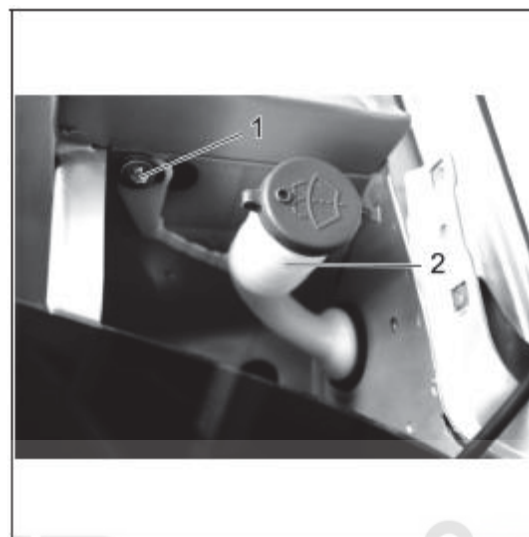

پیچ (۱) را بردارید؛ گشتاور سفت کننده 0.25 ± 0.5 نیوتن متر (N.m) است.
قسمت پایینی مخزن سرریز نازل را گرفته، به آرامی آن را از محفظه (۲) که مربوط به مخزن آب می‌باشد، جدا کنید.
شرکت دیجیتال خودرو (مسئولیت محدود)

اولین سامانه دیجیتال تعمیرکاران خودرو در ایران

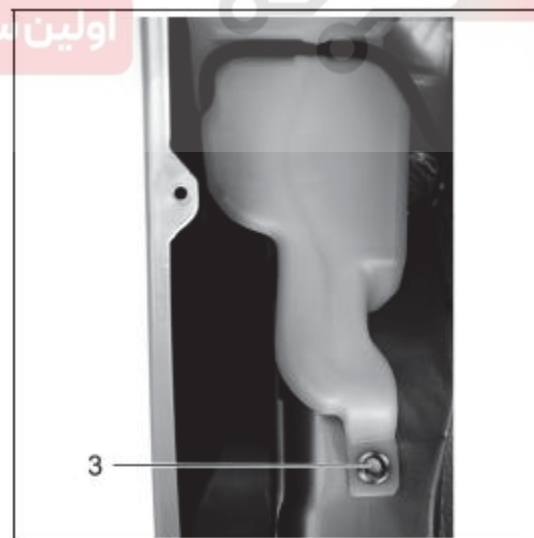

زیر صفحه بال جلویی سمت راست واقع است.
پیچ (۳) را جدا کنید.

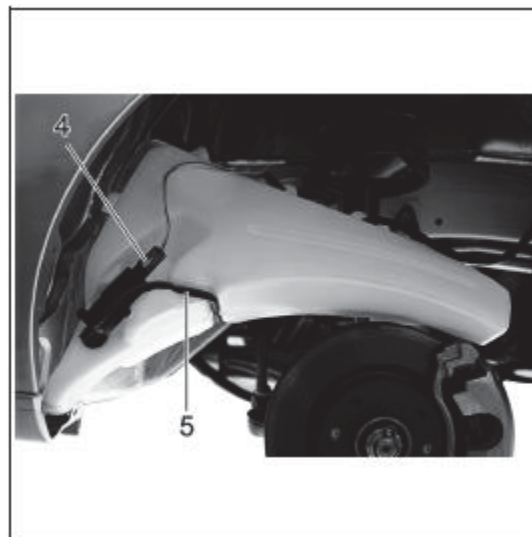

مخزن آب را در بیاورید؛
کانکتور (۴) را باز کنید؛
شیلنگ آبپاش (۵) را خارج کنید؛
مخزن آب را خارج کنید.

⚠ نکته: بعد از خارج کردن شیلنگ آبپاش، مقداری از مایع باقی مانده بیرون می ریزد و برای جلوگیری از آلودگی، باید از یک ظرف برای جمع کردن نشستی استفاده کرد.
شرکت دیجیتال خودرو (مسئولیت محدود)

اولین سامانه دیجیتال تعمیرکاران خودرو در ایران

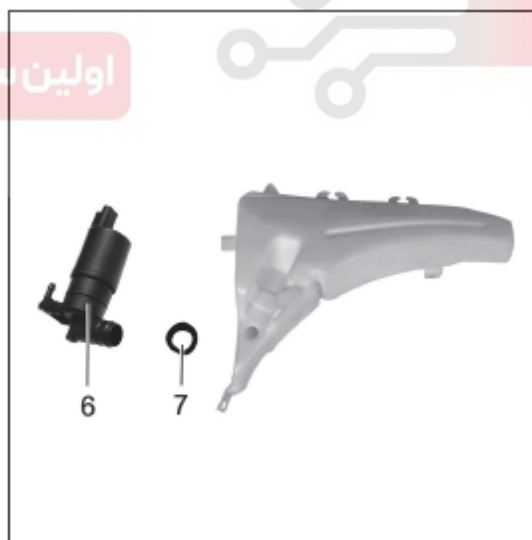

به آرامی موتور آبپاش (۶) را به بیرون خارج کنید؛
موتور آبپاش مخزن آب باید بطور کامل توسط واشر آببند (۷) آببندی شود. اگر عملکرد آببندی به اندازه‌ی کافی خوب نباشد، از یک آببندی جدید استفاده کنید.

۴. نصب

⚠ توجه: پس از نصب، می‌بایست اطراف نازل توسط آب صابون و به طور مساوی پوشانده شود. به عملکرد درست آب‌بند (۷) دقت شود. به طوری که در صورت عدم عملکرد مناسب، آب‌بند تعویض شود. شیلنگ آبپاش می‌بایست به شکاف بست مخزن سرریز آب، بسته شود.

بازوبست برف پاک‌کن

۱. محافظت

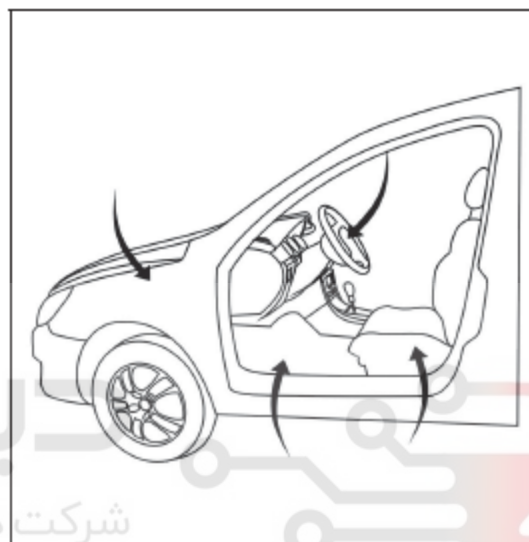

پوشش محافظ را در محل‌های زیر قرار دهید:

اولین سامانه دیجیتال تعمیرکاران خودرو در ایران

- صندلی راننده
- روی موکت کف (سمت راننده)
- روی فرمان
- روی دسته دنده
- روی ترمز دستی

۲. ابزار پیشنهادی



جدا کننده برف پاک کن با کد اختصاصی ۲۴۶۱۱۰۰۲

۳. جداسازی

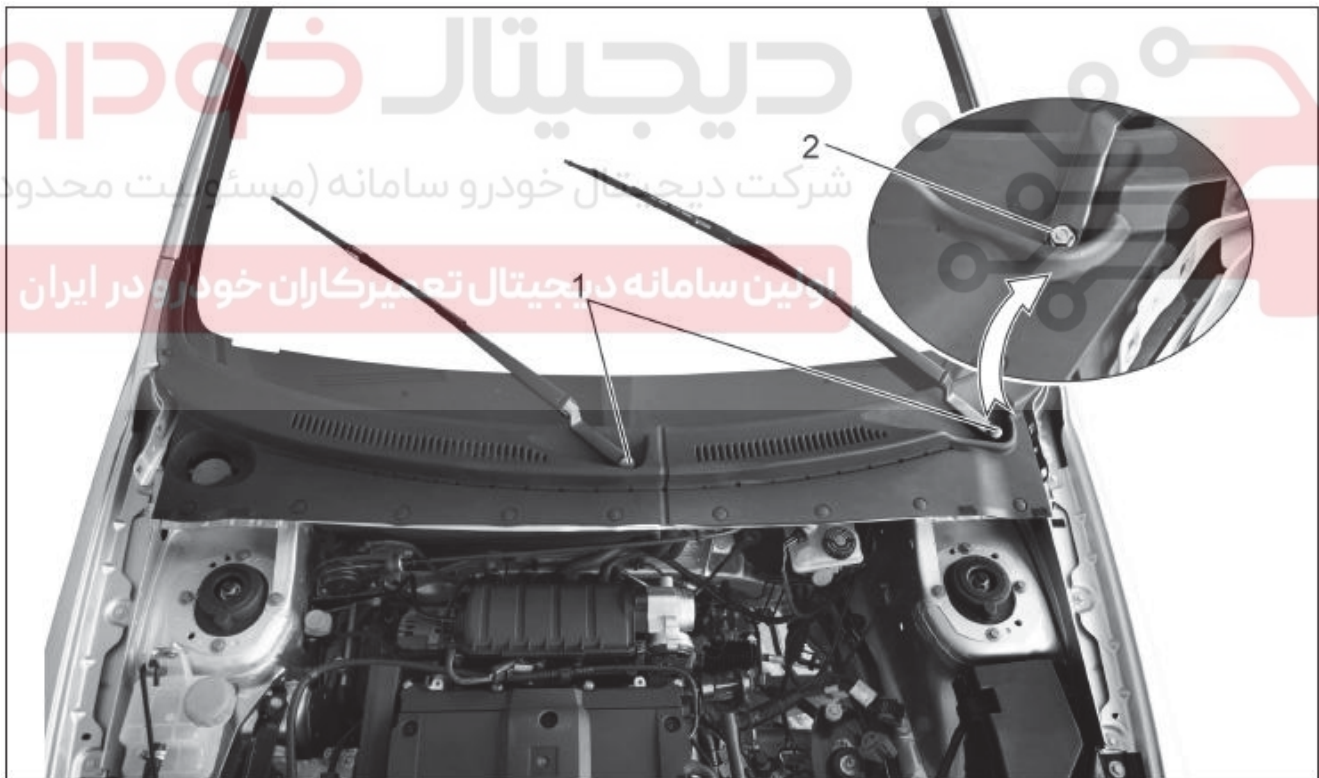

پوشش مهره (۱) را جدا کنید.

مهره (۲) را باز کنید. گشتاور سفت کننده $4/5 \pm 18$ نیوتن متر (N.m) است.

از ابزار (۱) برای برداشتن برف پاک کن استفاده کنید.

صفحه پوشاننده جلویی را خارج کنید.

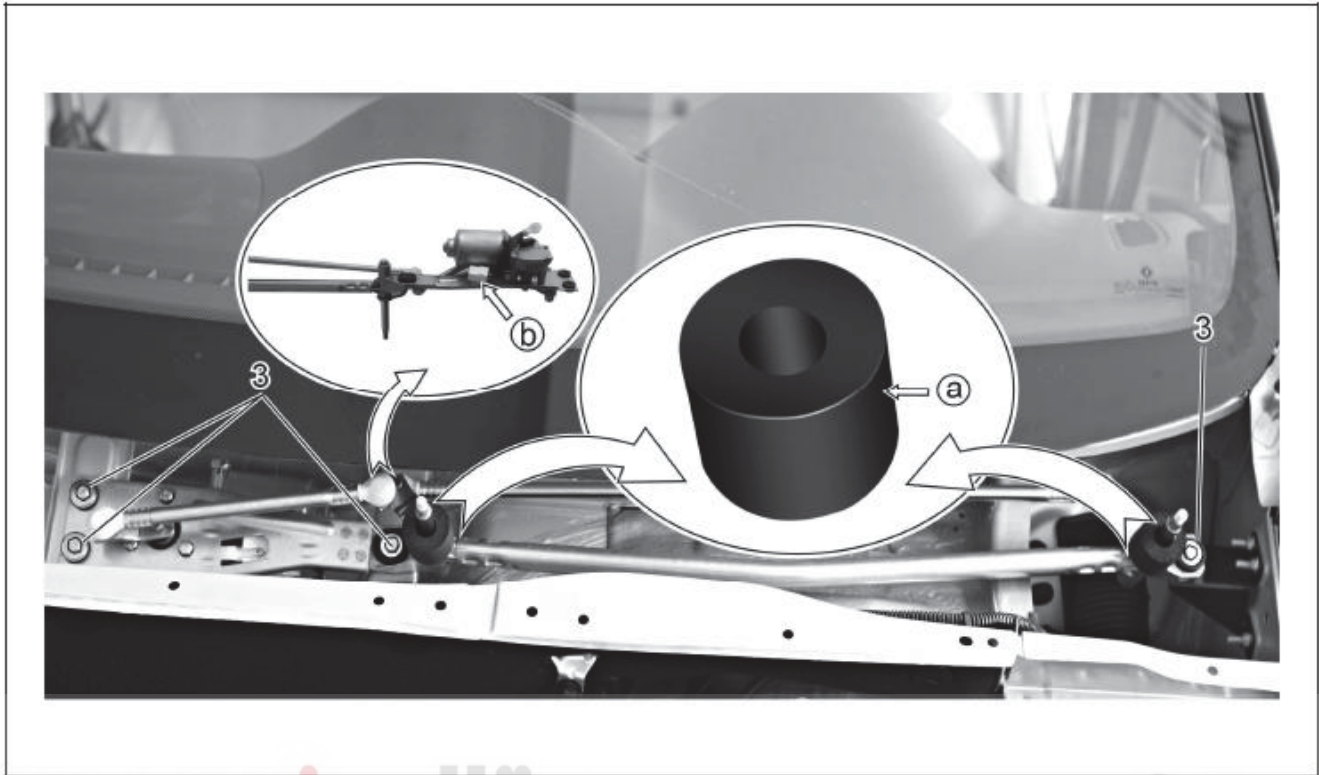

دیجیتال خودرو

مجموعه برف پاک کن شیشه جلو را خارج کنید:
 مهره (۳) را خارج کنید. گشتاور سفت کننده 5 ± 20 نیوتن متر (N.m) است.

کانکتور موقعیت b را جدا کنید.
 مجموعه برف پاک کن را به آرامی بیرون بیاورید، و از برخورد یا تداخل با شیشه جلو، جلوگیری نمایید.

⚠ توجه: مراقب باشید آببند (a) محور برف پاک کن را گم نکرده و به دقت کار کنید تا از برخورد و آسیب دیدن شیشه جلو، جلوگیری به عمل کنید.

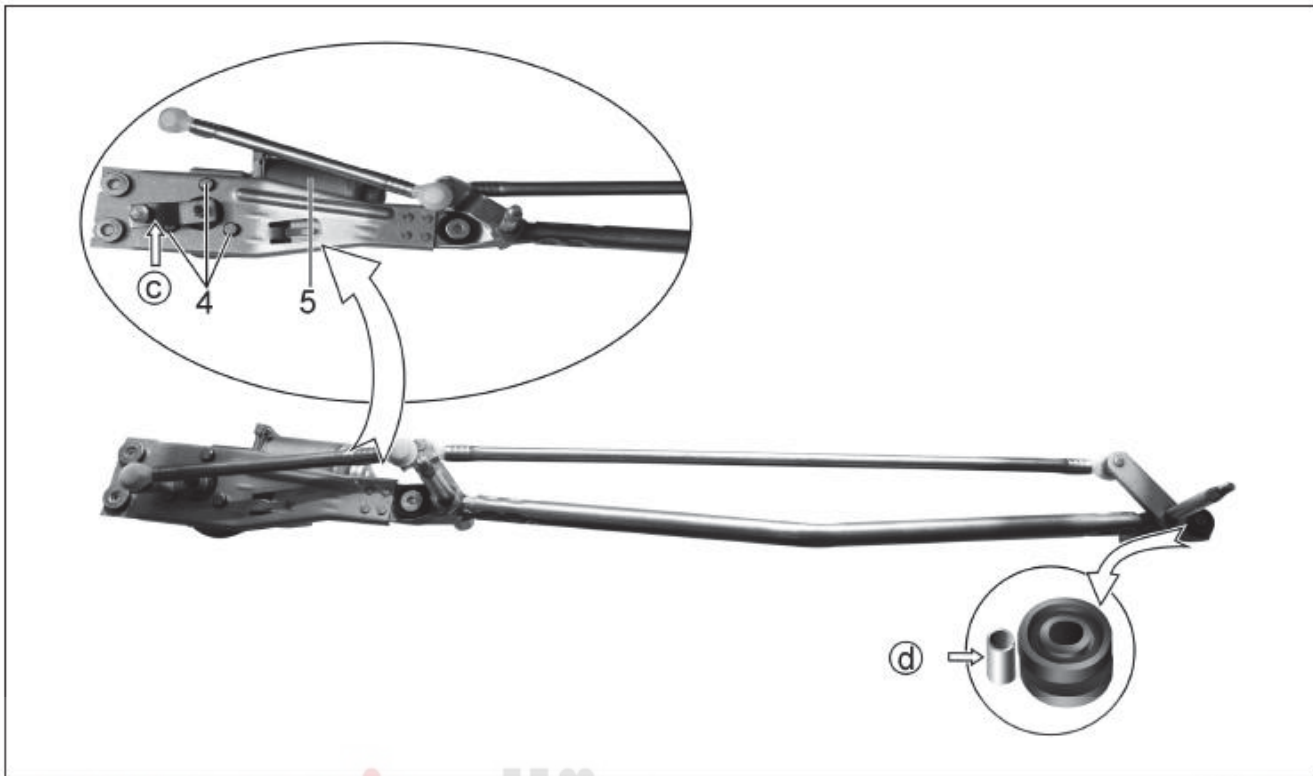

بازوی اتصال را خارج کرده، و یک خط روی بازوی پل و قطعات سیستم بکشید تا موقعیت‌های اولیه را مشخص کرده باشید.

شرکت دیجیتال خودرو سامانه (مسئولیت محدود)

اولین سامانه دیجیتال تعمیرکاران خودرو در ایران

موتور برف‌پاک کن را خارج کنید:

پیچ (۴) را خارج کنید؛

مه‌ره را برداشته و بازوی پل را خارج کنید؛

موتور برف‌پاک کن را خارج کنید.

⚠ توجه: هرگز پوشش آب‌بندی (d) را گم نکنید، حلقه فلزی باید داخل حلقه لاستیکی قرار گیرد.

۴. نصب

⚠ توجه: به هنگام تعویض موتور، بازوی غلتکی (c) که موتور روی آن نصب است، باید

علامت‌گذاری شود تا هنگام نصب بدرستی جایگذاری شود. جایگذاری نادرست موجب می‌شود تا

برف‌پاک کن در دامنه عادی نتواند عمل کند.

قبل از نصب دوباره برف‌پاک کن، کلید برف‌پاک کن به حالت روشن و سپس به حالت خاموش در می‌آید تا

برف‌پاک کن به حالت توقف باز گردد. وضعیت کاری موتور برف‌پاک کن بررسی کنید و از گریس برای

روغن کاری قطعات متحرک استفاده کنید.

برای نصب کردن، عکس مراحل جداسازی عمل شود.

بازوبست چراغ جلو

۱. محافظت



پوشش محافظ را در محل های زیر قرار دهید:

- صندلی راننده
- روی موکت کف (سمت راننده)
- روی فرمان
- روی دسته دنده
- روی ترمز دستی

۲. عملیات مرتبط

باتری را جدا کنید؛

سپر جلو را جدا کنید.

⚠️ **اخطار:** از آنجا که چراغ جلو در زمان روشن بودن خیلی داغ می شود، بعد از خاموش کردن چراغ جلو از تماس خیلی زود با آن و نیز از نصب قطعات جدید بپرهیزید.

۳. جداسازی

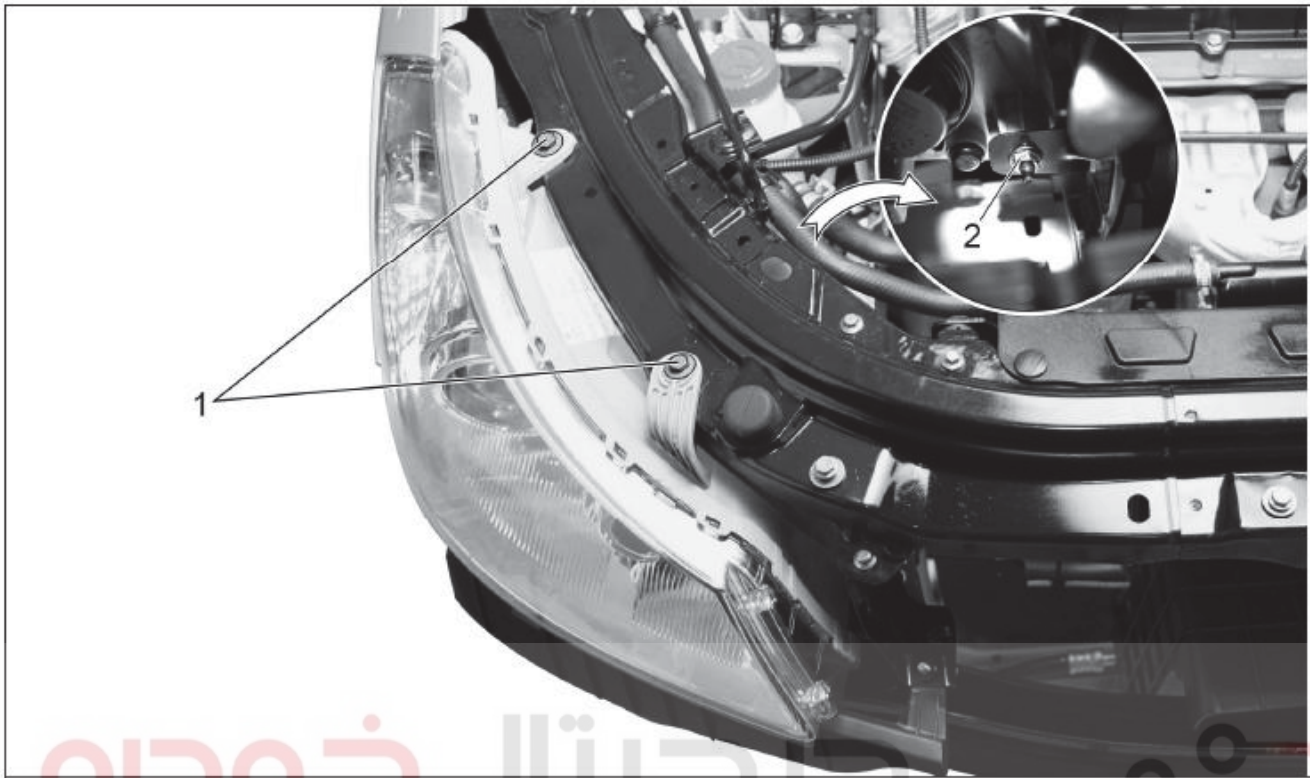

برای برداشتن چراغ جلو:

پیچ (۱) را باز کنید؛

مهره (۲) را باز کنید؛

چراغ جلو را به بیرون بیاورید تا بتوانید کانکتور را از آن آزاد کنید؛

چراغ جلو را بردارید.

شرکت دیجیتال خودرو (مسئولیت محدود)

تعمیرکاران خودرو در ایران

⚠ توجه: جداسازی چراغ جلوی سمت چپ، به منظور جدا کردن مهره داخل محفظه موتور می‌باشد.

بدین منظور ابتدا باید پیچ روی قاب چراغ جلو را که بر روی هوای ورودی فیلتر هوا ثابت شده است، جدا شود.

۴. نصب

برای نصب کردن، عکس مراحل جداسازی عمل شود.

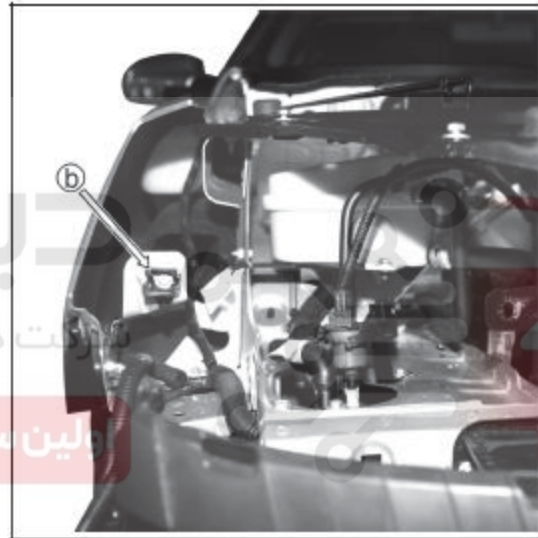

⚠ نکته: هنگام نصب به محل نقاط (a) و (b) توجه کنید.

نکاتی برای تعویض لامپ چراغ جلو:

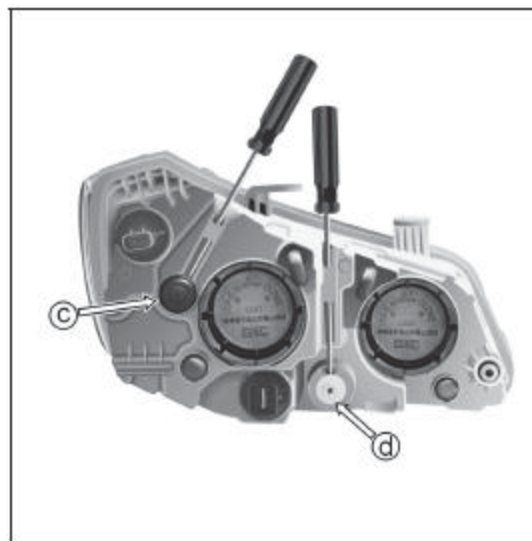

پوشش لامپ را در جهت نشان داده شده در شکل باز کنید.

⚠ نکته: یک دریچه روی گلگیر جلو برای تعویض راحت لامپ چراغ جلو تعبیه شده؛ با مهره (C) لامپ به چپ و راست و با مهره (d) لامپ به بالا و پایین حرکت می کند.

⚠ توجه: قبل از تنظیم چراغ های جلو، خودرو می بایست روی سطحی صاف و مسطح قرار گیرد تا فشار میانه ای روی تایرها وارد شود و راننده و یا فرد دیگری هم وزن راننده باید روی صندلی راننده بنشینند.

اولین سامانه دیجیتال تعمیرکاران خودرو در ایران

بازوبست چراغ مه شکن جلو

۱. محافظت

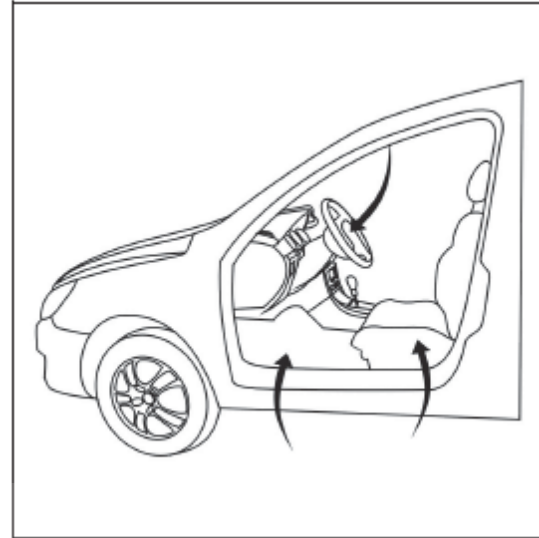

دیجیتال خودرو

پوشش محافظ را در محل های زیر قرار دهید:

شرکت دیجیتال خودرو سامانه (مسئولیت محدود)

اولین سامانه دیجیتال تعمیرکاران خودرو در ایران

- صندلی راننده
- روی موکت کف (سمت راننده)
- روی فرمان
- روی دسته دنده
- روی ترمز دستی

۲. عملیات مرتبط

باتری را جدا کنید؛

۳. جداسازی

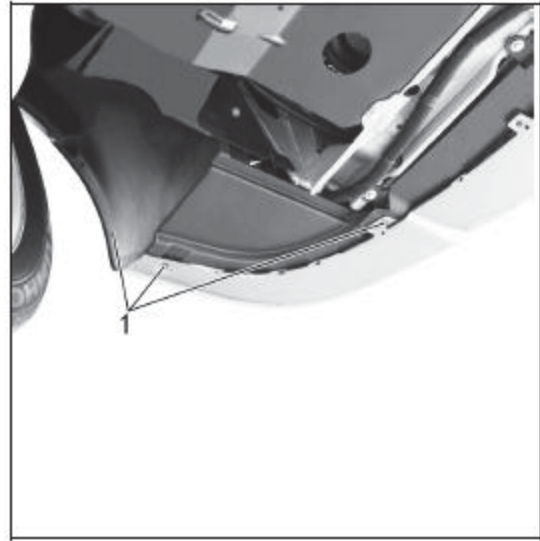

سه پیچ ثابت کننده (۱) را باز کنید؛
شل گیر را خم کنید.

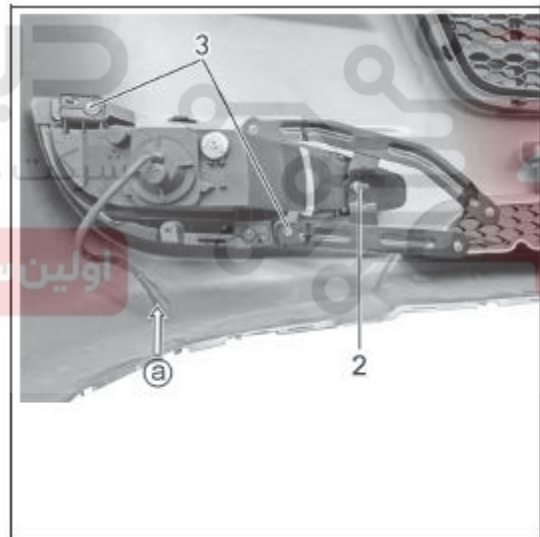

برای باز کردن چراغ مه شکن جلو:

کانکتور چراغ مه شکن جلو را در موقعیت (a) باز کنید؛

از آچار بوکس ۱۰ میلیمتری برای باز کردن مهره‌ی (۲) استفاده کنید؛

از پیچ کوشتی برای باز کردن دو پیچ (۳) استفاده کنید؛

براکت را به آرامی بالا ببرید و چراغ مه شکن را به بیرون خم کنید و سر پیچ را از سوراخ براکت بیرون برانید
و چراغ مه شکن را خارج کنید.

۴. نصب

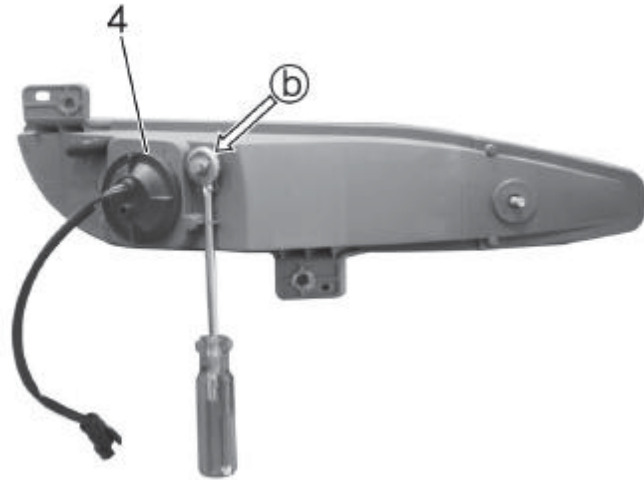

برای نصب کردن، عکس مراحل جداسازی عمل شود.

نکاتی برای تعویض لامپ چراغ مه شکن جلو :

پوشش چراغ مه شکن (۴) را در خلاف جهت عقربه‌های ساعت بگردانید؛

آن را به پایین فشار داده و از خار الاستیکی خارج کنید، حباب چراغ مه شکن را خارج و پوشش محافظ را باز کرده و اتصال آن را جدا کنید.

⚠ نکته: با چرخاندن پیچ (b) می‌توان راستای مه شکن را به چپ و راست تنظیم کرد.

جداسازی چراغ عقب (در طرف ثابت)

۱. محافظت

پوشش محافظ را در محل‌های زیر قرار دهید:

- صندلی راننده
- روی موکت کف (سمت راننده)
- روی فرمان
- روی دسته دنده
- روی ترمز دستی

۲. عملیات مرتبط

درب صندوق عقب را باز کنید؛

باتری را جدا کنید؛

۳. جداسازی

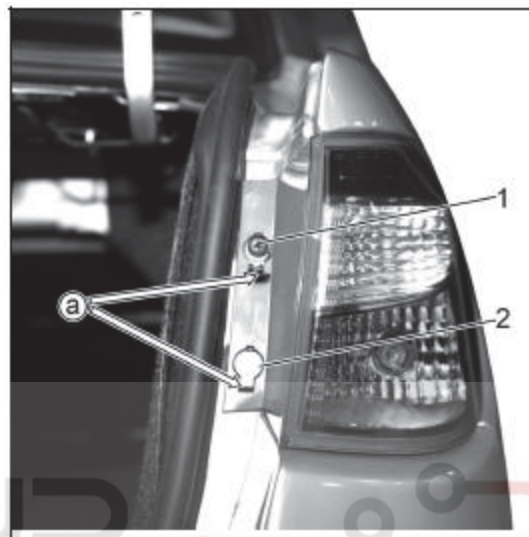

از یک پیچ کوشتی کوچک برای کنار زدن درپوش محافظ پیچ (a) استفاده کنید؛
 مهره‌ی (۱) و (۲) را خارج کنید؛
 با فشار کمی چراغ عقب را از پشت بیرون آورید.

اولین سامانه دیجیتال تعمیرکاران خودرو در ایران

⚠ توجه: زمانیکه درب محافظ پیچ توسط پیچ کوشتی جابجا می‌شود، تیغه پیچ کوشتی می‌بایست

بخوبی با نوار چسب پوشانده شده باشد تا از آسیب رساندن به جلائی بدنه جلوگیری شود.

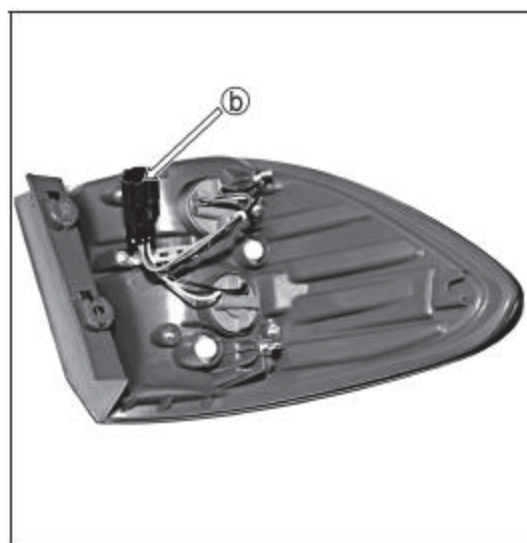

کانکتور را در موقعیت (b) جدا کنید.

چراغ عقب را بیرون بکشید.

۴. نصب

برای نصب کردن، عکس مراحل جداسازی عمل شود.

به محل جا زدن (d) , (c) چراغ عقب توجه شود.

نکته مربوط به تعویض لامپ چراغ عقب :



دیجیتال خودرو
شرکت دیجیتال خودرو سامانه (مسئولیت محدود)

نگهدارنده‌ی لامپ را در جهت نشان داده شده‌ی شکل بیچانید.

اولین سامانه دیجیتال تعمیرکاران خودرو در ایران

جداسازی چراغ عقب (در طرف متحرک)

۱. محافظت

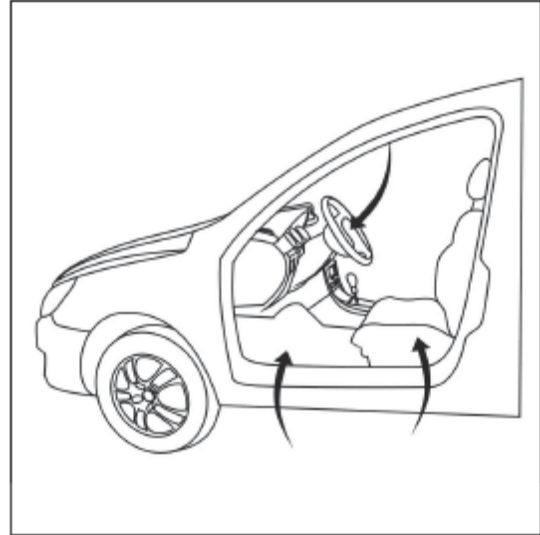

پوشش محافظ را در محل‌های زیر قرار دهید:

- صندلی راننده
- روی موکت کف (سمت راننده)
- روی فرمان
- روی دسته دنده
- روی ترمز دستی

۲. عملیات مرتبط

درب صندوق عقب را باز کنید؛

باتری را جدا کنید؛

دیجیتال خودرو
شرکت دیجیتال خودرو سامانه (مسئولیت محدود)

اولین سامانه دیجیتال تعمیرکاران خودرو در ایران

۳. جداسازی

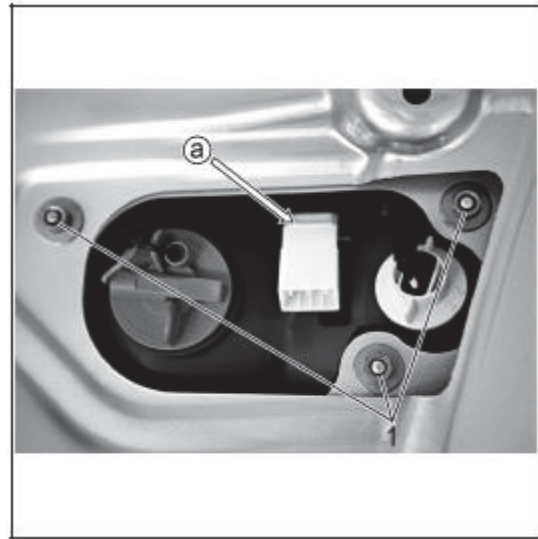

برای برداشتن چراغ عقب (در طرف متحرک):
مهره‌ی (۱) را باز کنید؛
چراغ عقب را بردارید

۴. نصب

برای نصب کردن، عکس مراحل جداسازی عمل شود.

دیجیتال خودرو
شرکت دیجیتال خودرو سامانه (مسئولیت محدود)

اولین سامانه دیجیتال تعمیرکاران خودرو در ایران



نکات مربوط به تعویض لامپ چراغ عقب (در طرف متحرک) :

نگهدارنده‌ی لامپ را در جهت نشان داده شده در شکل بیچانید.

بازوبست چراغ ترمز سه گانه:

۱. محافظت

پوشش محافظ را در محل های زیر قرار دهید:

- صندلی راننده
- روی موکت کف (سمت راننده)
- روی فرمان
- روی دسته دنده
- روی ترمز دستی

۲. جداسازی

خار بلند موجود در محل (a) را برای کشیدن به سمت داخل فشار دهید، تا یک طرف درپوش باز شود. سپس خار بلند در محل (b) را برای کشیدن به سمت داخل فشار دهید تا طرف دیگر درپوش باز شود.

درپوش (۱) را باز کنید.



خار بلند (۲) و (۳) را جدا کنید
کانکتور را در محل (C) باز کنید؛
پیچ (۴) را جدا کنید؛

مجموعه‌ی چراغ ترمز سه‌گانه را جدا کنید.

۳. نصب

برای نصب کردن، عکس مراحل جداسازی عمل شود.

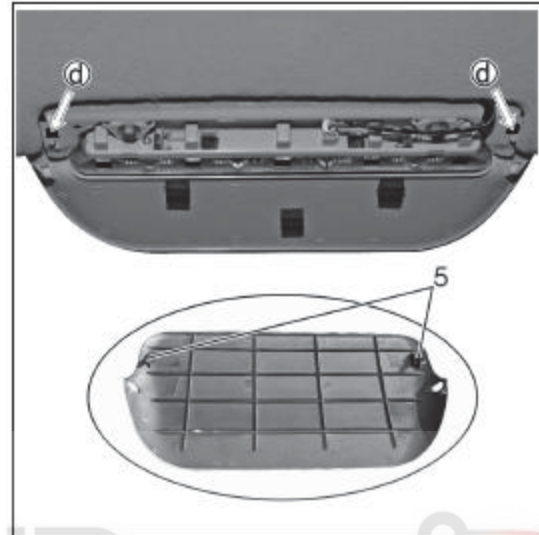

هنگام نصب، گیره‌ی (۵) باید در محل (d) بسته شود.

نکاتی برای تعویض لامپ چراغ ترمز سه‌گانه: شرکت دیجیتال خودرو سامانه (مسئولیت محدود)

اولین سامانه دیجیتال تعمیرکاران خودرو در ایران



از پیچ گوشتی چهارسو برای برداشتن پیچ (۵) استفاده کنید.



پایه چراغ ترمز سه گانه را آنگونه که در شکل نشان داده شده، بسمت بالا بگردانید.

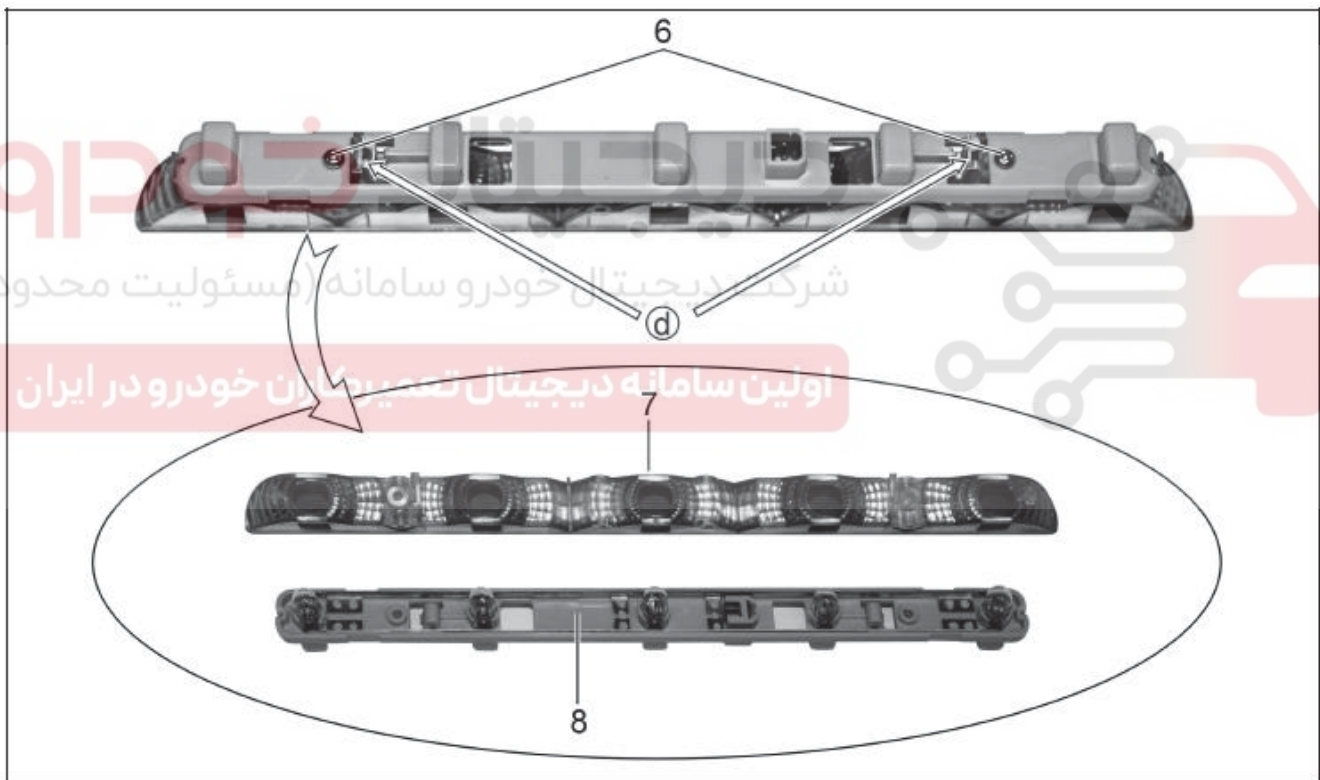

پیچ (۶) را جدا کنید.

خار را در محل (d) جدا کنید.

درپوش پایه چراغ (۷) و پایه چراغ (۸) را جدا کنید.

⚠ توجه: با دقت کار کنید تا از بروز آسیب در خار (۸) جلوگیری شود.

بازوبست چراغ سقفی جلوی خودرو

۱. محافظت

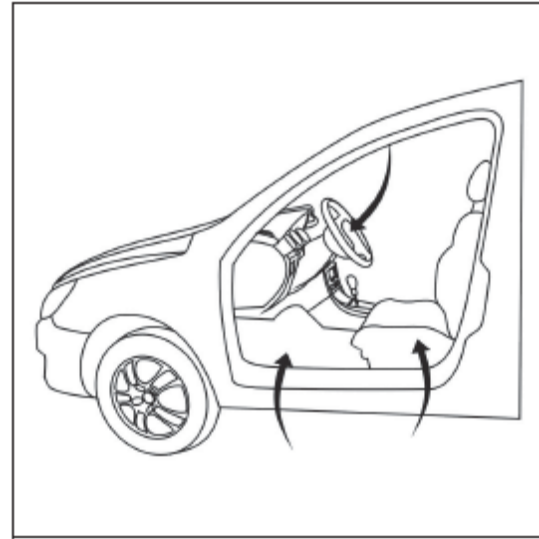

پوشش محافظ را در محل‌های زیر قرار دهید:

- صندلی راننده
- روی موکت کف (سمت راننده)
- روی فرمان
- روی دسته دنده
- روی ترمز دستی

دیجیتال خودرو
شرکت دیجیتال خودرو سامانه (مسئولیت محدود)

اولین سامانه دیجیتال تعمیرکاران خودرو در ایران

۲. عملیات مرتبط

باتری را جدا کنید؛



فریم پایه چراغ سقفی جلو را کنار بزنید؛
کانکتور را در (a) باز کنید؛

مجموعه چراغ سقفی را خارج کنید.

۳. نصب



برای نصب کردن، عکس مراحل جداسازی عمل شود.

⚠ توجه: ابتدا قطعه عقبی را وارد کنید، سپس به آرامی قطعه جلویی را بفشارید و خار (۱) را داخل سوراخ قرار داده و نهایتاً با نیروی کمی به بالا فشار دهید تا در محل مورد نظر ثابت شود.

شرکت دیجیتال خودرو سامانه (مسئولیت محدود)

فایل پیوست حاوی نکاتی برای تعویض لامپ چراغ داخلی جلو می باشد.

اولین سامانه دیجیتال تعمیرکاران خودرو در ایران



درپوش چراغ بالایی را در شیار (b) کنار بزنید؛
چراغ داخلی بالایی را تعویض کنید.

⚠ توجه: هنگام تعویض چراغ سقفی جلو، نیازی نیست که مجموعه‌ی چراغ داخلی تعویض شود، و از خاموش بودن چراغ داخلی باید اطمینان حاصل نمایید.

بازوبست چراغ سقفی عقب خودرو

۱. محافظت

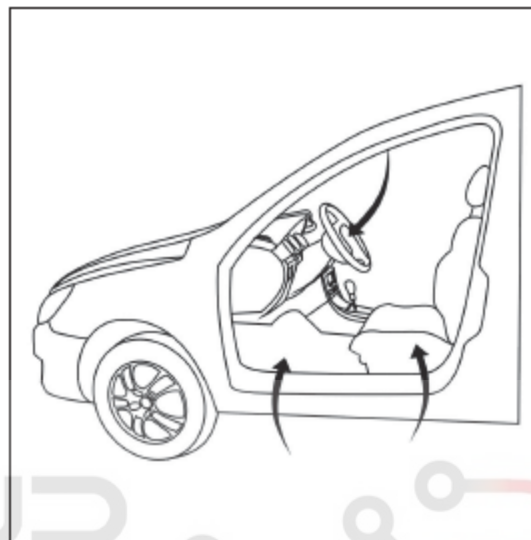

پوشش محافظ را در محل‌های زیر قرار دهید:

شرکت دیجیتال خودرو (مسئولیت محدود)

اولین سامانه دیجیتال تعمیرکاران خودرو در ایران

- صندلی راننده
- روی موکت کف (سمت راننده)
- روی فرمان
- روی دسته دنده
- روی ترمز دستی

۲. عملیات مرتبط

باتری را جدا کنید؛

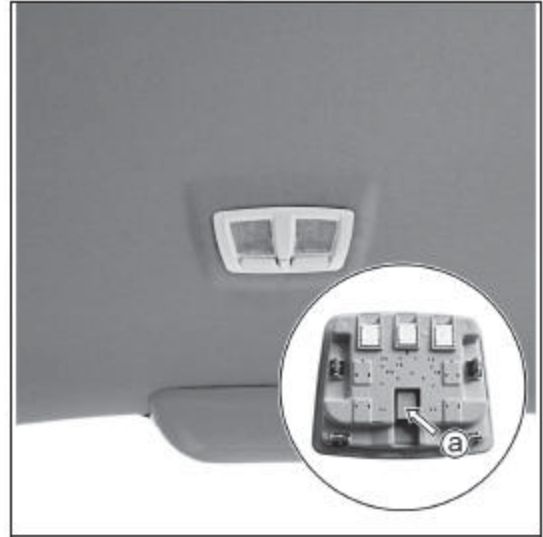

فریم پایه چراغ سقفی عقب را جدا کنید.

کانکتور را در محل (a) باز کنید؛

مجموعه چراغ داخلی را خارج کنید.

۳. نصب

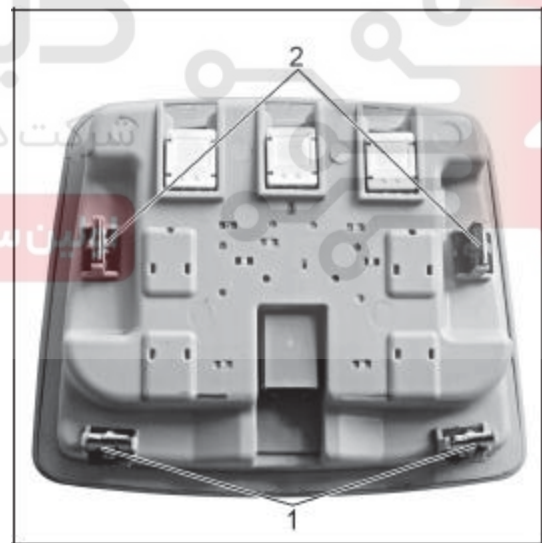

برای نصب کردن، عکس مراحل جداسازی عمل شود.

⚠ توجه: هنگام نصب به خارهای (۱) و (۲) روی چراغ سقفی توجه کنید. ابتدا باید (۱) را روی بدنه

خودرو نصب و سپس گیره‌ی (۲) را چفت کرده و نهایتاً چراغ بالایی را نصب کنید.

نکات مربوط به تعویض لامپ چراغ سقفی عقب :



درپوش چراغ داخلی را در شکاف (b) کنار بزنید؛
چراغ داخلی را عوض کنید.

توجه:  به هنگام تعویض چراغ سقفی، نیازی به تعویض مجموعه چراغ نبوده و از خاموش بودن آن
شرکت دیجیتال خودرو (مسئولیت محدود)

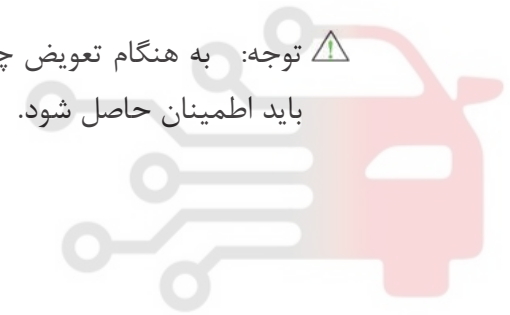

اولین سامانه دیجیتال تعمیرکاران خودرو در ایران

بازوبست چراغ پلاک
۱. محافظت

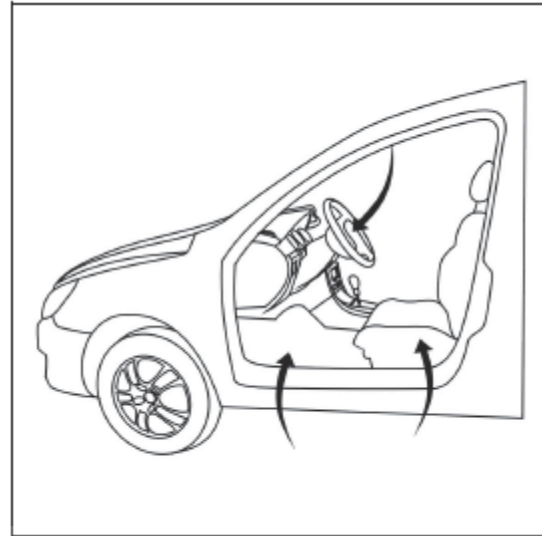

پوشش محافظ را در محل‌های زیر قرار دهید:

- صندلی راننده
- روی موکت کف (سمت راننده)
- روی فرمان
- روی دسته دنده
- روی ترمز دستی

دیجیتال خودرو
شرکت دیجیتال خودرو سامانه (مسئولیت محدود)

اولین سامانه دیجیتال تعمیرکاران خودرو در ایران

۲. عملیات مرتبط

باتری را قطع کنید؛

پوشش در صندوق عقب را باز کنید.

۳. جداسازی

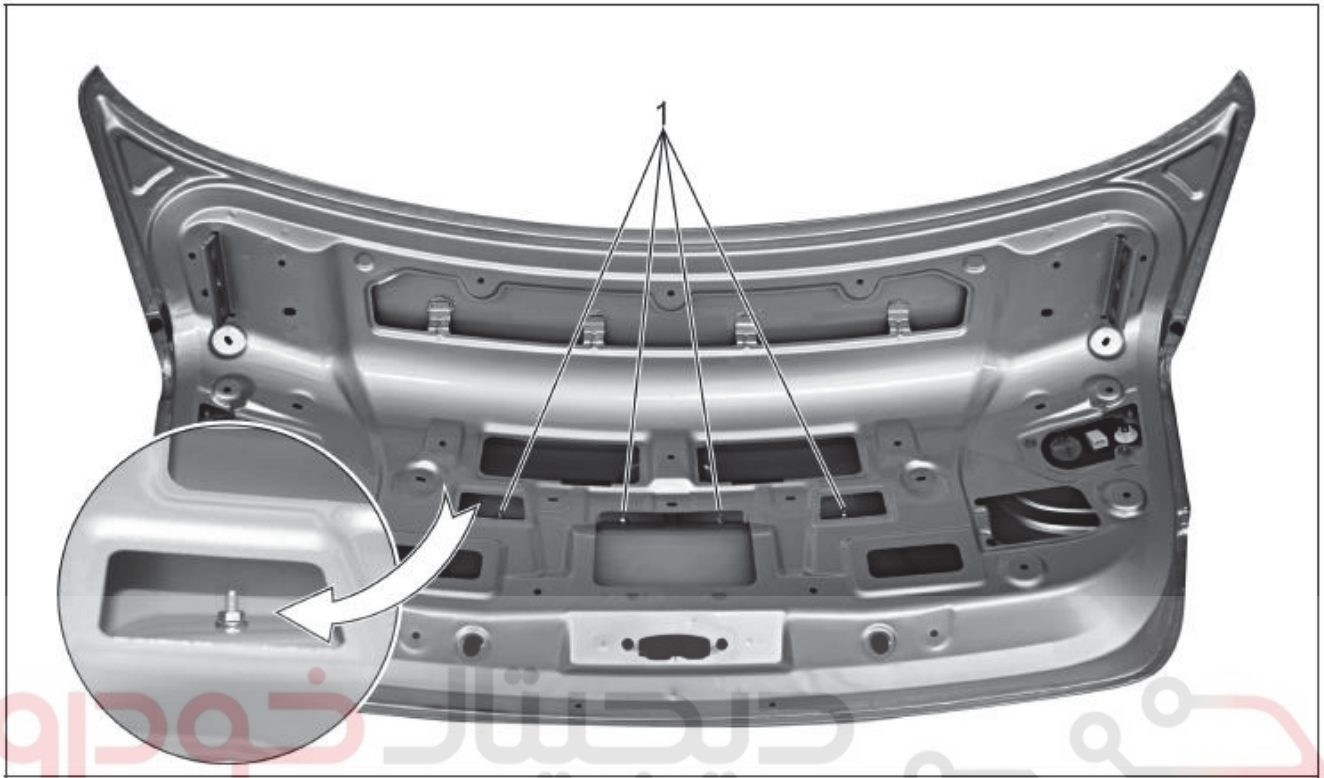

شرکت دیجیتال خودرو سامانه (مسئولیت محدود)

اولین سامانه دیجیتال تعمیرکاران خودرو در ایران

مهره های (۱) را باز کنید.

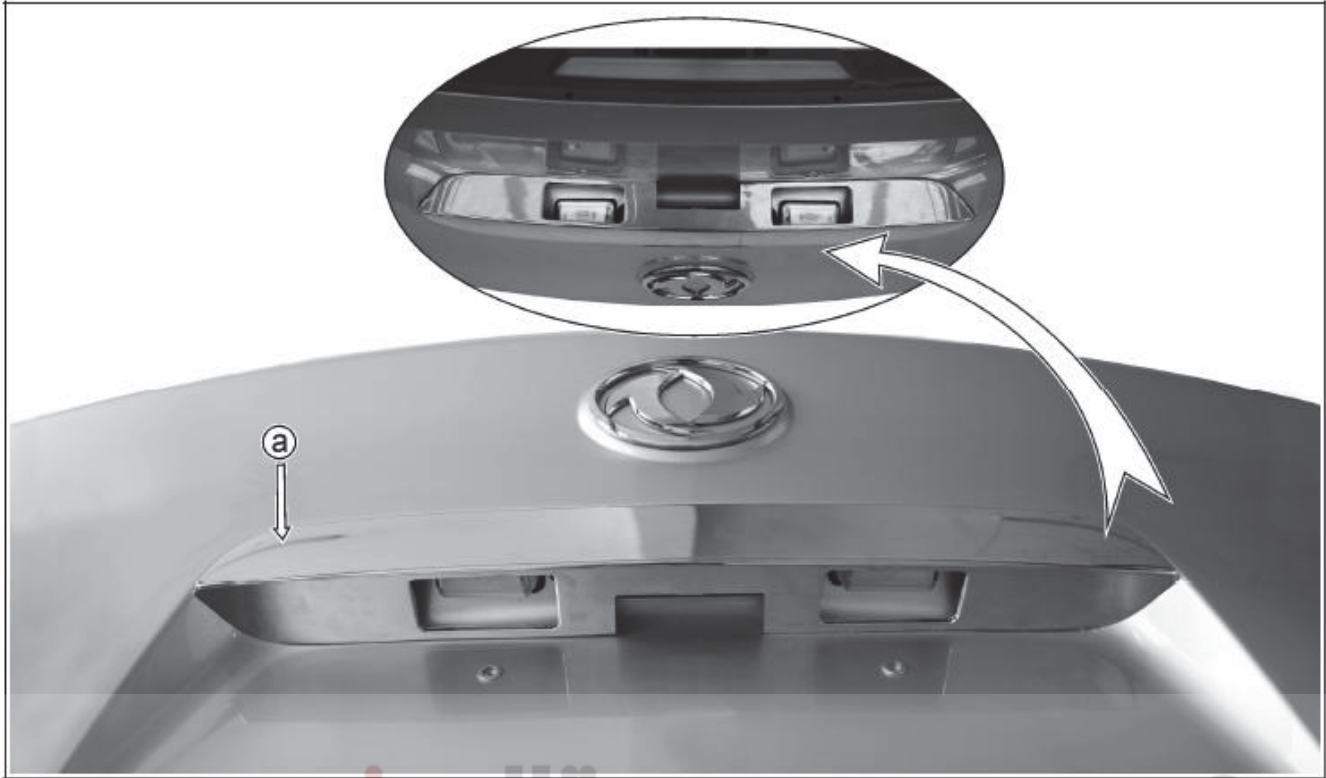

دستگیره درب صندوق عقب (a) را بردارید.

شرکت دیجیتال خودرو (مسئولیت محدود)

اولین سامانه دیجیتال تعمیرکاران خودرو در ایران



کانکتور (b) را جدا کنید .

خار (۲) را پایین بزنید تا مجموعه پلاک از سطح بیرونی در صندوق جدا شود.

۴. نصب

برای نصب کردن، عکس مراحل جداسازی عمل شود.

نکته: پس از برداشتن دستگیره در صندوق عقب (a)، از یک پیچ گوشتی دوسو برای کنار زدن درپوش چراغ از دو طرف درپوش چراغ استفاده کنید. سپس لامپ را بیرون آورده و در صورت نیاز آن را تعویض کنید.

بازوبست چراغ روشنایی صندوق عقب

۱. محافظت

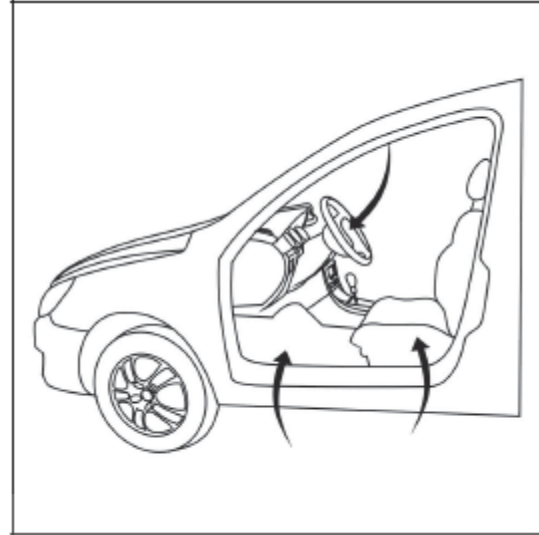

پوشش محافظ را در محل‌های زیر قرار دهید:

- صندلی راننده
- روی موکت کف (سمت راننده)
- روی فرمان
- روی دسته دنده
- روی ترمز دستی

دیجیتال خودرو
شرکت دیجیتال خودرو سامانه (مسئولیت محدود)

اولین سامانه دیجیتال تعمیرکاران خودرو در ایران

۲. عملیات مرتبط

باتری را جدا کنید.



نقاط (a) و (b) را فشار دهید، چراغ می‌بایست کمی جابجا شود.

اجزای صندوق را با اعمال کمی نیرو، از بدنه خودرو جدا کنید.

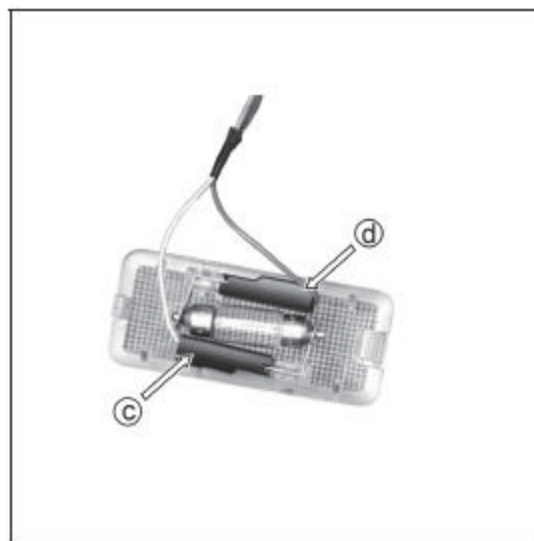

دسته سیم را از نقاط (c) و (d) باز کنید.
مجموعه چراغ روشنایی صندوق عقب را خارج کنید.

دیجیتال خودرو

شرکت دیجیتال خودرو سامانه (مسئولیت محدود)

۳. نصب

ابتدا دسته سیم را وصل کنید.

سپس انتهای (a) را داخل محفظه چراغ روی بدنه خودرو وارد کرده و انتهای (b) را به آرامی فشار داده و ابران
مجموعه چراغ را در محل مورد نظر جا بزد.

بازوبست صندلی جلو ۱. محافظت

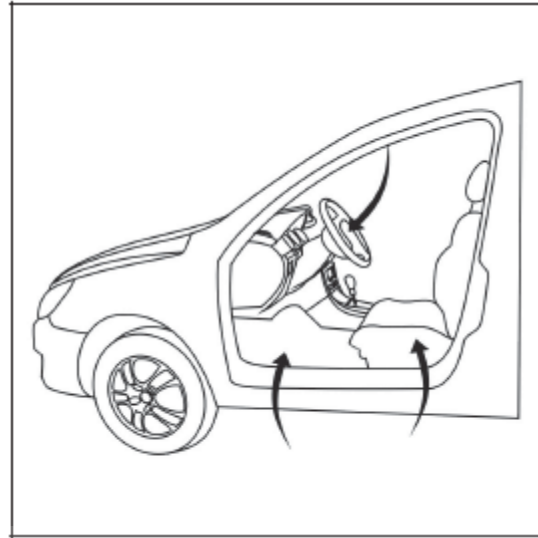

پوشش محافظ را در محل های زیر قرار دهید:

- صندلی راننده
- روی موکت کف (سمت راننده)
- روی فرمان
- روی دسته دنده
- روی ترمز دستی

دیجیتال خودرو
شرکت دیجیتال خودرو سامانه (مسئولیت محدود)

اولین سامانه دیجیتال تعمیرکاران خودرو در ایران

۲. جداسازی



صندلی را تا آخر به عقب بکشید.

پیچ (۱) را بار کنید. گشتاور سفت کردن $3/5 \pm 23/5$ نیوتن متر (N.m) است.



صندلی را تا ته به عقب بکشید؛
پیچ (۲) را باز کنید. گشتاور سفت کردن $23/5 \pm 3/5$ نیوتن متر (N.m) است.



صندلی را بالا بیاورید تا کانکتور (۳) را از پایه صندلی باز کنید؛
صندلی جلو را با دقت از درب جلو خارج کنید.

⚠ توجه: زمانی که صندلی جلو خارج می‌شود، مراقب باشید به بدنه خودرو صدمه‌ای وارد نشود.

۳. نصب

قبل از اعمال چسب به پیچ‌های مجموعه‌ی صندلی، از اتصال صحیح و قابل اطمینان کانکتور دوشاخه‌ی صندلی اطمینان حاصل نمایید.

برای نصب کردن، عکس مراحل جداسازی عمل شود.

تفکیک صندلی جلو

⚠ هشدار: بازوبست را با دقت انجام دهید، تا از هرگونه خسارت جانی ناشی از کیسه‌ی هوا جلوگیری شود.

۱. محافظت

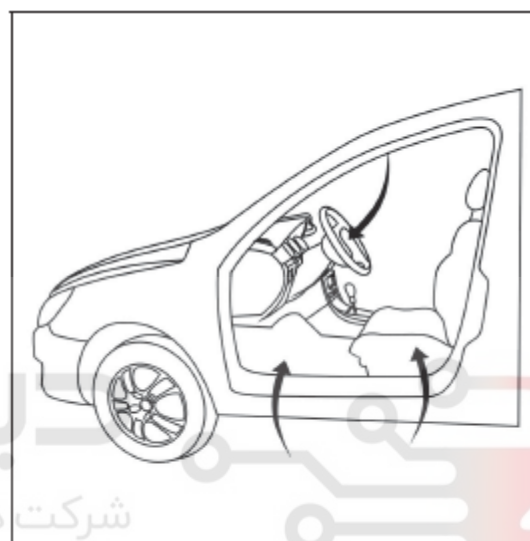

پوشش محافظ را در محل‌های زیر قرار دهید:

اولین سامانه دیجیتال تعمیرکاران خودرو در ایران

- صندلی راننده
- روی موکت کف (سمت راننده)
- روی فرمان
- روی دسته دنده
- روی ترمز دستی

۲. ابزار پیشنهادی

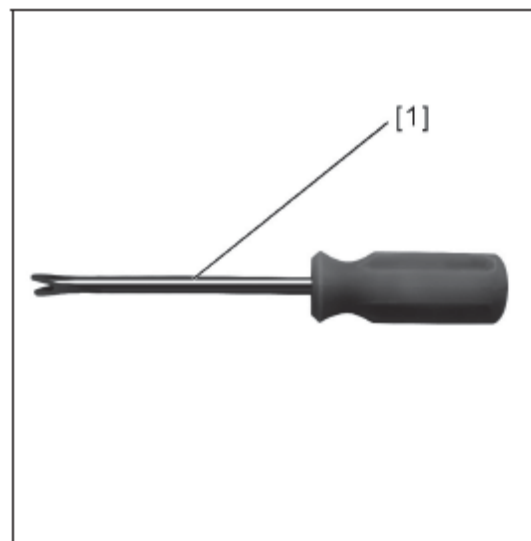

(۱) پیچ گوشتی برای باز کردن خار(ابزار عمومی)

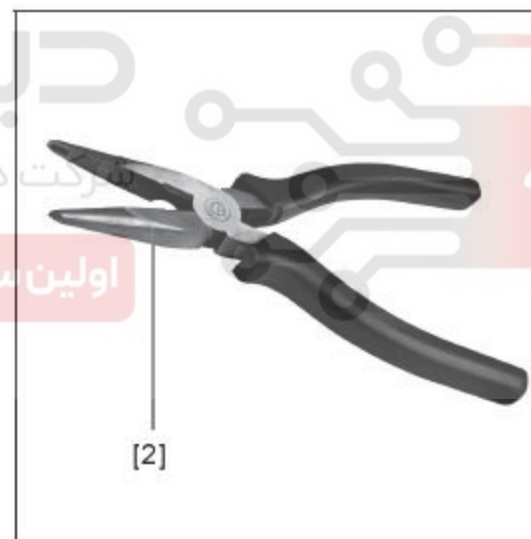

(۲) انبر برای نصب کردن خار(ابزار عمومی)

دیجیتال خودرو

شرکت دیجیتال خودرو سامانه (مسئولیت محدود)

اولین سامانه دیجیتال تعمیرکاران خودرو در ایران

۳. جداسازی

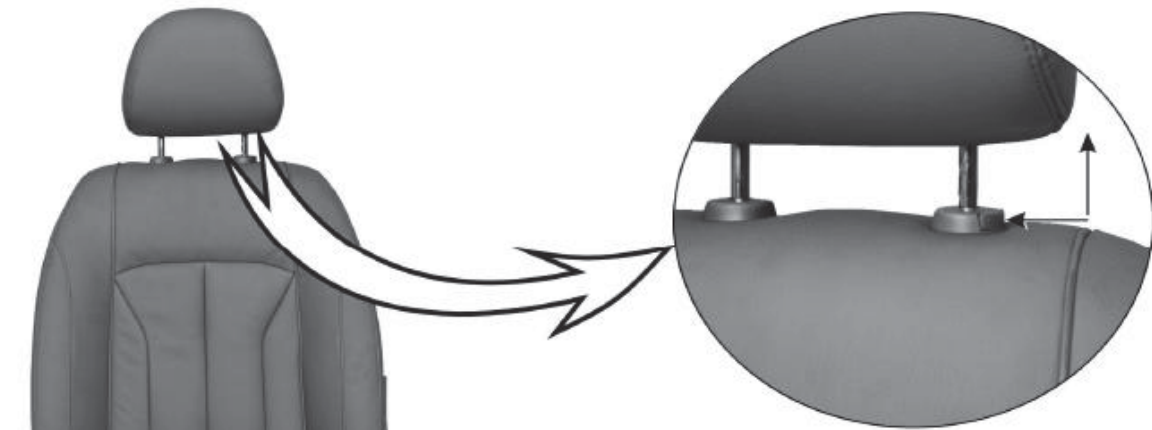

قفل پشت سری را رو به پایین فشار دهید و خود پشت سری را به سمت بالا بکشید.

شرکت دیجیتال خودرو سامانه (مسئولیت محدود)

سازمان سامانه دیجیتال تعمیرکاران خودرو در ایران

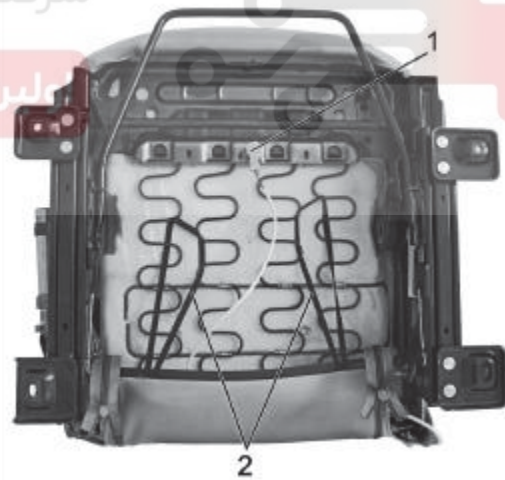

خار پشتی مفصل کانکتور را کنار زنید، و ضامن کانکتور را به سمت جلو بکشید.
ابزار فشاری الاستیکی (۲) را شل کنید.

H30 CROSS

بدنه

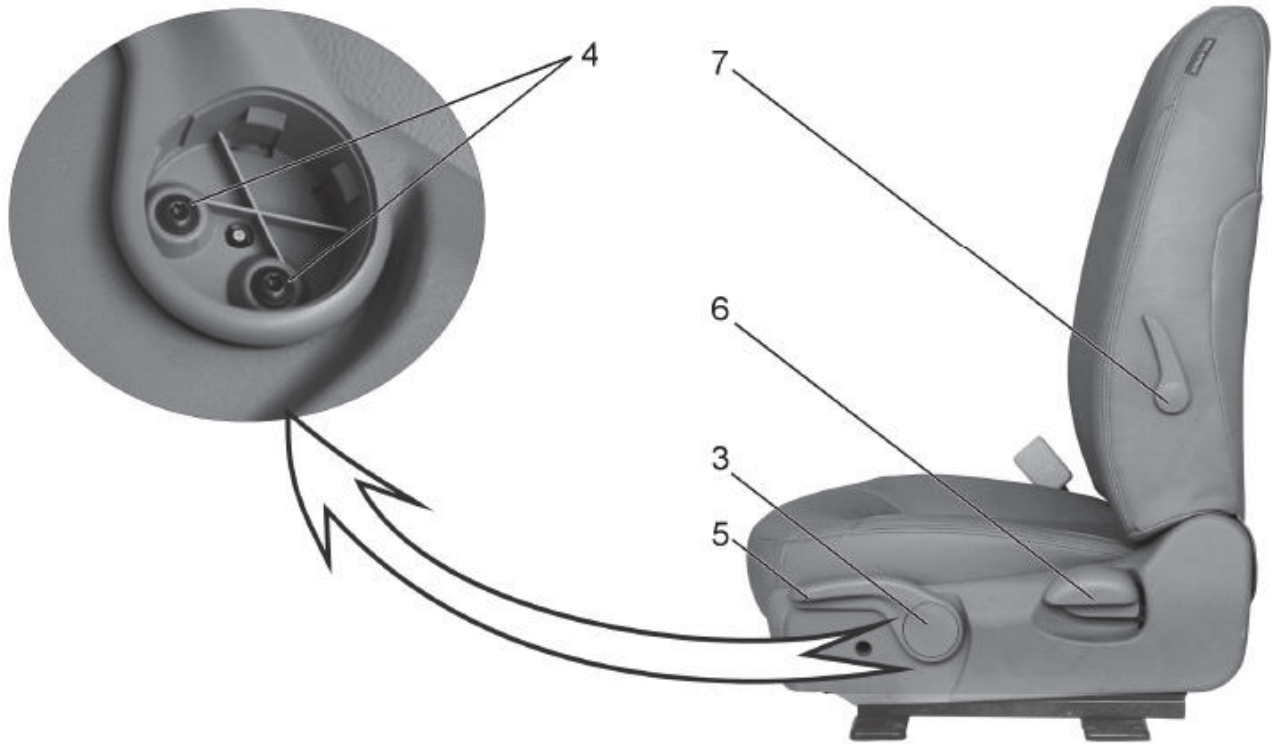

از یک پیچ گوشتی برای خارج کردن درپوش فضای خالی (۳) مربوط به دستگیره تنظیم ارتفاع صندلی استفاده کرده، و پیچ (۲) را خارج کنید؛
پیچ (۴) را خارج کنید؛

دستگیره‌ی تنظیم کننده‌ی ارتفاع (۵) را خارج کنید؛

از یک پیچ گوشتی برای کنار زدن گیره معکوس از دستگیره پشتی تنظیم کننده زاویه‌ی صندلی استفاده کنید؛ سپس دستگیره تنظیم کننده (۶) را خارج کنید.
دستگیره تنظیم کننده کمکی (۷) را خارج کنید.

⚠ توجه: با دقت کار کنید تا آسیبی وارد نشود.

H30 CROSS

بدنه



پیچ (۸) را باز کنید.

پیچ (۹) را باز کنید.

پوشش تزئینی جانبی را بالا بزنید تا گیره معکوس خارج شود، سپس پوشش تزئینی را رو به بیرون خارج
شرکت دیجیتال خودرو سامانه (مسئولیت محدود) کنید.

اولین سامانه دیجیتال تعمیرکاران خودرو در ایران

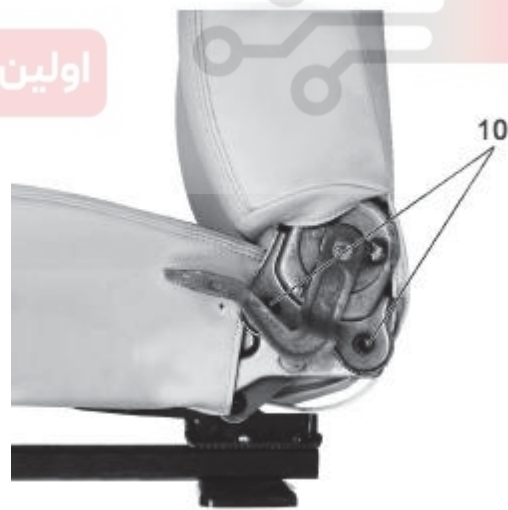

پیچ (۱۰) را خارج کنید.

H30 CROSS

بدنه



پیچ (۱۱) را باز کنید.

پیچ (۱۲) را باز کنید.

پوشش تزئینی جانبی را بالا بزنید تا گیره معکوس خارج شود، سپس پوشش تزئینی را رو به بیرون خارج کنید.

شرکت دیجیتال خودرو سامانه (مسئولیت محدود)

اولین سامانه دیجیتال تعمیرکاران خودرو در ایران



پیچ (۱۳) را خارج کنید.

پشتی و بالشکک صندلی را خارج کنید.

H30 CROSS

بدنه

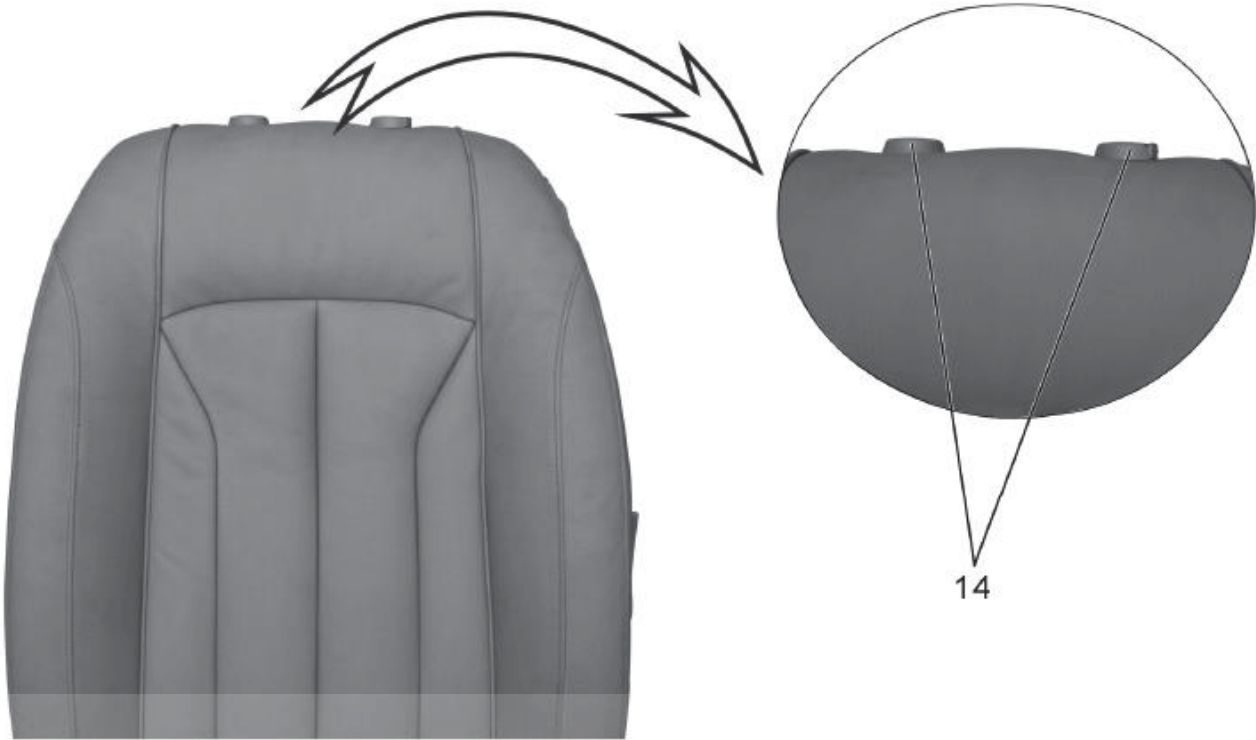

پوشش تزئینی (۱۴) که مربوط به خار قفلی پشت سری می‌باشد، را برگردانید.

دیجی‌تال خودرو

شرکت دیجیتال خودرو سامانه (مسئولیت محدود)

اولین سامانه دیجیتال تعمیرکاران خودرو در ایران

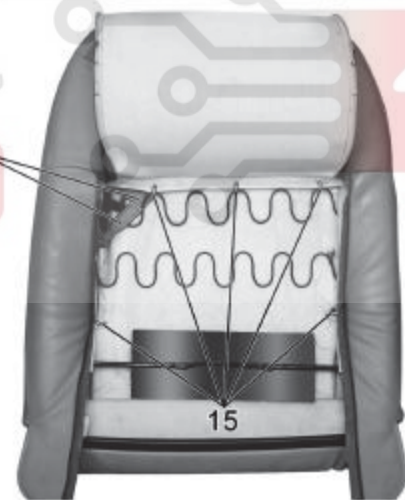

بخش زیرین پشتی صندلی.

زیپ را باز کرده و روکش چرمی را بلند کنید.

از ابزار (۱) برای برداشتن گیره‌ی (۱۵) استفاده کنید.

تسمه ثابت‌کننده (۱۶) مربوط به کمربند ایمنی را باز کنید.



پشتی صندلی را به پایین فشار داده سوراخ را تا پایین ترین بخش پین (تیوب) باز کنید و سپس تیوب راهنمای پشت سری (۱۷) را رو به بیرون بکشید.

⚠ نکته: هرگز فنر روی قفل تیوب راهنمای پشت سری را شل نکنید. (مسئولیت محدود)

اولین سامانه دیجیتال تعمیرکاران خودرو در ایران

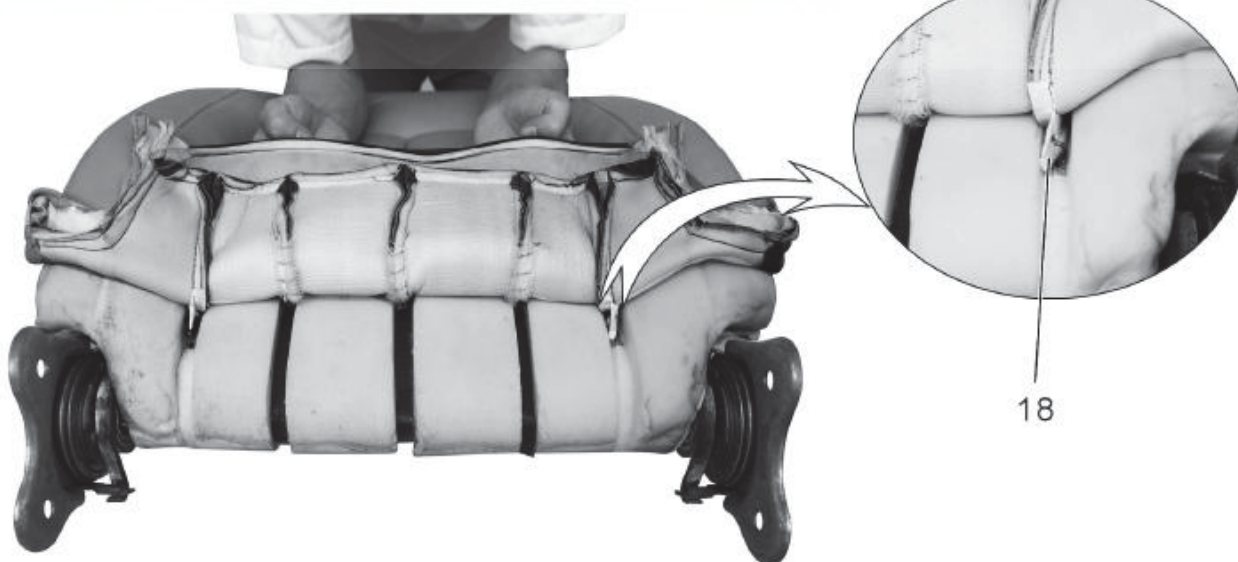

جلوی پشتی صندلی روکش چرمی را بیرون بکشید.
با ابزار (۱) به آرامی خارهای (۱۸) را در هر دو طرف باز کنید.

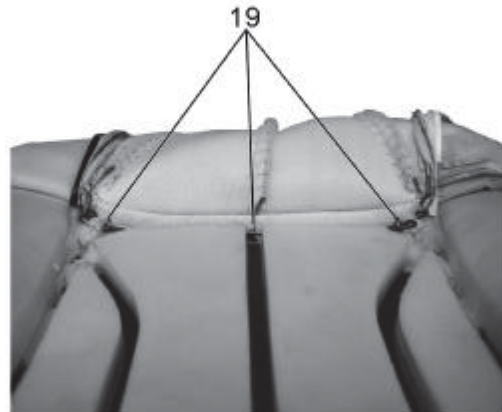

طرف جلوی پشتی
با ابزار (۱) به آرامی خارهای (۱۹) را در هر دو طرف باز کنید.
روکش چرمی را بیرون بکشید.

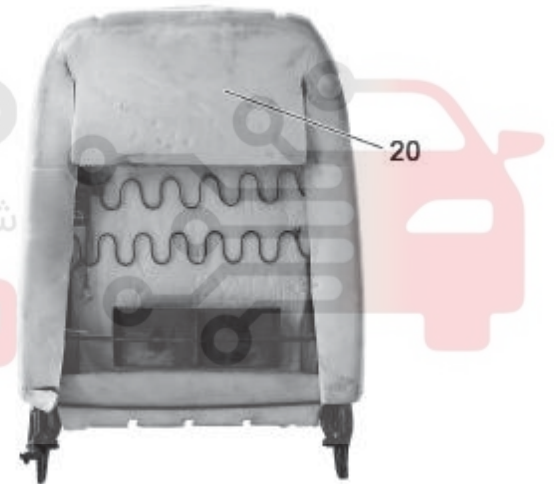

اسپانچ (۲۰) را بیرون بکشید.

⚠ توجه: با دقت کار کنید تا از هرگونه آسیبی جلوگیری شود.

دیجیتال خودرو

شرکت دیجیتال خودرو سامانه (مسئولیت محدود)

اولین سامانه دیجیتال تعمیرکاران خودرو در ایران

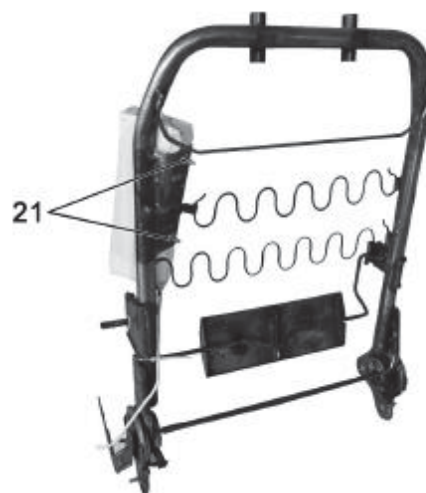

مهره (۲۱).

کیسه‌ی هوای جانبی را خارج کنید.

نشیمنگاه صندلی



پیچ (۲۲) را باز کنید.

دیجیتال خودرو

مکت دیجیتال خودرو سامانه (مسئولیت محدود)

ن سامانه دیجیتال تعمیرکاران خودرو در ایران

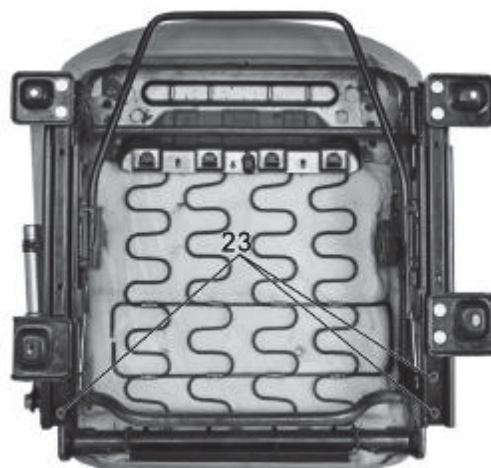

پیچ (۲۳) را باز کنید.

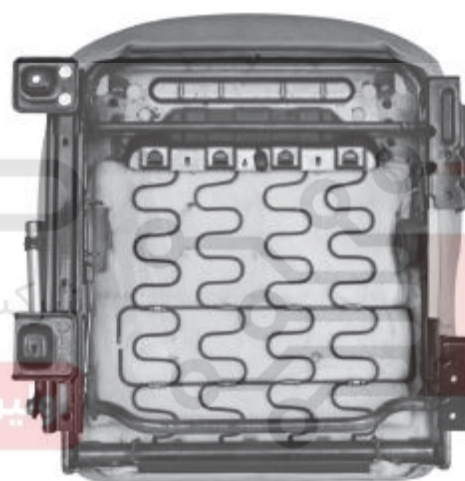

اکنون می‌توان ریل جانبی را در یک طرف خارج کرد.

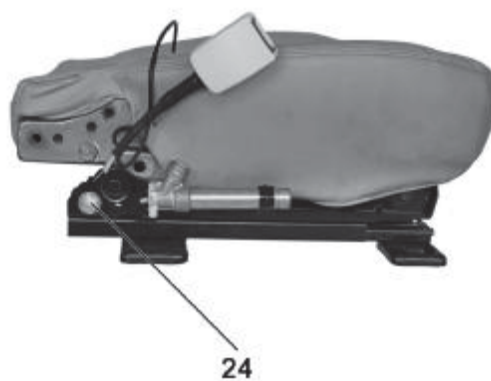

پیچ (۲۴) را باز کنید.

H30 CROSS

بدنه

پیش کشنده را خارج کنید.

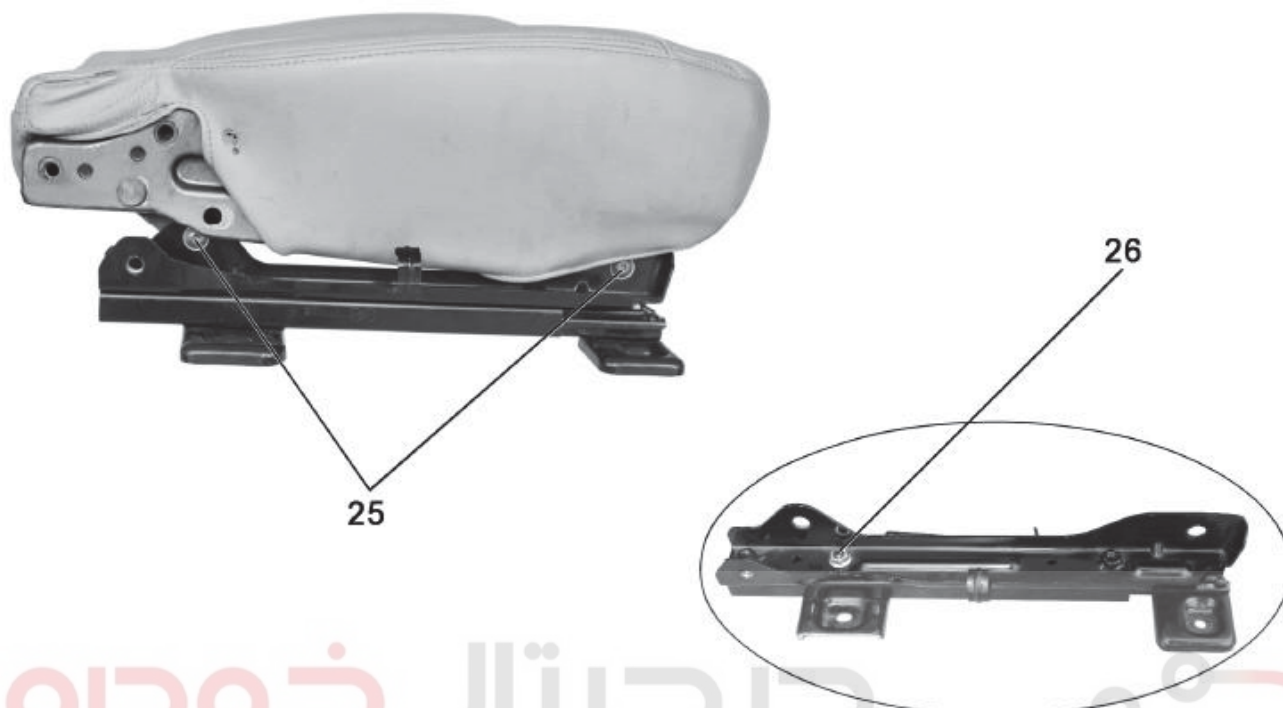

پیچ (۲۵) را خارج کنید.

ریل جانبی و محافظ ریل جانبی را خارج کنید. دیجیتال خودرو سامانه (مسئولیت محدود)

مهره (۲۶) را خارج کنید.

اولین سامانه دیجیتال تعمیرکاران خودرو در ایران

ریل جانبی و محافظ را خارج کنید.

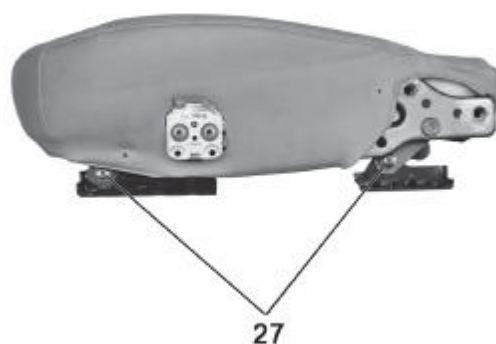

طرف دیگر پیچ (۲۷)

محافظ ریل جانبی را خارج کنید.



خار معکوس روکش چرمی (۲۸) را محکم بکشید تا به بیرون باز شود؛
بالش صندلی و فریم بالش صندلی را جدا کنید.

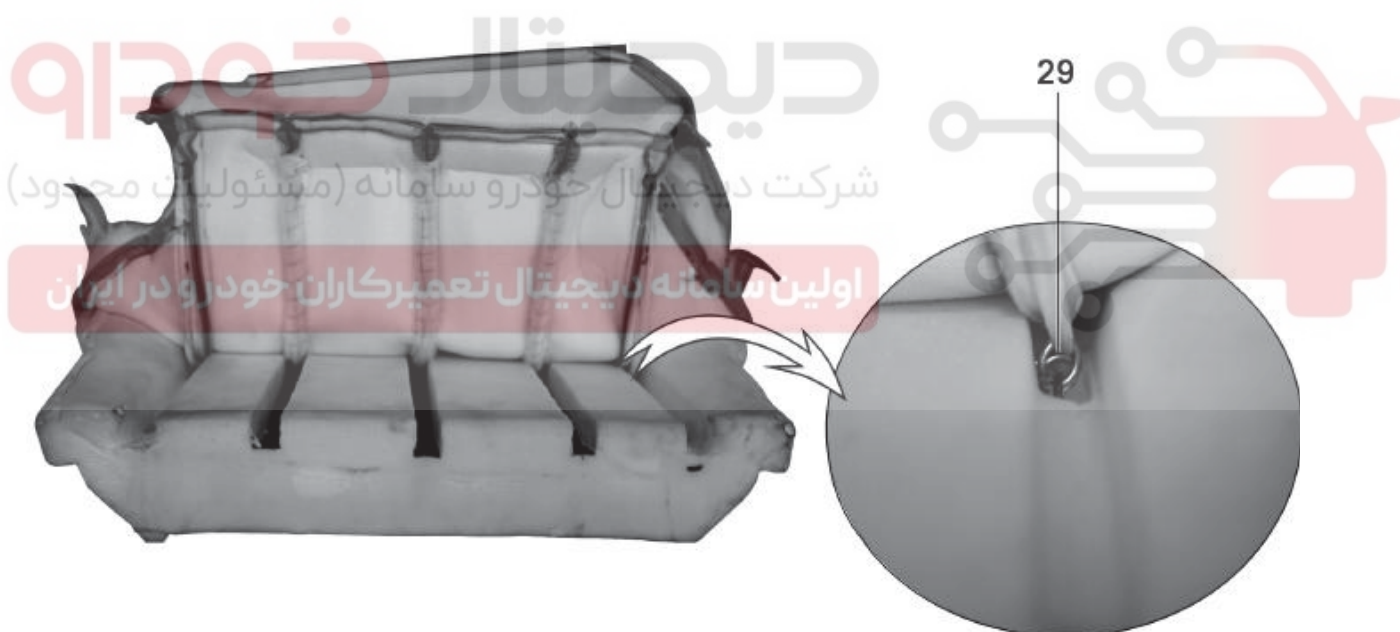

روکش چرمی بالشتک صندلی را به خارج بگردانید، و به آرامی بست سیمی فولادی (۲۹) را باز کرده و
روکش چرمی را جدا کنید.

۴. نصب



از ابزار (۲) برای ثابت کردن بست فولادی سیمی برای جایگذاری نقطه اتصال روکش چرمی و اسپانچ استفاده کنید. از صاف و یکنواخت بودن روکش چرمی اطمینان حاصل نمایید تا از چروک زدگی جلوگیری شود. با اعمال نیرو بست را محکم کرده و روکش چرمی را بخوبی جا زنید.

برای نصب کردن، عکس مراحل جداسازی عمل شود.

شرکت دیجیتال خودرو سامانه (مسئولیت محدود)

اولین سامانه دیجیتال تعمیرکاران خودرو در ایران

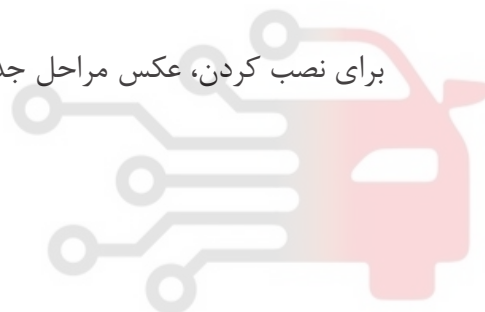

بازوبست صندلی عقب

۱. محافظت

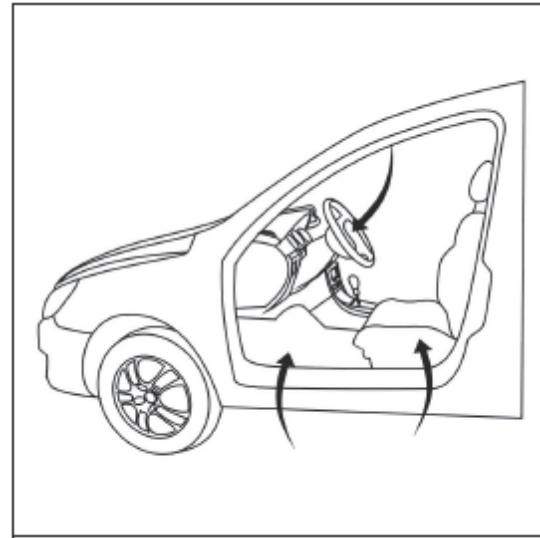

پوشش محافظ را در محل‌های زیر قرار دهید:

- صندلی راننده
- روی موکت کف (سمت راننده)
- روی فرمان
- روی دسته دنده
- روی ترمز دستی

دیجیتال خودرو

شرکت دیجیتال خودرو سامانه (مسئولیت محدود)

اولین سامانه دیجیتال تعمیرکاران خودرو در ایران

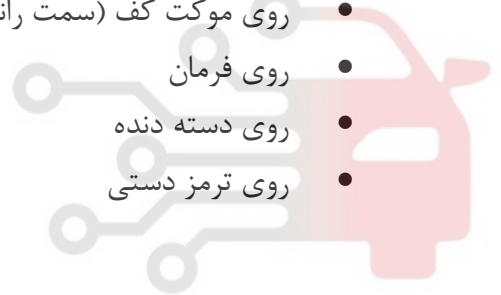

۲. جداسازی

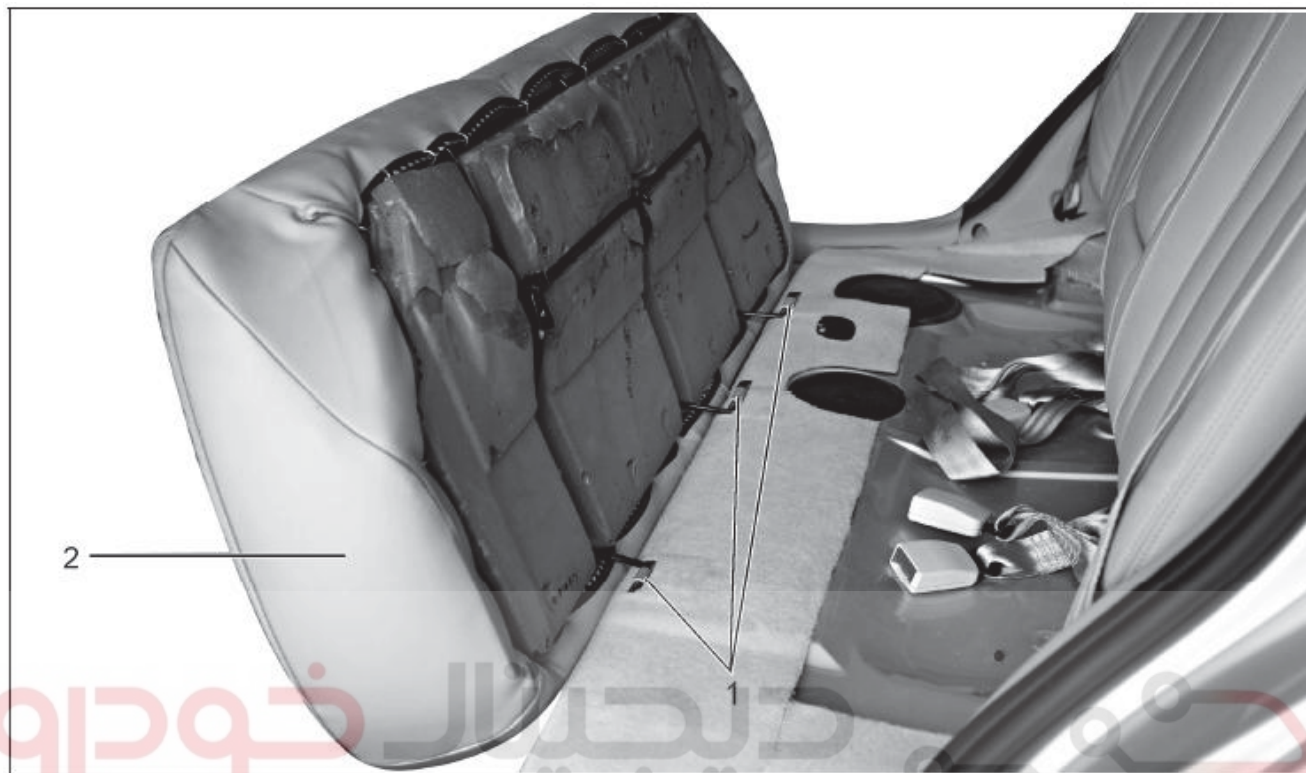

شرکت دیجیتال خودرو سامانه (مسئولیت محدود)
 انتهای بخش جلویی بالشتک صندلی را کمی بالا برده، سپس بالشتک صندلی را باز کرده و آن را برگردانید.
 اولین سامانه دیجیتال تعمیرکاران خودرو در ایران
 قلاب فلزی (۱) را بردارید.
 بالشتک صندلی پشت (۲) را خارج کنید.



دکمه قفل (a) را فشار دهید.
 پشت سری (3) را بالا ببرید.