

**باز و بست دیسک ترمز جلو**

مهم: توصیه های ایمنی و نظافت را رعایت کنید.

مهم: در صورت تعویض دیسک های ترمز، لنت های ترمز را تعویض کنید.

**۱. قطعاتی که در تمامی موارد باید تعویض شوند:**

تعداد(برای یک سمت)	شرح
2	پیچ(نگهدارنده کالیپر ترمز جلو)

**۲. تجهیز**

از محصولات توصیه شده توسط سازنده استفاده کنید.

ابزار تحت فشار قرار دادن پیستون

**۳. باز کردن**

احتیاط: اگر روغن ترمز داخل مخزن روغن ترمز در حداکثر مقدار باشد، فیلتر آن را بردارید و بوسیله سرنگ تمیز مقداری از روغن ترمز را برای جلوگیری از سرریز شدن تخلیه کنید.

خودرو را بالا ببرید و مقید کنید به طوریکه چرخ های جلو معلق باشند.  
چرخ های جلو را باز کنید.

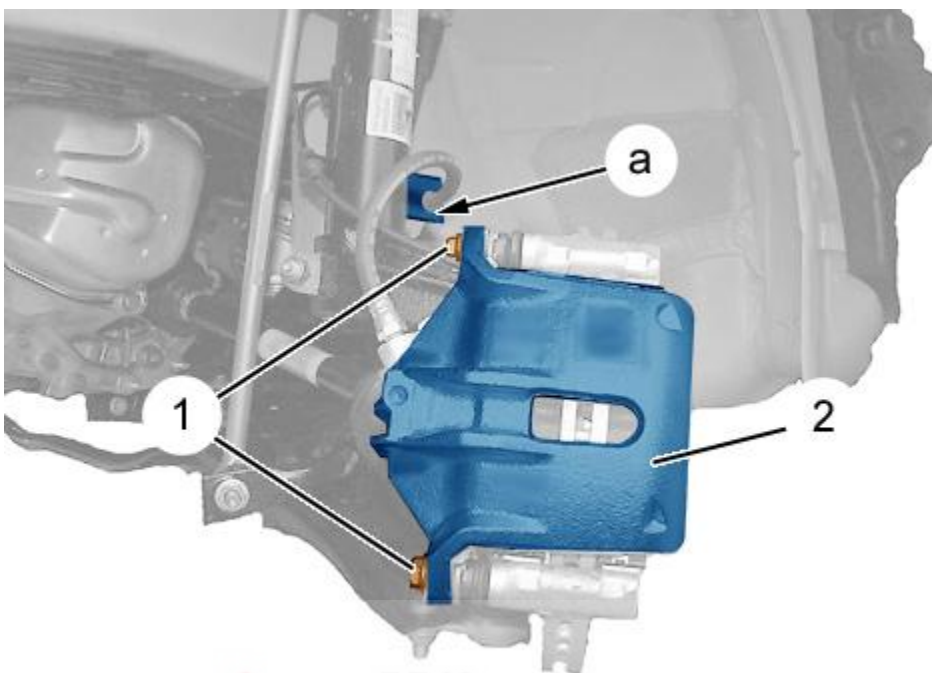

دیجیتال خودرو

شکل : B3FG0HLD

شرکت دیجیتال خودرو سامانه (مسئولیت محدود)

اولین سامانه دیجیتال تعمیرکاران خودرو در ایران

شیلنگ ترمز (در نقطه a) را جدا کنید.

پیچ‌ها (۱) را باز کنید.

احتیاط: مراقب باشید تا شیلنگ ترمز تابانده نشود.

نکته: کالیپر ترمز نباید بوسیله شیلنگ ترمز معلق بماند.

کالیپر ترمز (۲) را کنار بگذارید و به بدنه ببندید.

به کمک ابزار تحت فشار قرار دادن پیستون، پیستون را به سمت داخل کالیپر فشار دهید (شیمی بین ابزار فشار دادن پیستون و لنت ترمز قرار دهید تا پیستون را به سمت داخل کالیپر فشار دهید).

نکته: سطح روغن ترمز را بررسی کنید.

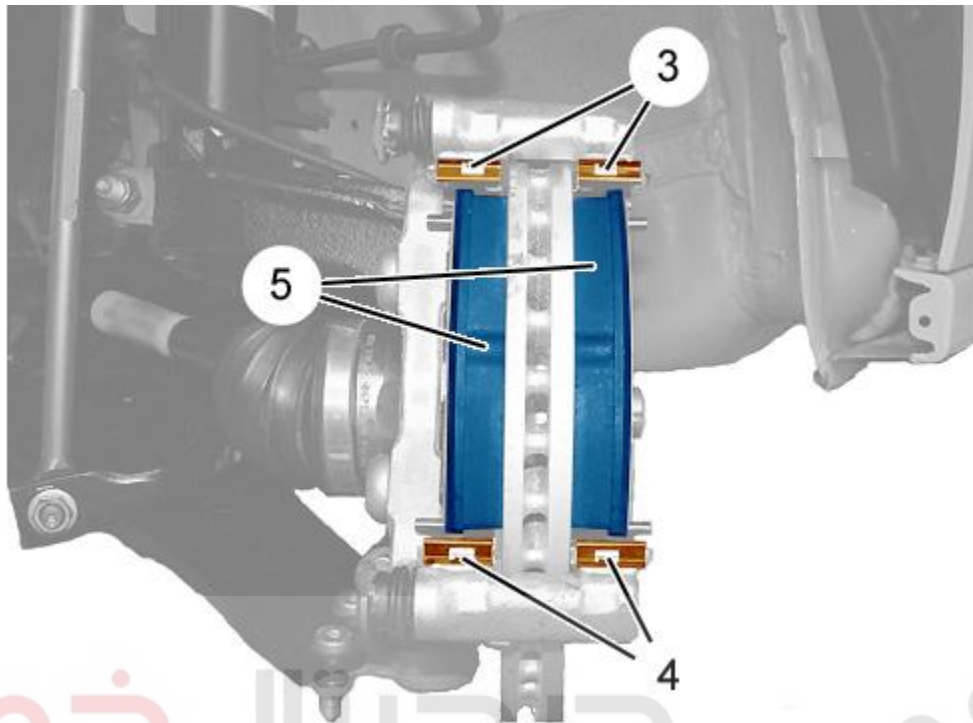

دیجیتال خودرو

شکل : B3FG0HMD

شرکت دیجیتال خودرو سامانه (مسئولیت محدود)

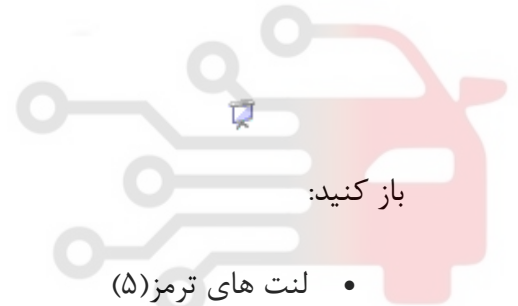

باز کنید:

- لنت های ترمز (۵)
- ورق های صداگیر (۳) و (۴)

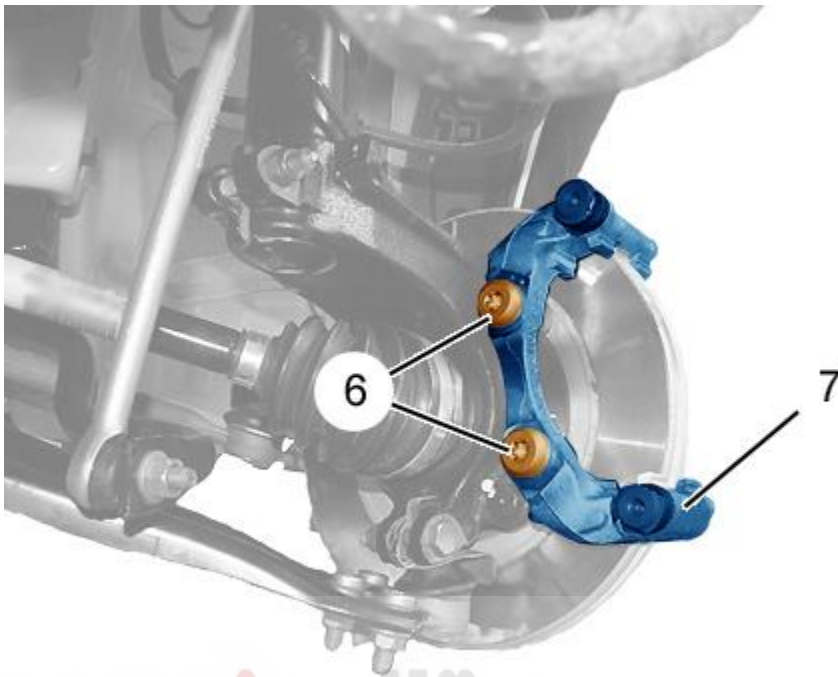

دیجیتال خودرو

شکل : B3FG0HND

شرکت دیجیتال خودرو سامانه (مسئولیت محدود)

اولین سامانه دیجیتال تعمیرکاران خودرو در ایران

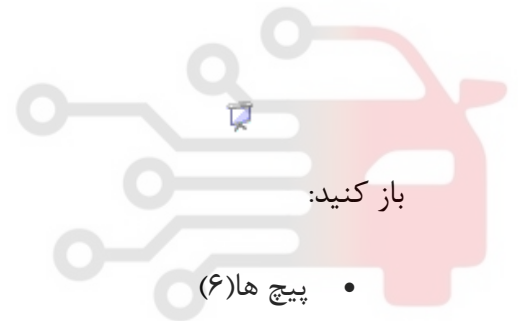

باز کنید:

- پیچ‌ها (۶)
- نگهدارنده کالیپر (۷)

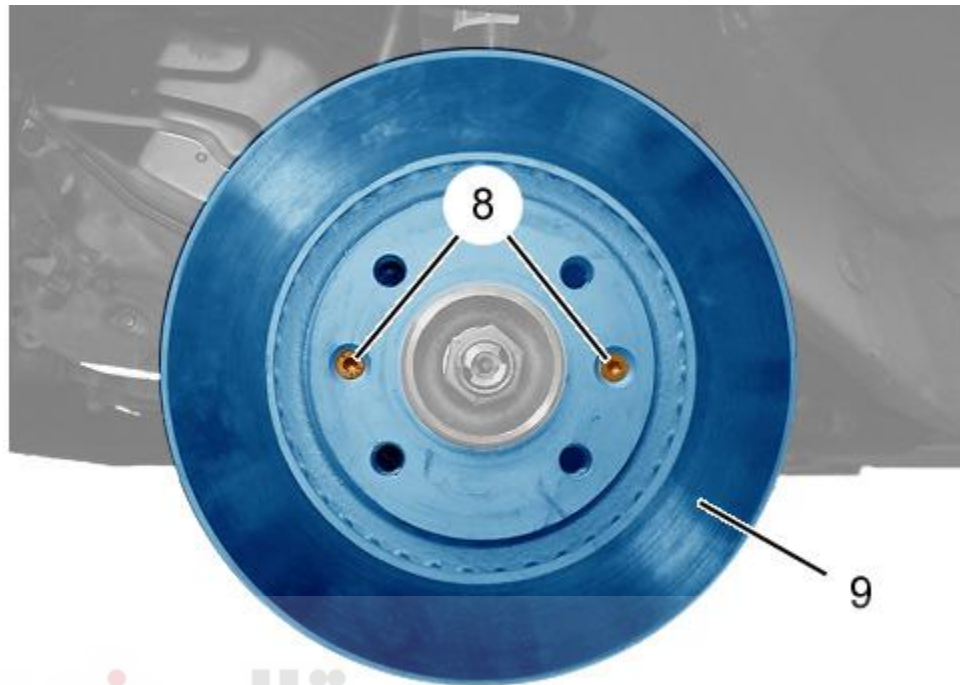

دیجیتال خودرو  
 شرکت دیجیتال خودرو سامانه (مسئولیت محدود)  
 B3FG2EHD : شکل

اولین سامانه دیجیتال تعمیرکاران خودرو در ایران

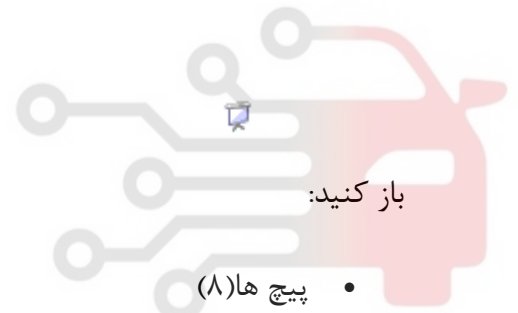

باز کنید:

- پیچ‌ها (۸)
- دیسک ترمز (۹)

#### ۴. تمیز کردن

مهم: از هوای فشرده برای تمیز کردن استفاده نکنید.

#### ۴.۱. روش اول

دیسک ترمز و کالیپر ترمز را با استفاده از محصولات تمیز کردن ترمز تایید شده تمیز کنید. صبر کنید تا خشک و تخلیه شود. با دستمال کاغذی تمیز کنید.

#### ۴.۲. روش دوم

از جمع کننده گرد و غبار مورد تایید سازنده استفاده کنید.

## ۵. بررسی کردن

به صورت چشمی بررسی کنید:

- آب بند اطراف پیستون
- گردگیرهای محافظ در شرایط مناسب باشند و به درستی تنظیم شده باشند
- سایش دیسک ها ترمز

قطعات معیوب را تعویض کنید.

احتیاط: روی لنت های ترمز نباید هیچ اثری از روغن، گریس و روانکار وجود داشته باشد.

## ۶. بستن

احتیاط: گشتاورهای اتصالات را رعایت کنید.

دیجیتال خودرو  
شرکت دیجیتال خودرو سامانه (مسئولیت محدود)

اولین سامانه دیجیتال تعمیرکاران خودرو در ایران



گشتاورهای اتصالات:

- سیستم ترمز
- چرخ ها

نکته: سطح تماس دیسک ترمز جلو/تویی را تمیز کنید. در هر سمتی که باز شده است.

ببندید:

- دیسک ترمز (۹)
- پیچ ها (۸)

نکته: همواره با قلاویز، رزوه های پیچ های (۶) را در طول کل رزوه تمیز کنید.

احتیاط: پیچ های کالیپر ترمز (۱) نیاز نیست که همیشه تعویض شوند، اگر پیچ ها (۱) دوباره استفاده شوند رزوه ها را تمیز کنید و رزوه پیچ را به چسب قفل رزوه با شاخص E3 آغشته نمایید.

ببندید:

- نگهدارنده کالیپر (۷)
- پیچ‌ها (۶)
- ورق‌های صداگیر (۳) و (۴)
- لنت‌های ترمز (۵)
- کالیپر ترمز (۲)
- پیچ‌ها (۱)

شیلنگ ترمز را سفت کنید (در نقطه a).

ببندید:

- چرخ‌های جلو
- خودرو را روی چرخ‌هایش

مهم: قبل از اقدام به رانندگی، با موتور روشن، چندین بار ترمز بگیرید.

عملکرد ترمز‌ها را بررسی کنید.

سطح روغن ترمز را بررسی کنید و در صورت لزوم تنظیم کنید. یجیتال تعمیرکاران خودرو در ایران