



## باز و بست:سیبک سگدست جلو

## ۱. قطعاتی که همیشه باید تعویض شوند

| شرح   | تعداد (برای یک طرف) |
|---|---------------------|
| مجموعه (سیبک پایین تعلیق)                                   | 1                   |
| پیچ ها- مهره (گیره سیبک پایین / سگدست) (بسته به نسخه و مدل) | 1                   |

## ۲. ابزار

| ابزار   | شماره فنی | توضیح  |
|---|-----------|--|
|                     | [0621-3B] | قلم مرکز یاب جزو کیت کیت<br>تعمیرات اکسل جلو با کد اختصاصی<br>۲۵۱۰۱۰۳۴ |
| Figure : E5AB17JT  |           |  |

## ۳. باز کردن

احتیاط: پس از باز کردن پرچ ها، شرایط طبق را بررسی کنید. اگر رنگ از بین رفته است یا لکه دار شده است، رنگ مشکی ضد زنگ بزنید. اگر هنگام باز کردن پرچ ها، آسیب خاصی دیده شود، طبق را تعویض کنید.

نکته: استفاده مجدد از پیچها، مهره ها و سیبک های پرچ شده چپ و راست مجاز می باشد.



طبق تعلیق جلو را باز کنید.

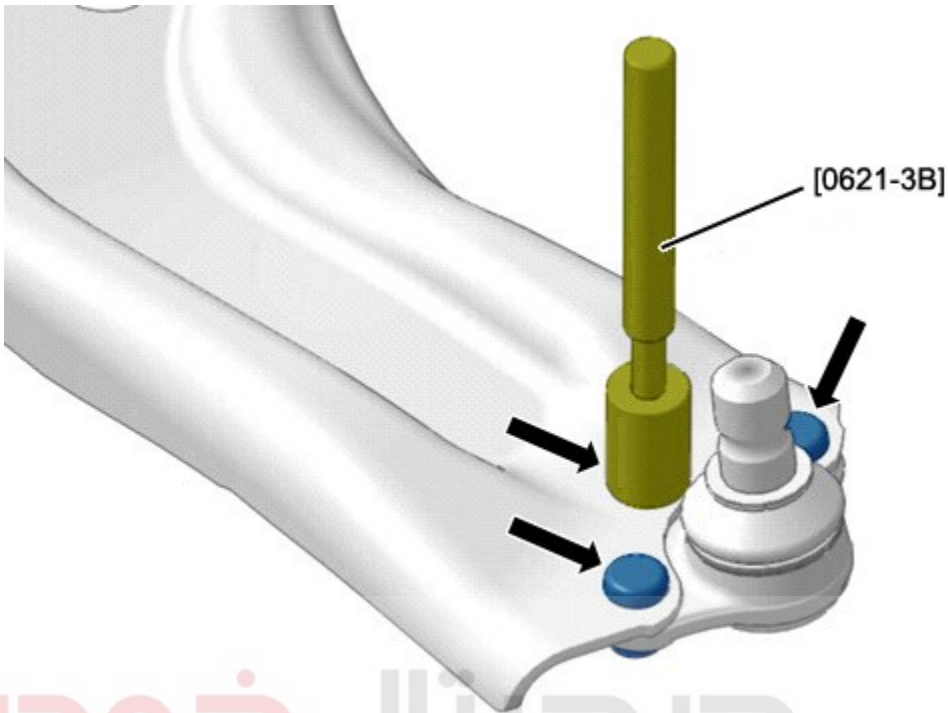

شکل : B3CG0CCD

شرکت دیجیتال خودرو سامانه (مسئولیت محدود)

اولین سامانه دیجیتال تعمیرکاران خودرو در ایران

احتیاط: سر پرچها سمت طبق پرچ شده اند.

با استفاده از ابزار [0621-3B] مرکز ۳ پرچ را با قلم علامت بزنید.

استوانه مرکز یاب را روی سر پرچ قرار دهید.

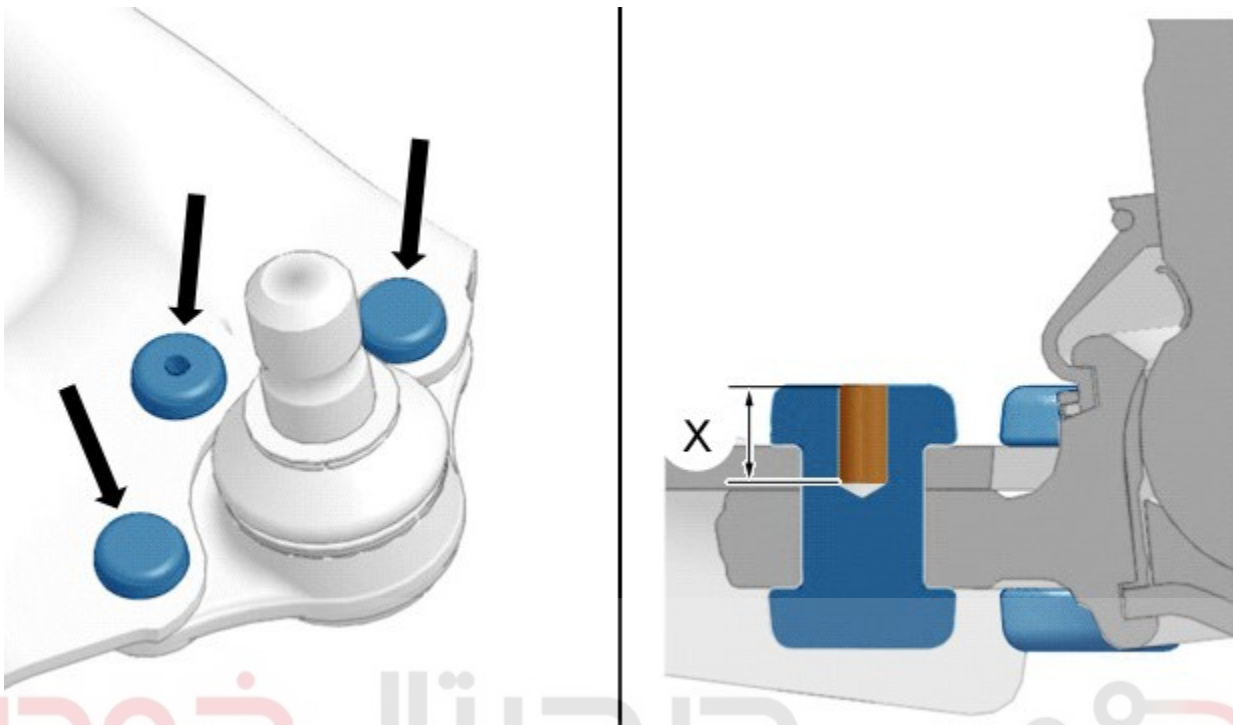

شکل : B3CP0BAD

شرکت دیجیتال خودرو سامانه (مسئولیت محدود)

اولین سامانه دیجیتال تعمیرکاران خودرو در ایران

احتیاط:سوراخ کردن باید روی خط مرکزی پرچ انجام شود.

با استفاده از مته به قطر ۳ تا ۴ میلیمتر سر پرچ ها را به عمق "X" بین ۸ تا ۱۰ میلیمتر سوراخ کنید.

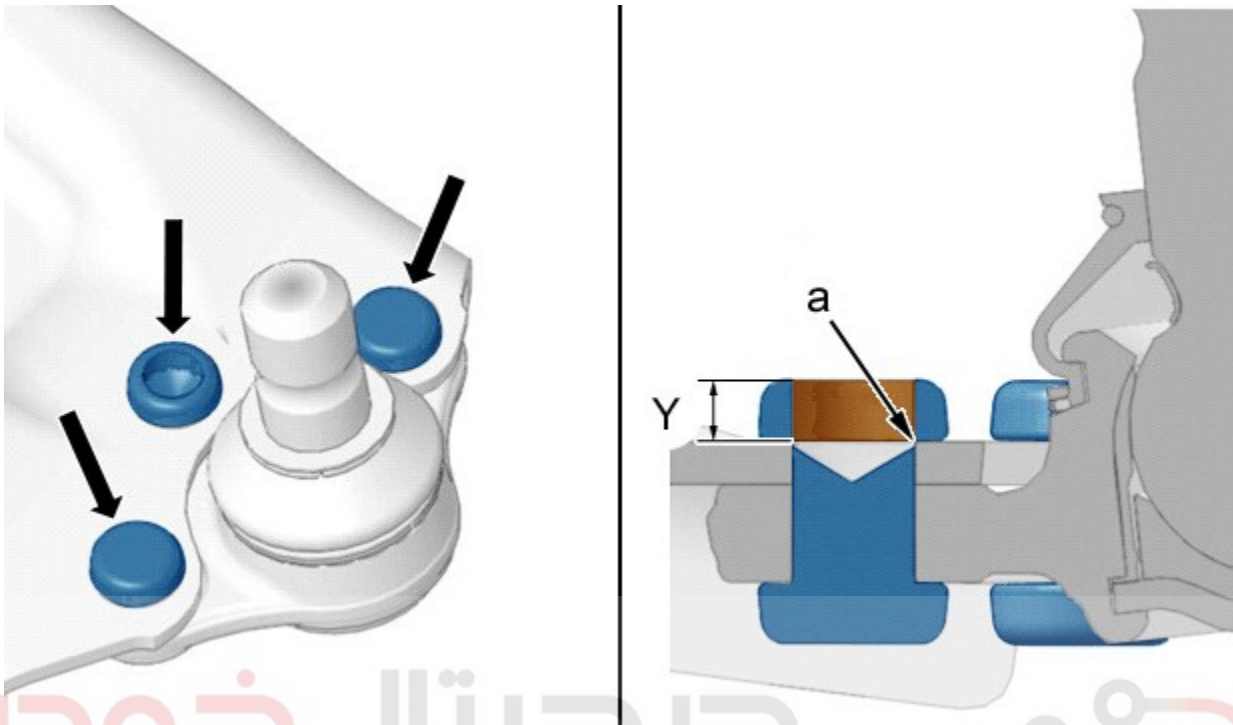

شکل : B3CG0CDD

شرکت دیجیتال خودرو سامانه (مسئولیت محدود)

احتیاط: سوراخ کردن باید روی خط مرکزی پرچ انجام شود. سر پرچ را به اندازه حداکثر  $Y = 5 \text{ mm}$  سوراخ کنید تا از آسیب دیدن طبق در نقطه  $a$  جلوگیری شود.

سر ۳ پرچ را با استفاده از مته به قطر ۱۰ میلیمتر سوراخ کنید.

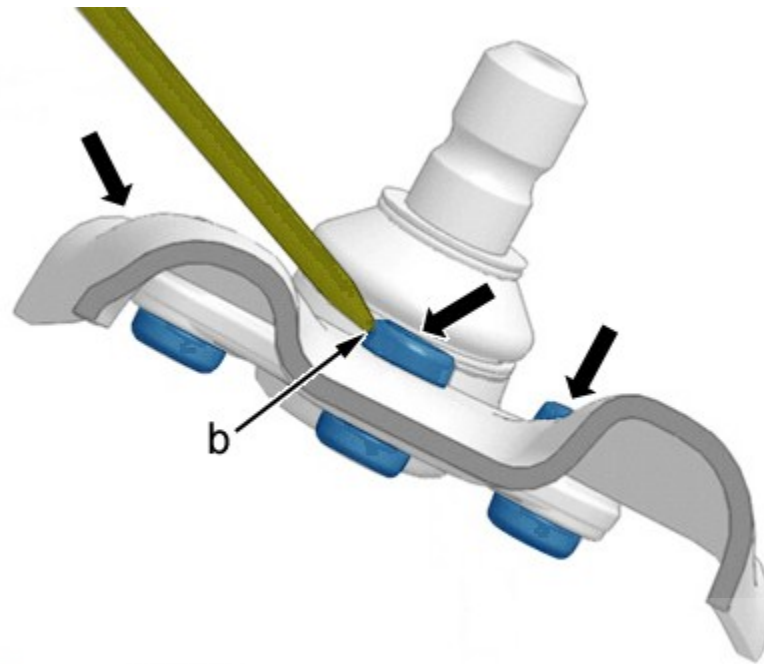

شکل : B3CG0CED

شرکت دیجیتال خودرو سامانه (مسئولیت محدود)

اولین سامانه دیجیتال تعمیرکاران خودرو در ایران

احتیاط: قلم نباید با طبق در تماس باشد.

سر ۳ پرچ را با استفاده از قلم جدا کنید.

قلم را روی سر پرچ (در نقطه b) قرار دهید.

سیبک را از طبق جدا کنید.

#### ۴. بستن

احتیاط: پس از باز کردن پرچ ها، شرایط طبق را بررسی کنید. اگر رنگ از بین رفته است یا لکه دار شده است، رنگ مشکی ضد زنگ بزنید. اگر هنگام باز کردن پرچ ها، آسیب خاصی دیده شود، طبق را تعویض کنید.

از سیبک موجود در کیت استفاده کنید.

از پیچ و مهره های موجود در کیت استفاده کنید.

پیچ ها را به سمت طبق و مهره ها را به سمت سیبک قرار دهید.



احتیاط: گشتاورهای اتصالات را رعایت کنید.

طبق را ببندید.

# دیجیتال خودرو

شرکت دیجیتال خودرو سامانه (مسئولیت محدود)

اولین سامانه دیجیتال تعمیرکاران خودرو در ایران

